

PATIENTENHANDLEIDING

LATITUDE™ Communicator

та не се използва.
επουžívāt.
n. Må ikke anvendes.
version. Nicht verwenden.
κδοση. Μην την χρησιμοποιείτε.
ated version. Do not use.
version obsolete. Ne pas utiliser.
Zastarjela verzija. Nemojte upotrebljavati.
Úrelt útgáfa. Notið ekki.
Versione obsoleta. Non utilizzare.
Pasenusi versija. Neizmantot.
Elavult verzió. Ne használja!
Dit is een verouderde versie. Niet gebruiken.
Utdatert versjon. Skal ikke brukes.
Wersja przeterminowana. Nie używać.
Versão obsoleta. Não utilize.
Versiune expirată. A nu se utiliza.
Zastaraná verzia. Nepoužívať.
arela različica. Ne uporabljajte.
tunut versio. Älä käyttää.
version. Använd inte.
n si:

Over deze Handleiding

Deze handleiding is geldig voor modellen 6280, 6288 en 6290 LATITUDE Communicators in meerdere landen. De instructies zijn dan ook op alle modellen van toepassing tenzij specifiek wordt aangegeven dat de instructies alleen gelden voor een bepaald model of land.

Het modelnummer van uw Communicator wordt aangegeven op het label aan de onderzijde.

Modellen 6280 en 6288 zijn niet beschikbaar in alle landen. Model 6290 is overal beschikbaar.

In deze handleiding wordt de werking van de Communicator aangeduid met kleuren. Een grijze indicator betekent bijvoorbeeld dat deze niet brandt. Als de indicator met een andere kleur wordt aangeduid, waaronder wit, dan brandt deze wel.



Volg bij het gebruik van de Communicator de instructies in deze handleiding op. Bewaar alle informatie over de Communicator op een handige plaats zodat u deze in de toekomst eenvoudig kunt vinden.

LATITUDE is een handelsmerk van Boston Scientific Corporation of zijn dochterbedrijven.

GlobTek is een handelsmerk van GlobTek, Inc.

Excelsus is een handelsmerk van Pulse Electronics.

MultiConnect is een handelsmerk van Multi-Tech Systems, Inc.

SL Power Electronics is een handelsmerk van SL Delaware Holdings, Inc.

Inhoudstabel

OVER HET LATITUDE

PATIËNTENMANAGEMENTSYSTEEM 1

De LATITUDE Communicator 2

Onderdelen van uw Communicator 4

Optionele accessoires 5

De website voor de arts 6

UW COMMUNICATOR GEBRUIKEN 7

Belangrijke opmerkingen 7

Waar moet u uw Communicator neerzetten? 8

Hartknop en indicatoren 10

Omschrijvingen hartknop en indicator 12

Normale werking van de Communicator 18

De hartknop gebruiken 19

Statusknop 22

Juiste werking bevestigen 22

Bevestig dat de Communicator verbinding
maakt met de website voor artsen 23

Een uitlezing annuleren 24

Stroomuitval 24

Reizen met uw Communicator 25

Zorg en onderhoud 26

De Communicator en accessoires reinigen 26

De Communicator of accessoires
terugsturen, vervangen of afvoeren 27

UW COMMUNICATOR INSTELLEN	28
Instellingen-overzicht.....	28
De schakelaarinstellingen controleren/instellen	29
Speciale instructies bij gebruik van de verbindingmethode met de standaardtelefoonlijn	32
Reizen	32
Schakelaars 1-3 voor inbel- of net nummer instellen.....	32
Instellen van uw verbindingmethode	34
Mobiele verbinding	35
Gebruik van eerdere verbindingshulpstukken voor gsm.....	39
Vervanging	40
Internetverbinding.....	41
Vervanging	44
Standaardtelefoonverbinding	45
Gebruik van de telefoon door de Communicator.....	48
De telefoon gebruiken terwijl met de Communicator een inbelverbinding wordt gemaakt	49
DSL-internetservice.....	50
Vervanging	51
Hotspot-verbinding (mobiel apparaat).....	51
Aansluiten USB-adapter voor accessoires.....	52
Downloaden en installeren van de software.....	53
PROBLEEMOPLOSSING.....	54
Indicatorlampfouten	55
Gele golffouten	64

AANVULLENDE INFORMATIE	81
LATITUDE-patiëntondersteuning.....	81
Veelgestelde vragen.....	83
Specificaties	86
Naleving van veiligheid en normen.....	92
Essentiële prestaties	96
Softwareverklaring.....	96
Elektromagnetische emissie en immuniteit	97
Verklaring van symbolen op het product en de labels.....	99

Lijst met figuren

Afbeelding 1. Voorzijde van de Communicator.....	10
Afbeelding 2. Statusknop.....	22
Afbeelding 3. Locatie van de schakelaars	29
Afbeelding 4. Schakelaarinstellingen 1.....	30
Afbeelding 5. Schakelaarinstellingen 2.....	31
Afbeelding 6. Schakelaarinstellingen (1-3) voor inbelnummers.....	33
Afbeelding 7. Achterzijde van de Communicator	35
Afbeelding 8. Een USB-adapter voor gsm gebruiken.....	36
Afbeelding 9. Een USB-ethernetadapter gebruiken.....	41
Afbeelding 10. Een telefoonkabel gebruiken.....	45
Afbeelding 11. Aansluiten USB-adapter voor accessoires	52

OVER HET LATITUDE PATIËNTENMANAGEMENTSYSTEEM

Het LATITUDE Patiëntenmanagementsysteem ("LATITUDE-systeem") is een bewakingssysteem op afstand dat de LATITUDE Communicator gebruikt om gegevens te verzamelen van uw geïmplanteerde apparaat. Uw Communicator verstuurt deze gegevens vervolgens naar de website voor artsen om te openen door uw zorgverlener.



Het LATITUDE-systeem is bestemd om uw zorgverlener te helpen om uw voortdurende zorg te beheren op een manier die voor u beiden gemakkelijk is.

Het LATITUDE-systeem is voorzien van moderne beveiligingsmethodes om uw persoonlijke medische informatie te beschermen. Uitsluitend geautoriseerde artsen hebben toegang tot uw informatie via de met een wachtwoord beveiligde website voor de arts.

LET OP: Het LATITUDE-systeem is niet bedoeld voor ondersteuning bij spoedeisende gevallen. Mocht u zich niet goed voelen, bel dan uw arts of uw plaatselijke alarmdienst.

De LATITUDE Communicator



De LATITUDE Communicator is een draadloze bewaking voor thuis die automatisch de gegevens van uw geïmplanteerde apparaat verzamelt en verzendt naar de website voor artsen om te openen door uw zorgverlener.

De Communicator verzamelt op drie verschillende manieren gegevens van uw geïmplanteerde apparaat:

- **Standaardapparaatcontroles:** De Communicator “checkt in” op uw geïmplanteerde apparaat (dagelijks of wekelijks), afhankelijk van welk type geïmplanteerd apparaat u hebt. De verzamelde gegevens worden uitsluitend wanneer het nodig is naar de website voor artsen verzonden.
- **Geplande controles van op afstand:** Op door tijden die door uw zorgverlener zijn ingesteld (gewoonlijk elke paar maanden) kan uw Communicator de gegevens van uw geïmplanteerde apparaat verzamelen en daarna naar de website voor artsen verzenden.

- **Handmatig:** Als deze functie door uw zorgverlener geactiveerd is, kunt u de Communicator starten om uw geïmplanteerde apparaat uit te lezen door te drukken op de hartknop op uw Communicator. Gebruik deze functie uitsluitend indien de hartknop knippert of wanneer uw arts dit aangeeft.

Routinematige apparaatcontroles en geplande follow-ups kunnen automatisch en buiten uw weten om gebeuren, of u moet op de hartknop drukken als deze knippert om het proces te voltooien. Raadpleeg “De hartknop gebruiken” op pagina 19 voor meer informatie.

Uw arts kan ook periodieke updates naar uw Communicator versturen om de planning voor het uitlezen van gegevens van uw geïmplanteerde apparaat te wijzigen.

Een verbindingshulpstuk moet worden aangesloten op uw Communicator zodat uw Communicator in staat is om uw geïmplanteerde apparaatgegevens naar de website voor artsen te verzenden. Raadpleeg “Uw Communicator instellen” op pagina 28 voor aanwijzingen. Neem contact op met uw arts om te weten te komen welk verbindingshulpstuk beschikbaar en juist is voor u.

Deze apparatuur dient te worden geïnstalleerd en in gebruik te worden genomen volgens de informatie in de meegeleverde documenten. Neem contact op met uw arts indien u hulp nodig hebt bij het installeren of gebruiken van uw Communicator.

De Communicator biedt geen continue bewaking.

Met de Communicator worden geen functies van uw geïmplanteerde apparaat gewijzigd of opnieuw geprogrammeerd. Alleen uw arts kan dit doen tijdens bezoeken aan zijn praktijk.

De Communicator is uitsluitend bestemd voor gebruik met uw geïmplanteerde apparaat. De Communicator werkt niet met een geïmplanteerd apparaat van een andere patiënt. De Communicator dient uitsluitend te worden gebruikt zoals toegestaan door de voorschrijvende arts. De Communicator mag alleen worden gebruikt met een geïmplanteerd apparaat van Boston Scientific.

Leg eventuele vragen over de risico's van het gebruik van de Communicator of uw geïmplanteerde apparaat voor aan uw arts. Voor waardevolle informatie over de risico's en betrouwbaarheid van uw geïmplanteerde apparaat, raadpleeg uw handboek voor patiënten van uw geïmplanteerde apparaat.

Onderdelen van uw Communicator

Elke LATITUDE Communicator wordt geleverd met een voeding, een Quick Start-handleiding en deze Patiëntenhandleiding.

De onderstaande tabel vermeldt compatibele hulpstukken voor uw Communicator. Beschikbaarheid van deze hulpstukken is afhankelijk van uw locatie en de methode die u gebruikt om met de website voor artsen te verbinden. Neem voor meer informatie contact op met uw arts.

Boston Scientific, model nummer	Naam hulpstuk (zoals vermeld in deze handleiding)
6250*	Voeding (vervanging)
Aansluitaccessoires	
6359	USB-adapter voor gsm (huidig model)
6293	USB-ethernetadapter
6250*	Telefoonkabel (kan inbegrepen zijn)
6250*	Telefoonplugadapter
6421	DSL filter
6454	USB-adapter voor accessoires
6295/6296	USB-adapter voor gsm (vorige modellen)
6456 MT200A2W (Multi-Tech Modelnummer)	Analoog-naar-draadloos gsm-omvormer (vorig model)
Optioneel (moet worden voorgeschreven door uw arts)	
6487	Weegschaal
6452	Bloeddrukmonitor

* Uitsluitend beschikbaar als accessoire-set bij model 6250

Gebruik uitsluitend de accessoires die in de tabel vermeld worden of die door uw arts beschikbaar gesteld zijn. Accessoires die ergens anders verkregen zijn kunnen eventueel niet samen met uw Communicator werken.

Optionele accessoires

(De optionele accessoires die in dit deel zijn beschreven zijn niet op alle locaties verkrijgbaar. Neem voor meer informatie contact op met uw arts.)

Bij uw Communicator kan een voorgeschreven weegschaal of bloeddrukbevoeding inbegrepen zijn als dit door uw arts is voorgeschreven.

Deze speciaal ontwikkelde producten geven aanvullende informatie om uw gezondheid te bewaken. Raadpleeg het handboek dat is meegeleverd met de weegschaal en bloeddrukmonitor voor meer informatie.

Een USB-adapter voor accessoires wordt meegeleverd met de weegschaal en bloeddrukmonitor. De USB-adapter voor accessoires kan een draadloze verbinding tot stand brengen tussen deze producten en uw Communicator. Raadpleeg "Aansluiten USB-adapter voor accessoires" op pagina 52 voor meer informatie.

De website voor de arts

De website voor de arts geeft tussen praktijkbezoeken uw arts toegang tot de gegevens van het geïmplanteerde apparaat die door uw Communicator zijn verzameld en verstuurd. De website voor de arts biedt geavanceerde hulpmiddelen voor analyses en trending tools die zijn ontwikkeld om uw arts te helpen uw zorg te verbeteren.

Uw geïmplanteerde apparaat-informatie wordt gewoonlijk weergegeven op de website voor de arts binnen 15 minuten vanaf dat de Communicator deze heeft verzonden. Externe factoren kunnen er echter soms voor zorgen dat dat langer duurt.

UW COMMUNICATOR GEBRUIKEN

Voordat u uw Communicator kunt gebruiken, dient u deze in te stellen om te verbinden met het LATITUDE-systeem. Raadpleeg “Uw Communicator instellen” op pagina 28 voor aanwijzingen over het instellen van uw verbindingaccessoire. Neem contact op met uw arts om te weten te komen welk verbindingshulpstuk beschikbaar en juist is voor u.

Belangrijke opmerkingen

Controleer uw Communicator dagelijks om te zien of een of meer indicatoren branden of knipperen. Raadpleeg “Hartknop en indicatoren” op pagina 10 en “Probleemoplossing” op pagina 54 voor meer informatie over de betekenis van indicatorlampen.



Bel uw arts als het Pictogram Arts bellen brandt, ongeacht de kleur.

*Het is zeer belangrijk dat de Communicator **altijd** aangesloten blijft op een stopcontact dat onder spanning staat.*

- Elektrische veiligheid: Het wordt aangeraden dat u een overspanningsbeveiliging te installeert tussen het stopcontact en de Communicator. Hiermee voorkomt u dat de Communicator beschadigd raakt door blikseminslag of andere elektrische piekstromen. Stopcontacten en andere elektrische accessoires dienen voor gebruik in goede staat te verkeren.

Waar moet u uw Communicator neerzetten?

Plaats uw Communicator:

- In de buurt van een stopcontact dat eenvoudig te bereiken is.
- In de buurt van uw slaappleats of naast uw bed, binnen een afstand van 3 meter. Als dit niet mogelijk is, plaatst u uw Communicator daar waar u een aanzienlijk deel van de dag doorbrengt.
- Op een plek waar u gemakkelijk kunt zitten en de voorzijde van de Communicator kunt zien.
- Op een plek waar de Communicator en alle bijbehorende kabels en accessoires droog blijven en niet vochtig of nat kunnen worden.
- Raadpleeg de onderstaande delen voor meer plaatsingsadvies afhankelijk van uw aansluitmethode:
 - “Mobiele verbinding” op pagina 35
 - “Internetverbinding” op pagina 41
 - “Standaardtelefoonverbinding” op pagina 45
- Enkele huishoudelijke apparaten en andere bronnen van elektromagnetische energie kunnen interferentie veroorzaken met de draadloze communicatie tussen de Communicator en uw geïmplanteerde apparaat. Wanneer u de Communicator gebruikt, dient deze zich minimaal op 1 m afstand te bevinden van televisies, videorecorders, dvd-spelers, pc's, modems, routers en andere elektronische apparaten.

- Als u een door LATITUDE ondersteund S-ICD geïmplanteed apparaat heeft, is de draadloze communicatie tussen de Communicator en uw S-ICD oriëntatie- en afstandsgevoelig. U moet mogelijk dichterbij de Communicator gaan staan of uw lichaam zo positioneren dat er een duidelijk signaal ontstaat tussen uw S-ICD en de Communicator. Als u hulp nodig hebt, kunt u contact opnemen met uw arts.
- Medewerkers van Boston Scientific kunnen contact opnemen met u of met uw arts als vastgesteld is dat uw geïmplanteerde apparaat teveel radiofrequentie (RF) -telemetrie gebruikt als gevolg van de plaatsing van uw Communicator. Boston Scientific zal u adviseren over een betere plaatsing van de Communicator om dit probleem te verhelpen.

Hartknop en indicatoren

De volgende figuur toont de hartknop en alle indicatoren aan de voorzijde van uw Communicator. Gebruik deze figuur ter referentie als u de instructies in deze handleiding voor het gebruik van de Communicator opvolgt.

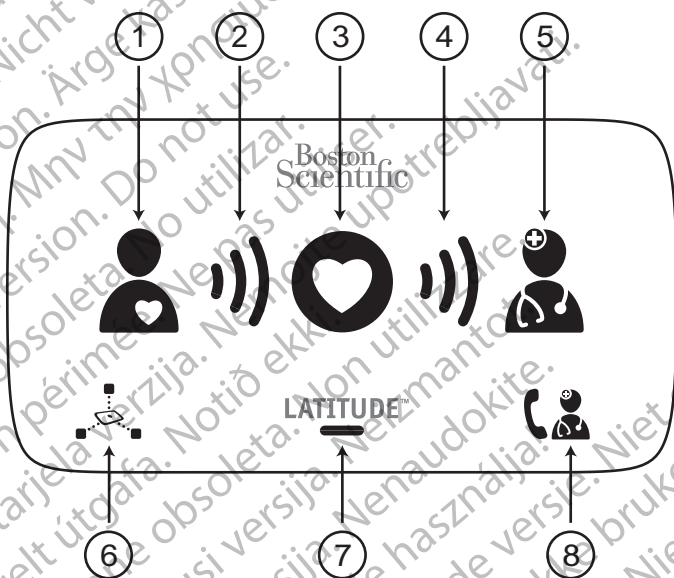

- (1) Patiëntpictogram; (2) Ontvangstgolven; (3) Hartknop;
- (4) Zendgolven; (5) Artspictogram; (6) Pictogram Sensormeting;
- (7) LATITUDE-indicator; (8) Pictogram Arts bellen

Afbeelding 1. Voorzijde van de Communicator

De hartknoppen en indicatoren zijn bedoeld om u te informeren over de status van uw Communicator of acties die u zou moeten uitvoeren. De lampen, kleuren en sequentie van elke indicator die worden getoond in Afbeelding 1 worden in het volgende deel uitgelegd.

Opmerking: Als de woorden “opvragen” or “uitlezen” in deze handleiding worden gebruikt geeft dat aan dat de Communicator gegevens verzamelt van uw geïmplanteerde apparaat.

Als indicatoren anders dan in dit gedeelte is uitgelegd branden, raadpleeg de betreffende fout in het gedeelte probleemoplossing beginnend op pagina 54 om te bekijken of u actie dient te ondernemen.

Omschrijvingen hartknop en indicator

Hartknop

- Een wit knipperende hartknop geeft aan:
 - Instellen is bezig (raadpleeg “Uw Communicator instellen” op pagina 28), of
 - U dient een eerder geplande follow-up (opvraging) af te ronden.

Druk op de Hartknop om af te ronden.

- Als het lampje gedurende 2 minuten onafgebroken wit brandt, is het opvragen voltooid. Merk op dat het wit oplichtende lampje zwak kan branden.
- Een onverlichte hartknop kan ook worden gebruikt om handmatig aan te vangen met het uitlezen van uw geïmplanteerde apparaat. Druk alleen de onverlichte hartknop in wanneer uw arts dit aangeeft. Raadpleeg “De hartknop gebruiken” op pagina 19 voordat u deze knop indrukt.





Patiëntpictogram

Hiermee wordt aangegeven dat uw geïmplanteerde apparaat wordt opgevraagd door de Communicator.

- Het pictogram licht blauw op wanneer de Hartknop wordt ingedrukt en de opvraging is begonnen.
- Het blijft na een geslaagde opvraging gedurende 2 minuten branden.



Ontvangstgolven

Hiermee wordt aangegeven dat uw geïmplanteerde apparaat wordt opgevraagd door de Communicator.

- Elke golf knippert herhaaldelijk opeenvolgend groen om aan te geven dat de Communicator uw geïmplanteerde apparaat uitleest.
- Alle drie de golven lichten gedurende 2 minuten op om aan te geven dat het uitlezen is geslaagd.



Zendgolven

Geeft aan dat de Communicator verbinding maakt met de website voor artsen.

- Elke golf knippert herhaaldelijk opeenvolgend groen om aan te geven dat er verbinding is met de website voor artsen.
- De drie golven lichten gedurende 2 minuten op om aan te geven dat de verbinding met de website voor artsen is voltooid en dat de verzamelde gegevens zijn verzonden.



Artspictogram

Licht gedurende 2 minuten blauw op om aan te geven dat de Communicator succesvol verbonden is met de website voor artsen. De Communicator verzendt de gegevens die zijn verzameld van uw geïmplanteerde apparaat, voorgeschreven weegschaal of bloeddrukmonitor.



Pictogram sensormeting

Geeft aan dat er een geslaagde communicatie heeft plaatsgevonden tussen de Communicator en een voorgeschreven weegschaal of bloeddrukmonitor.

Opmerking: Dit pictogram is niet van toepassing op uw geïmplanteerde apparaat.

- Knippert vijf keer groen en blijft gedurende 5 minuten groen branden om aan te geven dat de Communicator de gewichts- en bloeddrukmetingen correct heeft ontvangen.

LATITUDE-indicator



Geeft aan dat de Communicator verbonden is met het stroomnetwerk en klaar is voor gebruik. Het geeft ook aan of het opstartproces van de Communicator wordt uitgevoerd.

- Licht groen op om aan te geven dat de Communicator verbonden is met het stroomnetwerk en dat deze gereed is voor gebruik.
- Knippert kort geel nadat de Communicator op de stroom is aangesloten (opstarten).
- Knippert mogelijk gedurende langere tijd geel. Dit betekent dat er nieuwe software op de Communicator wordt geïnstalleerd.



Pictogram Arts bellen

Licht geel of rood op (knipperend of brandend) om aan te geven dat er een probleem is opgetreden dat aan uw arts dient te worden gemeld. Raadpleeg de rubriek probleemoplossing over de betreffende fout beginnend op pagina 54 voor meer informatie.

- Knippert geel gedurende een korte tijd nadat de Communicator op het stroomnetwerk is aangesloten (vereist niet dat u uw arts contacteert). Daarna gaat het uit nadat het opstartproces van de Communicator is voltooid.
- Indien het opstartproces niet wordt afgerond, licht het geel op.

Bel uw arts als het pictogram "Arts bellen" rood brandt (knipperend of continu).

Normale werking van de Communicator

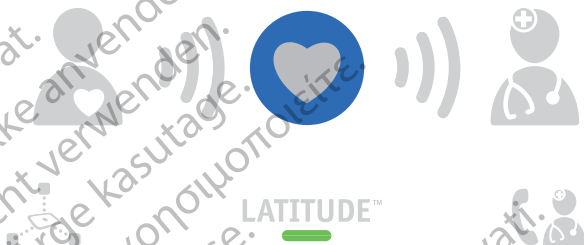

Tijdens de normale werking zal alleen de LATITUDE-indicator groen branden zoals hierboven getoond. Geen van de andere Communicator indicatoren zal normaliter oplichten tijdens het verzamelen of versturen van uw Geïmplanteerde apparaatgegevens behalve als op de hartknop is gedrukt.

Opmerking: In deze handleiding betekent dat als een grijs hartje in een blauwe cirkel wordt weergegeven, dat hij niet brandt; een wit hart betekent dat hij brandt.

De hartknop gebruiken

Druk altijd op de hartknop indien deze knippert of wanneer uw arts gezegd heeft dat u dat moet doen. Blijf naast de communicator staan totdat alle de lampen branden zoals hier wordt getoond.



Druk niet op de hartknop als deze niet brandt tenzij uw arts dit heeft aangegeven.

De volgende sequentie toont de normale volgorde hoe de indicatoren beginnen te branden nadat er op de Hartknop is gedrukt.

1. De Communicator begint uw geïmplanteerde apparaat uit te lezen nadat de hartknop is ingedrukt.

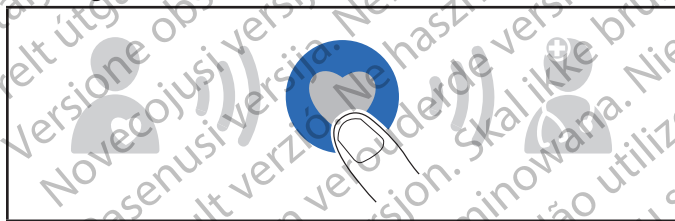

2. Het patiëntpictogram licht blauw op. De ontvangstgolven zullen herhaaldelijk opeenvolgend groen knipperen terwijl de gegevens door de Communicator vanaf uw apparaat worden opgevraagd.

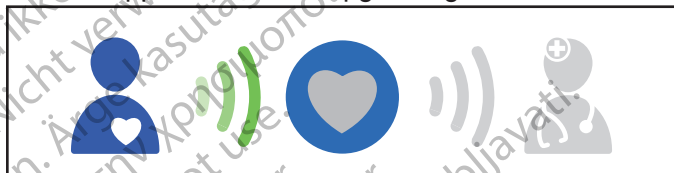

3. De drie ontvangstgolven lichten groen op. De Hartknop licht wit op, waarmee wordt aangeduid dat de opvraging is geslaagd.



4. De zendgolven knipperen herhaaldelijk opeenvolgend groen terwijl de Communicator uw gegevens naar de website voor artsen verzendt.

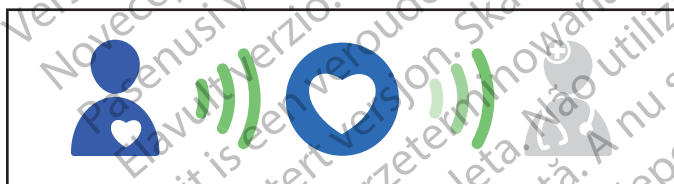

5. Het Artspictogram licht blauw op wanneer de Communicator uw gegevens met succes naar de website voor artsen heeft verzonden. De indicatoren zullen gedurende 2 minuten oplichten om aan te geven dat het volledige proces is voltooid. Er is geen verdere actie nodig.

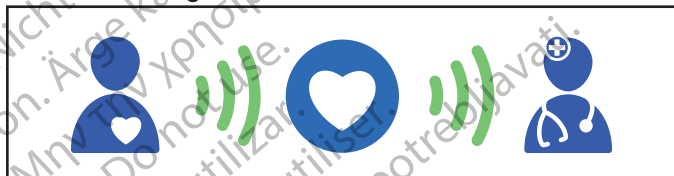

LET OP: Bij de voorspelde levensduur van de batterij van uw geïmplanteerde apparaat is rekening gehouden met normaal gebruik van het LATITUDE-systeem. Indien u de hartknop vaker indrukt dan wanneer de hartknop knippert of wanneer dat door uw arts is aangegeven, kan de levensduur van de batterij van uw geïmplanteerde apparaat worden verkort.

Statusknop

Juiste werking bevestigen

Druk regelmatig de statusknop aan de achterzijde van de Communicator in ("Afbeelding 2. Statusknop") gedurende **1 seconde** om te bevestigen dat de gegevens van uw geïmplanteerde apparaat succesvol verzameld zijn en verzonden zijn naar uw arts.

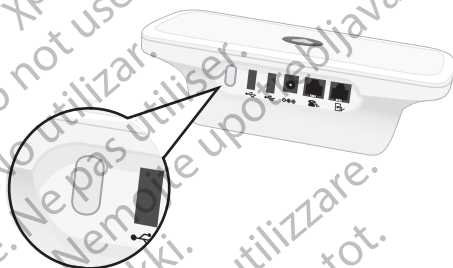

Afbeelding 2. Statusknop

De betreffende indicatoren zullen gedurende 2 minuten oplichten. Als u de volgende figuur ziet—alle zes ontvangst- en zendgolven branden groen—werkt uw Communicator correct. Er is geen verdere actie nodig.



Als de indicatoren anders dan in de bovenstaande figuur, raadpleegt u de betreffende fout in het gedeelte probleemoplossing vanaf op pagina 54 om te bekijken welke actie u moet ondernemen.

Opmerking: Indien u de hartknop hebt ingedrukt voordat de statusknop werd ingedrukt, werkt de statusknop niet totdat de betreffende uitlezing is afgerond of geannuleerd. Voor informatie over het annuleren van een opvraging, zie pagina 24.

Bevestig dat de Communicator verbinding maakt met de website voor artsen.

Als u uw Communicator verplaatst heeft, de aansluitmethode veranderd heeft of andere wijzigingen aan de Communicator heeft gedaan, dient u te bevestigen dat uw Communicator nog steeds succesvol verbonden is met de website voor artsen. Om dat te doen houdt de statusknop langer dan **3 seconden** ingedrukt. De zendgolven knipperen herhaaldelijk opeenvolgend groen.

Opmerking: Indien zowel de ontvangst- als zendgolven oplichten, hebt u de statusknop niet lang genoeg ingedrukt. Wacht in dat geval op het beëindigen van de sequentie. Druk daarna de statusknop langer dan 3 seconden in.

Wacht enkele minuten totdat de verbinding is voltooid.

Als alle drie zendgolven continu groen zoals hieronder getoond, oplichten gedurende 2 minuten, was de verbinding succesvol.



Als de zendgolven niet allemaal continu groen branden, raadpleeg de betreffende fout in het gedeelte probleemoplossing beginnend op pagina 54 om te bekijken welke u actie dient te ondernemen.

Een uitlezing annuleren

Indien u per ongeluk op de hartknop drukt (als u niet wilt uitlezen), druk dan opnieuw op de hartknop en houd deze minimaal **5 seconden** ingedrukt om het uitlezen te annuleren.

De ontvangstgolven kunnen opeenvolgend geel knipperen wanneer het uitlezen wordt geannuleerd.

Stroomuitval

De Communicator is voorzien van een intern geheugen dat uw geïmplanteerde apparaatgegevens en andere informatie opslaat voor het geval de stroom uitvalt of als de stroomvoorziening uit het stopcontact gehaald wordt. De LATITUDE-indicator zal weer terugschakelen naar groen licht vanuit niet brandende toestand zodra de Communicator weer van stroom wordt voorzien.

Als de LATITUDE-indicator niet weer groen wordt binnen 15 seconden nadat de stroom hersteld is, neem dan gedurende **1 minuut** de voeding uit het stopcontact en uit de Communicator. Sluit na 1 minuut de voeding op beiden opnieuw aan. Lampjes zullen tijdens de overgang knipperen. Neem contact op met uw arts als de LATITUDE-indicator nog steeds niet verlicht is.

Reizen met uw Communicator

Als u niet thuis zult zijn gedurende een langere periode (meerdere dagen of weken, dient u contact op te nemen met uw arts om te bespreken of u uw Communicator al dan niet mee moet nemen. Als u het met u meeneemt moet uw arts mogelijk het opvraagschema tijdelijk wijzigen of, als u naar het buitenland gaat, u informeren over het maken van verbinding met het de website voor artsen. Afhankelijk van het land, het model van de Communicator en de verbindingsmethode kunnen er beperkingen zijn.

Over het algemeen zijn telefoonaansluitingen beperkt tot bepaald landen. GSM-aansluitingen werken in de meeste maar niet in alle landen. Internet werkt overal, afhankelijk van de beschikbaarheid van het signaal. Lokale beperkingen kunnen van toepassing zijn.

Neem voor meer informatie contact op met uw arts.

Indien u uw Communicator meeneemt, dient u te controleren of de Communicator verbinding kan maken met de website voor artsen vanaf uw nieuwe locatie. Zie "Bevestig dat de Communicator verbinding maakt met de website voor artsen." op pagina 23.

Uitsluitend Europa: Bovendien zullen de gegevens die door de Communicator worden uitgezonden wanneer u naar een land buiten de EER reist onderhevig zijn aan de wetten van dat land. Het is mogelijk dat de wetten van dat bepaalde land de privacy minder beschermen dan in uw eigen land. Gelieve contact op te nemen met uw arts voor specifieke informatie over de bescherming van gegevens.

Zorg en onderhoud

Er zijn geen regelmatige onderhoudswerkzaamheden, onderhoud of elektrische veiligheidstesten nodig voor uw Communicator.

Volg de volgende aanwijzingen om optimale prestaties van uw Communicator en de accessoires te garanderen en ze tegen beschadiging te beschermen:

VOORZICHTIG:

- Laat de Communicator of de accessoires niet vallen en gebruik ze niet op een manier die schade kan veroorzaken.
- Zorg dat het apparaat niet in contact komt met enige andere vloeistof dan die wordt aanbevolen voor reiniging. Gebruik geen schurende doek of oplosmiddelen om het apparaat te reinigen.
- Dompel de Communicator of de accessoires niet onder in vloeistof.
- Probeer de Communicator of de accessoires niet open te maken.
- Gebruik dit apparaat zoals beschreven staat in deze instructiehandleiding. Gebruik alleen geautoriseerde onderdelen en accessoires. Probeer het apparaat of de accessoires niet aan te passen.

Indien uw Communicator of de accessoires beschadigd raken of niet goed werken, dient u contact op te nemen met uw arts.

De Communicator en accessoires reinigen

Indien noodzakelijk kunt u de Communicator en de accessoires reinigen met een zachte, schone, pluisvrije doek die bevochtigd is met water of een mild reinigingsmiddel.

VOORZICHTIG:

- Gebruik geen andere schoonmaakvloeistoffen. De voorzijde van de Communicator zou hierdoor namelijk beschadigd kunnen raken. Spuit schoonmaakvloeistof nooit direct op de voorzijde van de Communicator. Zorg ervoor dat er zich geen vocht ophoopt op de voorzijde van de Communicator vooral rond de hartknop.
- Vermijd het gebruik van reinigingsvloeistoffen in de buurt van elektrische contacten aan de achterzijde van de Communicator.

Let erop dat de afwerking op sommige typen meubilair aangetast kan worden door voortdurend contact met rubber materiaal zoals dat gebruikt wordt op de onderzijde van de Communicator.

De Communicator of accessoires terugsturen, vervangen of afvoeren

Als uw Communicator of een accessoire moet worden vervangen als gevolg van schade of defect, of als u een ander model nodig hebt, dient u contact op te nemen met uw arts om te vragen hoe u deze kunt terugsturen of vervangen.

Als u uw Communicator of een accessoire, niet langer nodig hebt, dient u contact op te nemen met uw arts om te vragen hoe u deze kunt terugsturen.

Uw Communicator kan persoonlijke, gecodeerde gezondheidsgegevens bevatten. Volg bovengenoemde aanwijzingen als u het apparaat wilt afvoeren.

UW COMMUNICATOR INSTELLEN

Instellingen-overzicht

Instellen van uw Communicator om verbinding te maken met de website voor artsen kan in twee belangrijke stappen worden uitgevoerd:

1. Controleer de schakelaars aan de onderzijde van uw Communicator of stel ze in. Zie “De schakelaarinstellingen controleren/instellen” op pagina 29.
2. Gebruik de instructies voor een van de volgende verbindingsmethodes om te verbinden met de website voor artsen.
 - “Mobiele verbinding” op pagina 35
 - “Internetverbinding” op pagina 41
 - “Standaardtelefoonverbinding” op pagina 45
 - “Hotspot-verbinding (mobiel apparaat)” op pagina 51

Niet elke verbindingsmethode is beschikbaar in alle landen. Neem contact op met uw arts om te weten te komen welk verbindingsmethode beschikbaar en juist is voor u.

Er kan slechts één verbindingsmethode worden gebruikt met uw Communicator—gsm, internet, standaardtelefoon of hotspot. Het gelijktijdig gebruiken van meer dan één verbindingsmethode kan er toe leiden dat uw Communicator niet met de website voor artsen kan verbinden.

Blijf gedurende het gehele instelproces in de buurt van uw Communicator om de best mogelijke verbinding tussen uw geïmplanteerde apparaat en de Communicator te kunnen garanderen.

De schakelaarinstellingen controleren/ instellen

De 8 witte schakelaars die zich aan de onderzijde van uw Communicator bevinden dienen correct te worden ingesteld voor verbinding met de website voor artsen. De schakelaars staan ofwel “aan” (in de bovenste positie) of “uit” (in de onderste positie). De schakelaars kunnen wel of niet al correct zijn ingesteld wanneer u uw Communicator ontvangt.

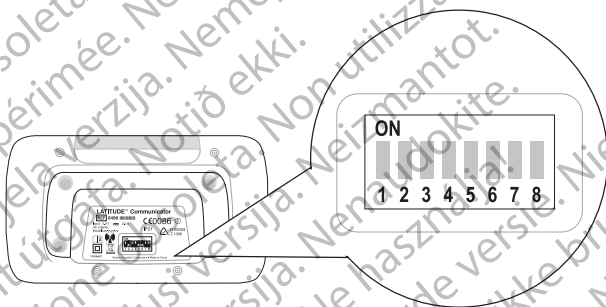

Afbeelding 3. Locatie van de schakelaars

Stel uw land vast in "Afbeelding 4. Schakelaarinstellingen 1" op pagina 30 of "Afbeelding 5. Schakelaarinstellingen 2" op pagina 31.

Vergelijk de schakelaarinstellingen getoond voor uw land met de schakelaarinstellingen aan de onderzijde van uw Communicator.

Als ze correct zijn is er geen verdere actie nodig. Als ze niet correct zijn, schuift u schakelaars omhoog of omlaag zodat ze correct zijn.

Colombia



Island



Kuwait



Libanon



Maleisië

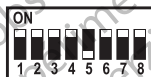

Katar



Saedi-Arabië



Singapore

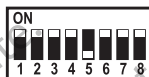

Zuid-Afrika



Zuid-Korea

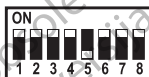

Thailand



Verenigde Arabische Emiraten



Afbeelding 4. Schakelaarinstellingen 1

Australië



Oostenrijk

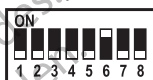

België



Canada



Tsjechië



Denemarken



Finland



Frankrijk



Duitsland



Griekenland



Hongkong



Hongarije

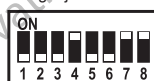

(Republiek) Ierland



Israël



Italië



Mexico



Nederland

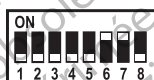

Nieuw-Zeeland



Noorwegen



Polen



Portugal



Slowakije

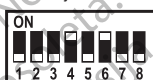

Spanje

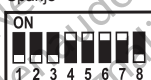

Zweden



Zwitserland

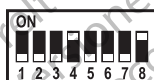

Verenigd Koninkrijk



Afbeelding 5. Schakelaarinstellingen 2

Speciale instructies bij gebruik van de verbindingmethode met de standaardtelefoonlijn

Dit gedeelte is alleen van toepassing op landen weergegeven in "Afbeelding 5. Schakelaarinstellingen 2" op pagina 31

Raadpleeg voor meer informatie over instellen van de standaardtelefoonverbinding pagina 45

Reizen

Als u naar een ander land reist en een standaardtelefoon gebruikt om te verbinden met de website voor artsen, moet u mogelijk de schakelaarinstellingen voor het land wijzigen.

Raadpleeg uw arts om te vragen of u de schakelaarinstellingen moet wijzigen wanneer u met uw Communicator naar een ander land reist.

Schakelaars 1-3 voor inbel- of net nummer instellen

Als u een verbindingmethode voor een standaardtelefoon gebruikt om met de website voor artsen te verbinden en als u een inbel- of netnummer moet gebruiken om een telefoongesprek naar buiten te voeren, moeten de schakelaars 1-3 worden gewijzigd van de "uit"-positie getoond in "Afbeelding 5. Schakelaarinstellingen 2" op pagina 31. (een inbelnummer voor een van de instellingen getoond in "Afbeelding 6. Schakelaarinstellingen (1-3) voor inbelnummers" op pagina 33 kan nodig zijn in een beheerde zorgfaciliteit of hotel. Als u bijvoorbeeld een "9" moet kiezen voor het nummer van een telefoongesprek, is "9" uw inbelnummer.)

Merk op dat de telefoondienst in de faciliteit analog moet zijn, niet digitaal, voor een werkende standaardtelefoonverbinding. Wanneer u niet zeker weet welke telefoonmodus beschikbaar is, vraagt u dit aan de faciliteit of aan uw dienstverlener.

Om uw Communicator in te stellen voor een inbel- of netnummer, schuift u schakelaars 1-3 naar boven of naar beneden zodat ze overeenkomen met de instellingen voor het inbelnummer getoond in de volgende figuur.

Inbelnummer

Geen



0



1

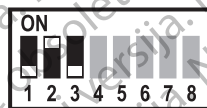

7



Inbelnummer

8

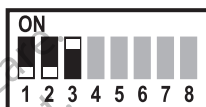

9

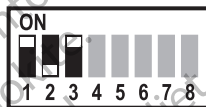

*99

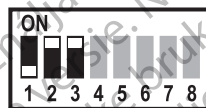

Afbeelding 6. Schakelaarinstellingen (1-3) voor inbelnummers

Instellen van uw verbindingsmethode

In dit gedeelte wordt beschreven hoe u een verbindingsmethode op uw Communicator in kunt stellen. Met de verbindingsmethode kan uw Communicator de gegevens van uw geïmplanteerde apparaat verzenden naar de website voor artsen om te openen door uw zorgverlener.

Uw verbindingsmethode is een van de volgende:

- “Mobiele verbinding” op pagina 35
- “Internetverbinding” op pagina 41
- “Standaardtelefoonverbinding” op pagina 45
- “Hotspot-verbinding (mobiel apparaat)” op pagina 51

De volgende figuur toont de statusknop en alle connectoren aan de achterzijde van uw Communicator. Gebruik deze figuur ter referentie als u de instructies in deze handleiding voor het instellen van uw Communicator met een verbindingsmethode opvolgt.

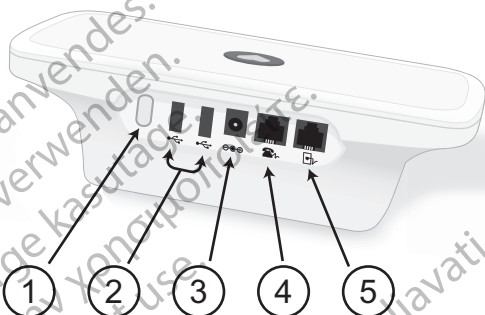

- (1) Statusknop; (2) USB-poorten, gebruikt voor optionele accessoires en gsm- of internetverbindingen; (3) Voedingsspanning; (4) Poort om een optionele telefoon aan te sluiten (bij gebruik van een standaardtelefoonverbinding); (5) Telefooncontact gebruikt voor een standaardtelefoonverbinding

Afbeelding 7. Achterzijde van de Communicator

Mobiele verbinding

(Deze verbindingmethode is niet in alle landen beschikbaar. Neem voor meer informatie contact op met uw arts.)

Wanneer u de mobiele verbindingmethode gebruikt, gebruik dan geen andere verbindingmethode, zoals de standaardtelefoon, internet of hotspot.

De mobiele verbinding verstuurt uitsluitend gegevens; u kunt er geen geluidssignalen mee verzenden. Hij is volledig afgescheiden en kan niet worden gebruikt uw mobiele telefoon.

Uw mobiele verbinding kan worden beïnvloed door het terrein, het weer, gebladerte, gebouwen en andere constructies, signaalsterkte, apparatuur van de klant en andere factoren.

Voer de onderstaande stappen uit om uw Communicator te installeren met een mobiele verbinding om uw gegevens naar de website voor artsen te sturen. De getallen in de onderstaande figuur hebben betrekking op de overeenkomstige stap.

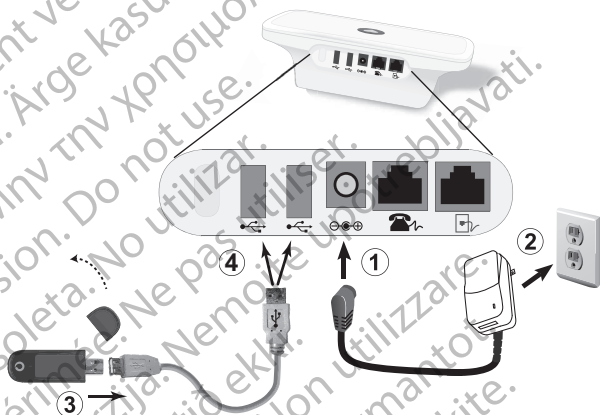

Afbeelding 8. Een USB-adapter voor gsm gebruiken

Wanneer de mobiele verbindingmethode wordt gebruikt:

- *Plaats uw Communicator op een locatie waar het mobiele signaal goed is.*
- *Plaats uw USB-adapter voor gsm uit de buurt van andere elektronische producten of metalen oppervlakken en plaats hem naast de Communicator en niet erop of eronder.*
- *houd een afstand aan van ten minste 15 cm tussen de USB-adapter voor gsm en uw geïmplanteerde apparaat.*

Raadpleeg “Afbeelding 8. Een USB-adapter voor gsm gebruiken” op pagina 36 voor de stappen 1-4.

1. Steek de voeding (inbegrepen) in de aansluiting gemerkt   .
2. Steek de voeding in een stopcontact dat eenvoudig te bereiken is.
 - De LATITUDE-indicator knippert maximaal 1 minuut geel.
 - Alle indicatoren van de Communicator zullen gedurende circa 1 seconde oplichten.
 - Indien de LATITUDE-indicator niet oplicht, dient u te controleren of beide uiteinden van de voeding correct zijn aangesloten. Controleer of het lampje van de voeding brandt.
3. Verwijder de dop van de USB-adapter voor gsm. Verbind de adapter met de meegeleverde USB-verlengkabel.
4. Steek de USB-connector van de verlengkabel in één van de met  aangegeven USB-poorten op de achterzijde van uw Communicator.
 - De LED op de USB-adapter voor gsm gaat knipperen en blijft knipperen. Soms kan de LED continu branden. De LED is uit wanneer gegevens uit uw geïmplanteerde apparaat worden verzameld en tijdens het opnieuw opstarten van een LATITUDE-systeem.
 - In de USB-adapter voor gsm is een SIM-kaart uitsluitend voor gebruik met de Communicator geïnstalleerd. Deze SIM-kaart niet verwijderen of saboteren.

5.  Als de hartknop op uw Communicator knippert, drukt u hem in.

- De golflampjes van uw Communicator knipperen gedurende enkele minuten herhaaldelijk opeenvolgend groen, zoals aangegeven in “De hartknop gebruiken” op pagina 19.
- Indien dit langer duurt dan enkele minuten, wordt er mogelijk software gedownload en geïnstalleerd. Als de hartknop weer knippert, druk dan opnieuw. Zie “Downloaden en installeren van de software” op pagina 53.
- Als u de initiële instellingen eerder hebt uitgevoerd, zal de Hartknop op dit punt niet knipperen. Volg in plaats van het indrukken van de Hartknop de instructies voor het indrukken van de Statusknop in “Bevestig dat de Communicator verbinding maakt met de website voor artsen.” op pagina 23

6. Uw Communicator heeft verbinding gemaakt met de website voor artsen indien de golflampjes groen oplichten, zoals hieronder is aangegeven.



U kunt de mobiele verbinding controleren door de instructies in “Bevestig dat de Communicator verbinding maakt met de website voor artsen.” op pagina 23 te volgen. Indien u met uw Communicator naar een andere plaats reist, dient u de verbinding vanaf die plaats te controleren.

De instellingen zijn voltooid en er is op dit moment geen verdere actie nodig. Zorg ervoor dat uw Communicator aangesloten blijft.

- Raadpleeg de rubriek probleemoplossing over de betreffende fout beginnend op pagina 54 als de golfimpulsjes niet continu groen branden.
- Indien een of meer zendgolven geel oplichten, kan dit aangeven dat het verbinding maken is mislukt. Zie de gedeeltes over zendgolven in “probleemoplossing” beginnend op pagina 71. Als uw Communicator nog steeds geen verbinding kan maken, dient u contact opnemen met uw arts voor hulp.

Houd uw Communicator aangesloten op het stopcontact en op de USB-adapter voor gsm wanneer u de mobiele verbindingmethode gebruikt.

Gebruik van eerdere verbindingshulpstukken voor gsm

Als u een model 6295 of 6296 USB-adapter voor gsm van een eerdere Communicator hebt, kunt u deze blijven gebruiken voor mobiele verbinding met het LATITUDE-systeem.

Als u een Multi-Tech Systems MultiConnect™ MT200A2W analoog naar draadloos-adapter voor gsm van een eerdere Communicator hebt, kunt u deze blijven gebruiken voor mobiele verbinding met het LATITUDE-systeem. De MultiConnect-omzetter is getest en compatibel bevonden met de LATITUDE Communicator.

Vervanging

Als u een vervangende USB-adapter voor gsm of een andere verbindingmethode nodig hebt (standaardtelefoon, internet of hotspot), dient u contact op te nemen met uw arts.

Raadpleeg pagina 27 voor informatie over het terugsturen, vervangen of afvoeren van uw USB-adapter voor gsm.

Neem contact op met uw arts als u wilt stoppen met het gebruik van uw USB-adapter voor gsm.

Internetverbinding

Wanneer u de internetverbindingmethode gebruikt, gebruik dan geen andere verbindingmethode, zoals de standaardtelefoon, gsm of hotspot.

Voer de onderstaande stappen uit om uw Communicator te installeren met een internetverbinding om uw gegevens naar de website voor artsen te sturen. De getallen in de onderstaande figuur hebben betrekking op de overeenkomstige stap.

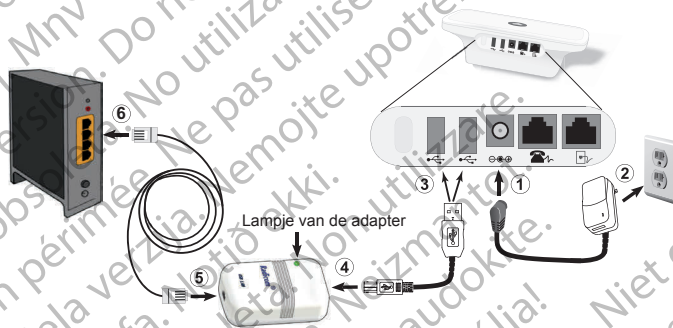



Afbeelding 9. Een USB-ethernetadapter gebruiken

Plaats uw Communicator in de buurt, maar niet dichterbij dan 1 meter, van een internetmodem of -router als u de internetverbindingmethode gebruikt.

Raadpleeg “Afbeelding 9. Een USB-ethernetadapter gebruiken” voor de stappen 1-6.

1. Steek de voeding (inbegrepen) in de aansluiting gemerkt $\ominus \text{ } \oplus$.

2. Steek de voeding in een stopcontact dat eenvoudig te bereiken is.
 - De LATITUDE-indicator knippert maximaal 1 minuut geel.
 - Alle indicatoren van de Communicator zullen gedurende circa 1 seconde oplichten.
 - Indien de LATITUDE-indicator niet oplicht, dient u te controleren of beide uiteinden van de voeding correct zijn aangesloten. Controleer of het lampje van de voeding brandt.
3. Sluit het standaarduiteinde (rechthoekig) van de USB-kabel (meegeleverd met de USB-ethernetadapter) aan op een van de USB-poorten van de Communicator met het label .
4. Plaats het vierkante uiteinde van de USB-kabel in het uiteinde van de USB-ethernetadapter dat zich het dichtst bij het lampje van de adapter bevindt.
5. Sluit de ethernetkabel (meegeleverd met de USB-ethernetadapter) aan op het andere uiteinde van de adapter.
6. Steek de ethernetkabel in een ethernetpoort voor uw internetservice, zoals een modem, router of ethernetaansluiting.
 - De USB-ethernetadapter is op de juiste wijze aangesloten als het groene lampje aan de voorzijde van de USB-ethernetadapter brandt (continu of knipperend).

7.  Als de hartknop op de Communicator knippert, drukt u hem in.

- De golflampjes van uw Communicator knipperen gedurende enkele minuten herhaaldelijk opeenvolgend groen, zoals aangegeven in “De hartknop gebruiken” op pagina 19.
- Indien dit langer duurt dan enkele minuten, wordt er mogelijk software gedownload en geïnstalleerd. Als de hartknop weer knippert, druk dan opnieuw. Zie “Downloaden en installeren van de software” op pagina 53.
- Als u de initiële instellingen eerder hebt uitgevoerd met een andere verbindingmethode, zal de Hartknop op dit punt niet knipperen. Volg in plaats van het indrukken van de Hartknop de instructies voor het indrukken van de Statusknop in “Bevestig dat de Communicator verbinding maakt met de website voor artsen.” op pagina 23

8. Uw Communicator heeft verbinding gemaakt met de website voor artsen indien de golflampjes groen oplichten, zoals hieronder is aangegeven.



De instellingen zijn voltooid en er is op dit moment geen verdere actie nodig. Zorg ervoor dat uw Communicator aangesloten blijft.

- Raadpleeg de rubriek probleemoplossing over de betreffende fout beginnend op pagina 54 als de golfplampjes niet continu groen branden.

Houd uw Communicator aangesloten op het stopcontact en op de USB-ethernetadapter wanneer u de internetverbindingmethode gebruikt.

Vervanging

Als u een vervangend accessoire voor internetverbinding of een andere verbindingsmethode nodig hebt (standaardtelefoon, gsm of hotspot), dient u contact op te nemen met uw arts.

Raadpleeg pagina 27 voor informatie over het terugsturen, vervangen of afvoeren van uw accessoire voor internetverbinding.

Standaardtelefoonverbinding

(Deze verbindingmethode is niet in alle landen beschikbaar. Neem voor meer informatie contact op met uw arts.)

Wanneer u de standaardtelefoonverbindingmethode gebruikt, gebruik dan geen andere verbindingmethode, zoals gsm, internet of hotspot.

Voer de onderstaande stappen uit om uw Communicator te installeren met een standaardtelefoonverbinding om uw gegevens naar de website voor artsen te sturen. De getallen in de onderstaande figuur hebben betrekking op de overeenkomstige stap.

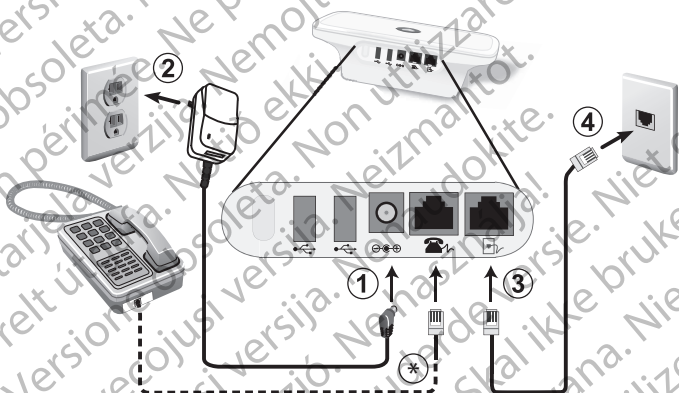



* Het verbinden van een telefoon met uw Communicator is optioneel. Om dit te doen, steekt u uw telefoon in de aansluiting gelabeld , of in een telefoonadapter. De Communicator en een telefoon kunnen dezelfde telefoonaansluiting delen. Ze kunnen echter niet tegelijkertijd worden gebruikt.

Afbeelding 10. Een telefoonkabel gebruiken

Plaats uw Communicator in de buurt van een telefoonaansluiting als u de standaardtelefoonaansluiting gebruikt.

Raadpleeg “Afbeelding 10. Een telefoonkabel gebruiken” op pagina 45 voor de stappen 1-4.

1. Steek de voeding (inbegrepen) in de aansluiting gemerkt  .
2. Steek de voeding in een stopcontact dat eenvoudig te bereiken is.
 - De LATITUDE-indicator knippert maximaal 1 minuut geel.
 - Alle indicatoren van de Communicator zullen gedurende circa 1 seconde oplichten.
 - Indien de LATITUDE-indicator niet oplicht, dient u te controleren of beide uiteinden van de voeding correct zijn aangesloten. Controleer of het lampje van de voeding brandt.
3. Steek een uiteinde van het telefoonsnoer van de Communicator in de aansluiting met het label .
4. Mogelijk hebt u hiervoor een (meegeleverde) telefoonadapter nodig. Als dit het geval is, steekt u het andere uiteinde van het telefoonsnoer in de telefoonadapter. Vervolgens steekt u het andere uiteinde van het snoer in de telefoonaansluiting aan de muur.

Opmerking: Indien u DSL-internetservice hebt, hebt u mogelijk een DSL-filter nodig tussen de telefoonaansluiting aan de muur en de Communicator. Zie “DSL-internetservice” op pagina 50.

5.  Als de hartknop op uw Communicator knippert, drukt u hem in.

- De golflampjes van uw Communicator knipperen gedurende enkele minuten herhaaldelijk opeenvolgend groen, zoals aangegeven in “De hartknop gebruiken” op pagina 19.
- Indien dit langer duurt dan enkele minuten, wordt er mogelijk software gedownload en geïnstalleerd. Als de hartknop weer knippert, druk dan opnieuw. Zie “Downloaden en installeren van de software” op pagina 53.
- Als u de initiële instellingen eerder hebt uitgevoerd, zal de Hartknop op dit punt niet knipperen. Volg in plaats van het indrukken van de Hartknop de instructies voor het indrukken van de Statusknop in “Bevestig dat de Communicator verbinding maakt met de website voor artsen.” op pagina 23

6. Uw Communicator heeft verbinding gemaakt met de website voor artsen indien de golflampjes groen oplichten, zoals hieronder is aangegeven.



De instellingen zijn voltooid en er is op dit moment geen verdere actie nodig. Zorg ervoor dat uw Communicator aangesloten blijft.

- Raadpleeg de rubriek probleemoplossing over de betreffende fout beginnend op pagina 54 als de golflampjes niet continu groen branden.

Houd uw Communicator aangesloten op het stopcontact en op de wandcontactdoos van de telefoon voor gsm wanneer u de standaardtelefoonverbinding gebruikt.

Gebruik van de telefoon door de Communicator

Wanneer u een standaardtelefoonverbinding gebruikt, zal de Communicator uw telefoonlijn gebruiken om te telefoneren om uw gegevens naar de website voor artsen te sturen. Dit telefonisch contact duurt ongeveer 5 minuten.

De Communicator kan alleen uitgaande oproepen uitvoeren. Hij kan geen oproepen ontvangen.

De Communicator is ontwikkeld voor gebruik met een verbinding via een standaardtelefoonlijn, zoals die in de meeste huizen aanwezig is. Daarnaast wordt toonkiezen via een analoge lijn ondersteund. Mogelijk werkt de Communicator ook op andere telefoonsystemen, zoals DSL en VoIP, mits die systemen zijn voorzien van een analoge interface voor het aansluiten van de Communicator. De Communicator dient niet te worden verbonden met een digitale telefooninterface, zoals vaak wordt gebruikt in bepaalde bedrijven, hotels en zorginstellingen (verpleeghuizen, instellingen voor gespecialiseerde zorg, revalidatiecentra) waar de telefoons normaliter door de instelling worden geleverd. Wanneer u niet zeker bent over de eigenschappen van uw telefoon, vraagt u dit aan uw dienstverlener.

Wanneer u de telefoonlijn gebruikt ("De telefoon gebruiken terwijl met de Communicator een inbelverbinding wordt gemaakt" op pagina 49), zal de Communicator wachten en het later nogmaals proberen. Of als u andere telefoonapparatuur (zoals een faxapparaat, antwoordapparaat of computermodem) hebt aangesloten op dezelfde telefoonlijn en de lijn is in gebruik, zal de Communicator wachten en het later nogmaals proberen. Mocht u echter veel gebruikmaken van uw telefoonlijn waardoor de Communicator vertragingen of problemen ondervindt met het maken of afronden van telefoongesprekken, kan het een goed idee zijn om een aanvullende telefoonlijn te installeren.

Uw Communicator en een telefoon kunnen dezelfde telefoonaansluiting gebruiken; ze kunnen echter niet tegelijkertijd gebruikt worden. De Communicator zal de verbinding via de telefoonlijn afbreken kort nadat u de telefoon opneemt, ervan uitgaande dat de telefoonlijn voldoet aan de specificaties die worden aangegeven op pagina 86.

De telefoon gebruiken terwijl met de Communicator een inbelverbinding wordt gemaakt

Als u de telefoon oppakt terwijl de Communicator de telefoonlijn gebruikt, is er geen kiestoon. Leg de hoorn op de haak, wacht 3 seconden of langer en neem de telefoonhoorn weer op. De Communicator zou de verbinding dan moeten hebben verbroken, en u hoort weer een kiestoon als u de telefoon oppakt.

Indien de Communicator de verbinding niet verbreekt en de kiestoon herstelt, dient u de hoorn neer te leggen. Koppel de Communicator vervolgens los van het stroomnetwerk. Hierna kunt u uw telefoon gebruiken. Sluit de Communicator opnieuw aan nadat u de telefoon hebt opgehangen.

De Communicator zal later opnieuw proberen verbinding te maken.

DSL-internetservice

Als u DSL-internetservice (Digital Subscriber Line) via uw telefoonlijn hebt, kan het nodig zijn een DSL-filter tussen de telefoonaansluiting en de LATITUDE Communicator te installeren.

De meeste DSL-filters zijn kleine rechthoekige apparaten met aan beide kanten een standaard telefoonaansluiting. Deze filters worden gewoonlijk door de meeste DSL-serviceproviders geleverd om een telefoon, antwoordapparaat of een faxapparaat op uw telefoonlijn aan te sluiten.

Als u DSL-filters voor dit soort apparaten gebruikt, moet u een DSL-filter installeren om de Communicator te kunnen gebruiken. Indien u een DSL-filter met twee poorten gebruikt, dient u de Communicator aan te sluiten op de poort PHONE of op de poort waar u gewoonlijk een telefoon zou aansluiten. Neem voor hulp contact op met uw DSL-serviceprovider of met uw arts.

Vervanging

Als u een vervangende telefoonkabel of een andere verbindingsmethode nodig hebt (gsm, internet of hotspot), dient u contact op te nemen met uw arts.

Raadpleeg voor informatie over het terugsturen, vervangen of afvoeren van uw telefoonkabel pagina 27.

Hotspot-verbinding (mobiel apparaat)

(Deze verbindingmethode is niet in alle landen beschikbaar. Neem voor meer informatie contact op met uw arts.)

De hotspotfunctie op uw mobiele apparaat kan worden gebruikt voor een draadloze verbinding met de website voor artsen.

Als u een hotspot wilt gebruiken, moet u de USB-adapter voor accessoires aansluiten op uw Communicator. (Zie de volgende paragraaf, "Aansluiten USB-adapter voor accessoires".) De PIN-code voor de koppeling is "123456". Schakel hotspot en *Bluetooth*® op uw mobiele apparaat elke dag gedurende minstens **1 uur** in als u dicht bij uw Communicator zit en voor handmatige uitlezingen van uw apparaat. Dan heeft de Communicator genoeg tijd om verbinding te maken met het LATITUDE-systeem. De provider van uw mobiele telefoonnetwerk kan daarvoor kosten bij u in rekening brengen. Neem voor hulp contact op met de serviceprovider van uw mobiele apparaat.

Aansluiten USB-adapter voor accessoires

*(Deze adapter is niet in alle landen beschikbaar.
Neem voor meer informatie contact op met uw arts.)*

De USB-adapter voor accessoires wordt gebruikt voor een draadloze verbinding tussen de voorgeschreven weegschaal en bloeddrukmonitor en uw Communicator.

De USB-adapter voor accessoires kan ook worden gebruikt om uw Communicator te verbinden met de website voor artsen met gebruik van een hotspot-verbinding, zoals beschreven in "Hotspot-verbinding (mobiel apparaat)" op pagina 51.

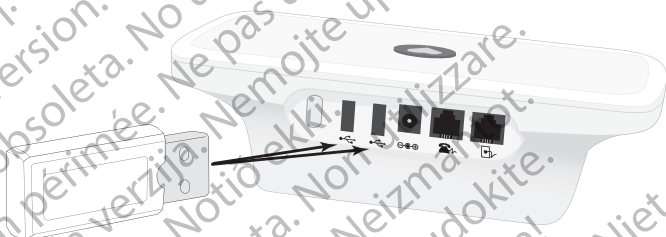

Afbeelding 11. Aansluiten USB-adapter voor accessoires

Steek de USB-adapter voor accessoires in één van de aangegeven USB-poorten met het label  op de achterzijde van de Communicator.

Laat de USB-adapter voor accessoires in de Communicator zitten zodat de Communicator gegevens kan ontvangen wanneer u uw voorgeschreven weegschaal of bloeddrukmonitor gebruikt. De USB-adapter voor accessoires moet met uw Communicator verbonden blijven als u een hotspot-verbinding met de website voor artsen gebruikt.

Downloaden en installeren van de software

Zo nu en dan komen er nieuwere softwareversies beschikbaar die u kunt downloaden en op uw Communicator kunt installeren.

Tijdens initiële Communicator-instelling: Als er een software-update beschikbaar is voor download, kunt u het download- en installatieproces starten door op de hartknop te drukken. Dit kan enkele minuten duren. Wacht tot de Hartknop opnieuw knippert en druk er vervolgens op. Volg de resterende instellingsstappen voor de verbindingmethode die u gebruikt.

Tijdens normaal gebruik, met een al ingestelde Communicator: Het downloaden en installeren van de software vindt mogelijk plaats zonder dat u het merkt. Er is geen verdere actie nodig.

PROBLEEMOPLOSSING

Dit onderdeel van probleemoplossing toont eerst de diverse combinaties van indicatoren die een fout aangeven en vervolgens de fouten van de gele golfindicator.

Voor elke soort fout wordt een omschrijving van de problemen, de te nemen acties en, indien van toepassing, de controlestappen gegeven.

Voor de duidelijkheid worden uitsluitend de pertinente foutkleuren gegeven in de figuren in dit gedeelte van probleemoplossing. Een wit hart in de Hartknop betekent dat hij brandt; een grijs hart betekent dat hij niet brandt.

*Als geen van de stappen in dit gedeelte van probleemoplossing werkt om de fout op te lossen, probeer dan uw Communicator te resetten door hem uit het stopcontact te trekken, **30 seconden** te wachten en de stekker er weer in te steken.*

Indicatorlampfouten

- ▶ De hartknop knippert
- ▶ De LATITUDE-indicator is groen



Probleem: U moet een geplande uitlezing voltooien of een handmatige apparaatcontrole uitvoeren.

Actie: Druk op de Hartknop om de instelling of de uitlezing te voltooien. Raadpleeg “De hartknop gebruiken” op pagina 19 voor de volgorde hoe de indicatoren gaan branden als op de Hartknop wordt gedrukt.

Controleer:

- Als de indicatoren branden zoals hieronder weergegeven nadat de Hartknop is ingedrukt, is de uitlezing of apparaatcontrole geslaagd.



- Raadpleeg de betreffende fout in het gedeelte van de gele golfvouten beginnend op pagina 64 als de indicatorlampjes niet branden zoals hierboven aangegeven.

► Er lichten geen indicatoren op



Probleem:

- De Communicator is niet aangesloten op de stroom of werkt niet.
- De Communicator is net in het stopcontact gestoken of is bezig met het downloaden en installeren van software. Dit proces duurt gewoonlijk 5 minuten, maar het kan ook langer duren.

Actie:

- Controleer of beide uiteinden van voeding goed zijn aangesloten.
- Controleer of de LED van de voeding brandt. Zorg dat het stopcontact spanning heeft of probeer een ander stopcontact.
- Neem de voeding gedurende **1 minuut** zowel uit het stopcontact als uit de Communicator. Sluit na 1 minuut de voeding op beiden opnieuw aan. Lampjes zullen tijdens de overgang knipperen.
- Als de bovenstaande acties het probleem niet oplossen, wacht dan 5 minuten op het voltooiën van een eventuele software-update.

Controleer:

- Als de indicatorlampjes knipperen en u vervolgens een continu groen brandende LATITUDE-indicator krijgt zoals hieronder wordt getoond, is het probleem opgelost.



- Neem contact op met uw arts als alle indicatoren, inclusief de LATITUDE-indicator nog steeds niet branden.

- ▶ De LATITUDE-indicator knippert geel
- ▶ Er lichten geen andere indicatoren op



LATITUDE™

Probleem: De Communicator is net in het stopcontact gestoken of is bezig met het downloaden en installeren van software. Dit proces duurt gewoonlijk 5 minuten, maar het kan ook langer duren.

Actie: Wacht ongeveer 5 minuten totdat een mogelijke software-update is voltooid.

Controleer:

- Als de indicatorlampjes knipperen en u vervolgens een continu groen brandende LATITUDE-indicator krijgt zoals hieronder wordt getoond, is het probleem opgelost.



- Neem contact op met uw arts als de LATITUDE-indicator nog steeds geel knippert.

► Het pictogram Arts bellen is rood (knipperend of brandend)

► De LATITUDE-indicator is geel.



Probleem:

- Er is een mogelijk probleem met uw geïmplanteerde apparaat gedetecteerd, maar de Communicator kan geen informatie verzenden van uw geïmplanteerde apparaat naar de website voor artsen.
- Het pictogram Arts bellen en de LATITUDE-indicator zullen blijven branden zoals aangegeven, totdat het probleem is opgelost.

Actie:

U moet onmiddellijk reageren. Neem contact op met uw arts.

► Het pictogram Arts bellen is geel
(knipperend of brandend)

► De LATITUDE-indicator is geel.

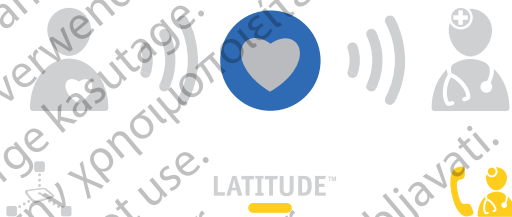

Probleem:

- Dit geeft een van de volgende fouten aan:
- Op dit moment kan uw geïmplanteerde apparaat niet door de Communicator worden gelezen.
- De controle van uw geïmplanteerde apparaat is stopgezet op het LATITUDE-systeem.
- Het pictogram Arts bellen en de LATITUDE-indicator zullen geel blijven branden zoals aangegeven, totdat het probleem is opgelost.

Actie:

Neem de voeding gedurende **1 minuut** zowel uit het stopcontact als uit de Communicator. Sluit na 1 minuut de voeding op beiden opnieuw aan. Lampjes zullen tijdens de overgang knipperen.

Controleer:

- Bij succes zal de LATITUDE-indicator groen branden zoals hieronder wordt getoond.



- Neem contact op met uw arts als het pictogram Arts bellen en de LATITUDE-indicator geel blijven branden.

► **Het pictogram Arts bellen brand**
continu geel

► **De LATITUDE-indicator licht niet op**



Probleem: Dit geeft aan dat het mogelijk is dat uw Communicator niet correct werkt.

Actie: Neem de voeding gedurende **1 minuut** zowel uit het stopcontact als uit de Communicator. Sluit na 1 minuut de voeding op beiden opnieuw aan. Lampjes zullen tijdens de overgang knipperen.

Controleer:

- Bij succes zal de LATITUDE-indicator groen branden zoals hieronder wordt getoond.



LATITUDE™

- Indien het pictogram Arts bellen geel blijft branden, dient u mogelijk uw Communicator te vervangen. Neem contact op met uw arts.

Gele golffouten

Fouten gele golflampjes blijven gedurende 60 minuten branden, tenzij de fout eerder is opgelost. De LATITUDE-indicator brandt tegelijkertijd geel. Na 60 minuten gaan alle golflampjes uit en licht de LATITUDE-indicator groen op, zelfs wanneer het probleem niet is opgelost.

Indien u vermoedt dat de fouten van de gele golflampjes nog steeds een probleem vormen nadat de golflampjes zijn uitgeschakeld, drukt u gedurende **1 seconde** op de Statusknop zoals beschreven in “Statusknop” op pagina 22 om de fout te verifiëren. Raadpleeg vervolgens de betreffende gele golffout in dit onderdeel.

► Een gele ontvangstgolf



Probleem:

Uw geïmplanteerde apparaat kon niet door de Communicator worden uitgelezen, of uw geïmplanteerde apparaat bevond zich tijdens de uitleespoging buiten bereik.

Actie:

- Zorg voor een optimale plaatsing van de Communicator, zoals wordt beschreven in “Waar moet u uw Communicator neerzetten?” op pagina 8.
- Ga met uw gezicht naar de Communicator toe staan. Ga recht voor de Communicator zitten. Zorg ervoor dat u zich binnen 1 meter van de communicator bevindt.
- Verplaats draadloze elektronische apparatuur (zoals draadloze of mobiele telefoons, babyfoons of modems/routers) ten minste 1 m bij de Communicator vandaan.
- Druk op de hartknop om nogmaals een uitlezing te starten. Raadpleeg “De hartknop gebruiken” op pagina 19 voor de volgorde hoe de indicatoren gaan branden als op de Hartknop wordt gedrukt.

Controleer:

- Als de indicatoren branden zoals hieronder wordt getoond, is het uitlezen geslaagd.



- Als een gele ontvangstgolf blijft branden, neemt u dan contact op met uw arts.
- Raadpleeg de betreffende gele golf fout in dit onderdeel als overige gele golf fouten blijven bestaan.

► Twee gele ontvangstgolven



Probleem: Het uitlezen is door de Communicator gestart maar kon niet binnen de toegestane tijd worden voltooid.

Actie:

- Zorg voor een optimale plaatsing van de Communicator, zoals wordt beschreven in “Waar moet u uw Communicator neerzetten?” op pagina 8.
- Ga met uw gezicht naar de Communicator toe staan. Ga recht voor de Communicator zitten. Zorg ervoor dat u zich binnen 1 meter van de communicator bevindt.
- Beweeg u niet totdat de opvraging is voltooid, zoals getoond in het controlegedeelte op pagina 68. Loop niet weg van de Communicator.
- Verplaats draadloze elektronische apparatuur (zoals draadloze of mobiele telefoons, babyfoons of modems/routers) ten minste 1 m bij de Communicator vandaan.
- Druk op de hartknop om nogmaals een uitlezing te starten. Raadpleeg “De hartknop gebruiken” op pagina 19 voor de volgorde hoe de indicatoren gaan branden als op de Hartknop wordt gedrukt.

Controleer: • Als de indicatoren branden zoals hieronder wordt getoond, is het uitlezen geslaagd.



- Als er twee gele ontvangstgolven blijven branden, neemt u dan contact op met uw arts.
- Raadpleeg de betreffende gele golf fout in dit onderdeel als overige gele golf fouten blijven bestaan.

► Drie gele ontvangstgolven



Probleem:

Een van de onderstaande redenen zou deze fout kunnen veroorzaken:

- U hebt mogelijk uw wekelijkse uitleeslimiet overschreden, of u hebt mogelijk geen toestemming om de hartknop te gebruiken.
- U zit mogelijk te dicht bij uw modem/router.

Actie:

- Neem contact op met uw arts als u vermoedt dat u uw wekelijkse uitleeslimiet hebt overschreden of geen toestemming hebt om de Hartknop te gebruiken.
- Ga ten minste 1 meter bij uw modem/router vandaan.
- Druk op de hartknop om nogmaals een uitlezing te starten. Raadpleeg “De hartknop gebruiken” op pagina 19 voor de volgorde hoe de indicatoren gaan branden als op de Hartknop wordt gedrukt.

Controleer:

- Als de indicatoren branden zoals hieronder wordt getoond, is het uitlezen geslaagd.



- Als er drie gele ontvangstgolven blijven branden, neemt u dan contact op met uw arts.
- Raadpleeg de betreffende gele golf fout in dit onderdeel als overige gele golf fouten blijven bestaan.

► Een gele zendgolf



Probleem:

Er kon geen verbinding worden gemaakt met de website voor artsen vanwege verbindingproblemen met de mobiele, internet- of telefoonverbinding.

Actie bij gebruik van een mobiele verbinding:

- Zorg ervoor dat de USB-adapter voor gsm is aangesloten op de Communicator.
- Haal de stekker van de Communicator uit het stopcontact, wacht **1** minuut en steek de stekker er vervolgens weer in.
- Verplaats de Communicator naar een andere plek waar u mogelijk een betere ontvangst hebt.
- Druk de statusknop **3 seconden** in zoals beschreven in “Bevestig dat de Communicator verbinding maakt met de website voor artsen.” op pagina 23. Ga vervolgens verder met het controlegedeelte op pagina 74.

Actie bij gebruik van een internetverbinding:

- Controleer of één uiteinde van de USB-kabel die met de USB-ethernetadapter is meegeleverd, is aangesloten op de USB-ethernetadapter en het andere uiteinde op de USB-poort aan de achterkant van de Communicator.
- Controleer of één uiteinde van de ethernetkabel die met de USB-ethernetadapter is meegeleverd, correct is aangesloten op de USB-ethernetadapter en het andere uiteinde op de ethernetpoort voor uw internetservice.
- Controleer of de internetmodem of de router is ingeschakeld als het groene lampje aan de voorzijde van de USB-ethernetadapter niet brandt.
- Druk de statusknop **3 seconden** in zoals beschreven in “Bevestig dat de Communicator verbinding maakt met de website voor artsen.” op pagina 23. Ga vervolgens verder met het controlegedeelte op pagina 74.

Actie bij gebruik van een standaardtelefoonverbinding:

- Controleer of het telefoonsnoer stevig in een telefoonaansluiting en in de Communicator is gestoken.
- Neem de telefoon op die hetzelfde telefoonwandcontact als de Communicator gebruikt en controleer of u een kiestoon hoort. Als u geen kiestoon hoort, dient u een andere telefoonaansluiting te proberen.
- Zorg ervoor dat u een DSL-filter tussen de Communicator en de telefoonaansluiting gebruikt indien u DSL-internetservice hebt.
- Controleer of de analoge telefoondienst de toonbelmodus ondersteunt.
- Druk de statusknop **3 seconden** in zoals beschreven in “Bevestig dat de Communicator verbinding maakt met de website voor artsen.” op pagina 23. Ga vervolgens verder met het controlegedeelte op pagina 74.

Controleren (alle verbindingstypes):

- Als de verbinding is geslaagd, branden de indicatoren zoals hieronder wordt getoond.



LATITUDE™

- Als een gele zendgolf blijft branden, neemt u dan contact op met uw arts.
- Raadpleeg de betreffende gele golfout in dit onderdeel als overige gele golfouten blijven bestaan.

► Twee gele zendgolven



Probleem:

Er kon geen verbinding worden gemaakt met de website voor artsen vanwege verbindingproblemen met de mobiele, internet- of telefoonverbinding.

Actie bij gebruik van een mobiele verbinding:

- Verplaats de Communicator naar een andere plek waar mogelijk een sterker mobiel signaal is.
- Druk de statusknop **3 seconden** in zoals beschreven in “Bevestig dat de Communicator verbinding maakt met de website voor artsen.” op pagina 23. Ga vervolgens verder met het controlegedeelte op pagina 78.

Actie bij gebruik van een internetverbinding:

- Controleer of de ethernetkabel die met de USB-ethernetadapter is meegeleverd, is aangesloten op de ethernetpoort voor uw internetservice.
- Druk de statusknop **3 seconden** in zoals beschreven in “Bevestig dat de Communicator verbinding maakt met de website voor artsen.” op pagina 23. Ga vervolgens verder met het controlegedeelte op pagina 78.

Actie bij gebruik van een standaardtelefoonverbinding:

- Zorg ervoor dat de telefoon niet tegelijkertijd wordt gebruikt.
- Neem de telefoon op die hetzelfde telefoonwandcontact als de Communicator gebruikt en controleer of u een kiestoon hoort. Als u geen kiestoon hoort, dient u een andere telefoonaansluiting te proberen.
- Verwijder splitters tussen de Communicator en de telefoonaansluiting.
- Zorg ervoor dat u een DSL-filter tussen de Communicator en de telefoonaansluiting gebruikt indien u DSL-internetservice hebt.
- Controleer of de schakelaars aan de onderzijde van de Communicator goed zijn ingesteld op uw land en of u een nummer moet kiezen om contact te maken met een buitenlijn. Zie “De schakelaarinstellingen controleren/instellen” op pagina 29.
- Druk de statusknop **3 seconden** in zoals beschreven in “Bevestig dat de Communicator verbinding maakt met de website voor artsen.” op pagina 23. Ga vervolgens verder met het controlegedeelte op pagina 78.

Controleren (alle verbind- ingstypes):

- Als de verbinding is geslaagd, branden de indicatoren zoals hieronder wordt getoond.



LATITUDE™

- Als er twee gele zendgolven blijven branden, neemt u dan contact op met uw arts.
- Raadpleeg de betreffende gele golf fout in dit onderdeel als overige gele golf fouten blijven bestaan.

► Drie gele zendgolven



Probleem:

De Communicator heeft verbinding gemaakt met de website voor artsen maar deze heeft geen informatie ontvangen.

Actie voor elk type verbinding:

Controleer of de schakelaars aan de onderzijde van de Communicator goed zijn ingesteld op uw land en of u een nummer moet kiezen om contact te maken met een buitenlijn. Zie “De schakelaarinstellingen controleren/instellen” op pagina 29.

Actie bij gebruik van een internetverbinding:

Controleer of andere computers en apparaten die zijn verbonden met uw internetmodem of router, toegang hebben tot internet.

Controleren (alle verbindingstypes):

- Als de verbinding is geslaagd, branden de indicatoren zoals hieronder wordt getoond.



LATITUDE™

- Als er drie gele zendgolven blijven branden, neemt u dan contact op met uw arts.
- Raadpleeg de betreffende gele golffout in dit onderdeel als overige gele golffouten blijven bestaan.

AANVULLENDE INFORMATIE

LATITUDE-patiëntondersteuning

Uw geïmplanteerde apparaat en de LATITUDE-communicator zijn vervaardigd door Boston Scientific. In bepaalde gevallen kan uw arts u verzoeken contact op te nemen met Boston Scientific voor hulp met uw Communicator. Als u wordt gevraagd om contact op te nemen met Boston Scientific, belt u naar het op u van toepassing zijnde nummer in onderstaande lijst.

(Republiek) Ierland	1890 812005
Australië	1800 528 488
België	0800 80697
Canada	1 866 484 3268
Colombia	18000110181
Denemarken	70 10 01 82
Duitsland	069 51709 481
Finland	010 80 48 19
Frankrijk	0805 5404 22
Griekenland	442 035 647 788
Hongarije	06 80 981 579
Hongkong	852 8105 5433
IJsland	8004174
Israël	1 809 303 136
Italië	848 781164
Katar	800 6520
Kuwait	22089688
Libanon	+961 1 956 777
Maleisië	(603) 7808 8000

Mexico	01 800 0835548
Nederland	0800 0292077
Nieuw-Zeeland	0508 200 886
Noorwegen	81 00 00 47
Oostenrijk	0800 202289
Polen	22 306 07 33
Portugal	800844729
Saoedi-Arabië	1 800 844 8246
Singapore	18006224909
Slowakije	02 686 223 89
Spanje	901 010840
Thailand	1800012420
Tsjechië	239 016 657
Verenigd Koninkrijk	0800 678 16 44
Verenigde Arabische Emiraten	800035770015
Zuid-Afrika	800228000
Zuid-Korea	+82-2-3483-1782
Zweden	020 160 57 07
Zwitserland	0844 000110

Veelgestelde vragen

Deze veelgestelde vragen verwijzen u naar het gedeelte in de handleiding waar u de antwoorden kunt vinden.

Wat moet ik doen als de hartknop knippert?

Druk op de hartknop om de geplande uitlezing af te ronden. Een knipperende hartknop duidt niet op een probleem met uw geïmplanteerde apparaat. Zie “De hartknop gebruiken” op pagina 19.

Belt de Communicator het alarmnummer in geval van nood?

Nee. Het LATITUDE-systeem is niet bedoeld voor ondersteuning bij spoedeisende gevallen. Mocht u zich niet goed voelen, bel dan uw arts of de alarmcentrale. Zie “Over het LATITUDE Patiëntenmanagementsysteem” op pagina 1.

Waar moet ik mijn Communicator neerzetten?

Zie “Waar moet u uw Communicator neerzetten?” op pagina 8.

Hoe stel ik mijn Communicator in met een USB-adapter voor gsm?

Zie “Mobiele verbinding” op pagina 35.

Hoe stel ik mijn Communicator in met een USB-ethernetadapter?

Zie “Internetverbinding” op pagina 41.

Hoe stel ik mijn Communicator in met een verbinding via een standaardtelefoonlijn?

Zie “Standaardtelefoonverbinding” op pagina 45.

Hoe weet ik of de Communicator goed werkt?

Raadpleeg “Omschrijvingen hartknop en indicator” op pagina 12 en “Normale werking van de Communicator” op pagina 18.

Wat betekenen deze lampjes?

Zie hieronder en raadpleeg “Hartknop en indicatoren” op pagina 10 of “Probleemoplossing” op pagina 54.

Als u dit ziet ...	Betekent dat ...	Doe dit ...
	De Communicator moet geholpen worden om een geplande controle van het apparaat te voltooien. Opmerking: dat duidt niet op een probleem met uw geïmplanteerde apparaat.	Druk op de hartknop. Blijf naast de communicator staan tot alle indicatoren overeenkomen met wat in de volgende rij wordt getoond.
	Gegevens uit uw geïmplanteerde apparaat zijn naar artsensite verzonden.	Er is geen verdere actie nodig.

	<p>Er is een mogelijk probleem dat door uw arts moet worden opgelost.</p>	<p>Neem contact op met uw arts.</p>
	<p>Elke geel oplichtende golfvorm of geel oplichtend pictogram Arts bellen betekent dat uw Communicator een probleem met verbinden heeft of niet goed werkt.</p>	<p>Raadpleeg de rubriek probleemoplossing over de betreffende fout op pagina 54.</p>

Hoe kan ik mijn gegevens handmatig verzenden?

Zie “De hartknop gebruiken” op pagina 19.

Wanneer moet ik mijn Communicator gebruiken?

Raadpleeg “De LATITUDE Communicator” op pagina 2 en “De hartknop gebruiken” op pagina 19.

Wat moet ik met mijn Communicator doen als ik reis?

Zie “Reizen met uw Communicator” op pagina 25.

Hoe voer ik mijn Communicator en accessoires af?

Zie “De Communicator of accessoires terugsturen, vervangen of afvoeren” op pagina 27.

Waar kan ik meer hulp krijgen?

Neem contact op met uw arts.

Specificaties

Model:	6280, 6288 en 6290 (De waarden zijn van toepassing op alle modellen, tenzij anders aangegeven.)
Afmetingen:	Lengte: 20,3 cm (8,00 inch) Breedte: 11,4 cm (4,50 inch) Hoogte: 6,9 cm
Gewicht:	0,38 kg (0,83 lbs)
Stroomvoorziening (inbegrepen):	5,0 VDC, 3,0 A, continubedrijf klasse II AC-adapter (voeding):

Model 6288:

GlobTek™ GTM41061-1512-7.0

Modellen 6280 en 6290:

GlobTek™ GTM41061-1512-7.0

of

SL Power Electronics™:

AUS/NZL: MENB1020A0540H02

Europa (behalve GBR/IRL) and ISR:

MENB1020A0540M02

GBR/HKG/IRL/SAU: MENB1020A0540G02

CAN/MEX: MENB1020A0540C02

Batterij-input: 100-240 V wisselstroom, 0,6 A, 50-60 Hz

Maximale output: 15 W

Isolatie stroomnet: AC-adapter (voeding) -aansluiting

Bescherming tegen elektrische schokken: Klasse II

Minimale operationele stroomlus: 20 mA

Verwachte levensduur: Maximaal 15 jaar

Veiligheidsclassificatie van de poorten: RJ-11-poorten: TNV-3-circuit
USB-poorten: SELV-circuit

SRD-ontvanger (apparatuur voor communicatie over korte afstand) (alleen Model 6288):
Categorie 2

Analoge belmodus:	Toon
Bedrijfstemperatuur:	5 °C tot 40 °C (41 °F tot 104 °F)
Temperatuur tijdens transport en opslag*:	-25 °C tot 70 °C (-13 °F tot 158 °F)
Luchtvochtigheid tijdens bedrijf:	15% tot 93% zonder condensvorming
Luchtvochtigheid tijdens transport en opslag*:	Tot 93% zonder condensvorming
Werkdruk:	70 tot 106 kPa
Opslag- en transportdruk*:	50 tot 106 kPa
Bescherming tegen het binnendringen van voorwerpen:	IP21 (diameter $\geq 12,5$ mm)
Bescherming tegen het binnendringen van water:	IP21 (bestand tegen lichte regen)

* De specificaties voor opslag en transport gelden voor een Communicator zowel met als zonder beschermende verpakking.

Communicator geïmplementeerd apparaat radio (*Model 6280 voor Canada en Mexico; Model 6288 ISM radioband voor Australië/Nieuw-Zeeland*):

Ontvangst bandbreedte:	+190/-160 kHz
Frequentieband:	916,5 MHz
Soort uitzendmodulatie:	ASK (Amplitude-Shift keying)
Effectief uitgestraald vermogen:	$< -1,25$ dBm (0,75 mW)
Soort antenne:	Monopool (<i>Alleen model 6288</i>)
Versterking antenne:	0,3 dBi bij 916,5 MHz (alleen <i>Model 6288</i>)

Communicator geïmplanteed apparaat radio (Model 6288 SRD radioband voor Europa en Saudi-Arabië):

Ontvangstbandbreedte:	±150 kHz
Frequentieband:	869,85 MHz
Soort uitzendmodulatie:	ASK (Amplitude-Shift keying)
Effectief uitgestraald vermogen:	<2,0 dBm (1,6 mW)
Soort antenne:	Monopool
Versterking antenne:	2,1 dBi bij 869,85 MHz

Radiofrequentie Communicator-geïmplanteed apparaat (model 6290):

Ontvangstbandbreedte:	<300 kHz
MICS/MedRadio:	402-405 MHz
Soort uitzendmodulatie:	FSK (Frequentie-Shift keying)
Effectief uitgestraald vermogen:	<-16 dBm (25 µW)
Soort antenne:	Monopool
Versterking antenne:	0,0 dBi bij 403,5 MHz

USB-adapter voor accessoires (indien beschikbaar):

2.4 GHz draadloze USB-dongel Boston Scientific model 6454 (meegeleverd met de LATITUDE-weegschaal en de bloeddrukmonitor; kan ook afzonderlijk verkrijgbaar zijn)	
Operationele frequentie:	2400,0 tot 2480,0 MHz
Modulatietype:	Adaptive Frequency Hopping
Effectief uitgestraald vermogen:	+19,4 dBm (87,1 mW)
Bedrijfstemperatuur:	0 °C t/m 70 °C (32 °F t/m 158 °F)
Temperatuur tijdens transport en opslag:	-20 °C t/m 85 °C (-4 °F t/m 185 °F)

Luchtvochtigheid tijdens bedrijf: 10% tot 85% zonder condensvorming
Luchtvochtigheid tijdens transport en opslag: 10% tot 85% zonder condensvorming
Soort antenne: Monopool
Versterking antenne: 2,6 dBi bij 2442 MHz

DSL-filter (indien meegeleverd):

Digital Subscriber Line (DSL) in-line filter

Excelsus™ Technologies, Inc. - model Z-200SM

Boston Scientific - model 6421

Stroomlus gelijkstroom (DC): 20-100 mA gelijkstroom

LATITUDE NXT USB-adapter voor gsm (model 6295):

GSM-850: TX 824-849 MHz
RX 869-894 MHz
Effectief uitgestraald vermogen: 22,93 dBm

PCS-1900: TX 1850-1910 MHz
RX 1930-1990 MHz
Effectief uitgestraald vermogen: 26,42 dBm

W-CDMA 850: TX 824-849 MHz
RX 869-894 MHz
Effectief uitgestraald vermogen: 15,83 dBm

W-CDMA 1900: TX 1850-1910 MHz
RX 1930-1990 MHz
Effectief uitgestraald vermogen: 18,76 dBm

LATITUDE NXT USB-adapter voor gsm (model 6296):

EGSM-900: TX 880-915 MHz
RX 925-960 MHz
Effectief uitgestraald vermogen: 28,7 dBm
Soort antenne: Monopool
Versterking antenne: 1,7 dBi bij 897,4 MHz

DCS-1800:

TX 1710–1785 MHz
RX 1805–1880 MHz
Effectief uitgestraald vermogen:
26,7 dBm
Soort antenne: Monopool
Versterking antenne: 2,2 dBi bij
1747,4 MHz

W-CDMA 900:

TX 880–915 MHz
RX 925–960 MHz
Effectief uitgestraald vermogen:
18,0 dBm
Soort antenne: Monopool
Versterking antenne: 1,7 dBi bij
897,4 MHz

W-CDMA 2100:

TX 1920–1980 MHz
RX 2110–2170 MHz
Effectief uitgestraald vermogen:
18,4 dBm
Soort antenne: Monopool
Versterking antenne: 1,8 dBi bij
1949,9 MHz

Specificaties netwerk en verbinding

Vereiste kenmerken IT-netwerk

Ethernet:

IEEE 802.3, 10 Mbps
IEEE 802.3u, 100 Mbps

Wi-Fi:

Geen

Gevaarlijke situaties als
gevolg van netwerkstoring:

De Communicator kan een mogelijk
probleem met het geïmplanteerde
apparaat niet melden aan de website
voor artsen.

Vereiste configuratie van IT-netwerk

Ethernet:

Statische IP-adressering

Wi-Fi:

Geen

Ethernet MAC-adres:

Op etiket van de dongel

Internetprotocol:

IPv4

DHCP-modus (Dynamic
Host Configuration
Protocol):

Automatische DHCP-modus wordt
ondersteund

Wi-Fi MAC-adres:

Geen

Eindapparatuur voor telecommunicatie (alleen Israël)

Naam van vergunninghouder:	Levant Technologies Ltd.
Telefoonnummer:	972-9-9521666
Model:	6290 LATITUDE Communicator
Fabrikant:	Boston Scientific Corporation
Productieland:	China
Typegoedkeuringsnummer:	7-13642-0-107927 (geldig vanaf: 01/14)
Vergunningsnummer:	13-13642-0-107928 (geldig vanaf: 01/14)
Registratiehouder en importeur van apparaat:	Levant Technologies Ltd. 18 Galgalei Haplada St. Herzliya 46103 Israël 972-9-9521666
Registratienummer:	57-0001

Naleving van veiligheid en normen

Het volgende is van toepassing op alle locaties en modellen:

- Wijzigingen of aanpassingen die niet uitdrukkelijk door Boston Scientific zijn goedgekeurd, kunnen de bevoegdheid van de gebruiker om deze apparatuur te bedienen nietig verklaren.
- Wanneer u start op de grenzen van de opslagtemperatuur, wacht u 10 minuten om de Communicator op kamertemperatuur (20 °C of wat van toepassing is) te laten komen.
- Inspecteer de Communicator voor elk gebruik om vast te stellen of er geen scheurtjes in de behuizing zitten en of de AC-adapter (voeding) en de overige verbindingsonderdelen intact zijn.
- Het gebruik van accessoires en kabels die niet worden aangegeven, kan een verhoogde emissie of verminderde immuniteit van de LATITUDE-communicator tot gevolg hebben.
- Houd uw Communicator en alle accessoires buiten het bereik van kleine kinderen en huisdieren. Het inslikken van de kleinere onderdelen kan leiden tot verstikking of ernstig letsel; de snoeren kunnen een risico op wurging vormen. Neem direct contact op met een arts indien dit zich voordoet.
- Sluit uitsluitend een telefoonconnector aan op de telefoonaansluitingen aan de achterzijde van de Communicator. De elektrische contacten in de aansluitingen kunnen onder stroom staan. U kunt een schok krijgen.
- Gebruik de Communicator niet naast of gestapeld op andere apparatuur. Als u uw Communicator naast of gestapeld op overige apparatuur moet gebruiken, neem dan contact op met uw arts om de normale werking te controleren.
- De Communicator mag niet worden gebruikt in de aanwezigheid van ontvlambare gasmengsels, waaronder anesthetica, zuurstof of lachgas.
- Om aan de vereisten van de Europese Norm (EN) of van de Federale Communicatie Commissie/Industry Canada (FCC/IC) te kunnen voldoen, dient de gebruiker op een afstand van minimaal 20 cm (8 inch) van het product te blijven.
- Andere draadloze communicatieapparatuur kan interfereren met de Communicator, zelfs indien de andere apparatuur voldoet aan de uitzendvereisten van CISPR (Special International Committee on Radio Interference - Internationaal Speciaal Comité voor radiostoringen).

- Aanvullende apparatuur die wordt aangesloten op de analoge en digitale interfaces (signaalinput en -output) dient gecertificeerd te zijn volgens de betreffende EN of IEC-normen. Iedereen die aanvullende apparatuur aansluit op de delen van signaalinput of -output kan een medisch systeem configureren en is er verantwoordelijk voor dat het systeem voldoet aan de vereisten in clausule 16 van EN 60601-1:2006+ A1:2013 of IEC 60601-1:2005/ A1:2012. Indien u twijfelt, dient u contact op te nemen met de technische dienst van uw plaatselijke vertegenwoordiger.
- Deze apparatuur is getest en voldoet aan de toepasselijke veiligheidsbepalingen van de volgende normen:
 - IEC 60601-1:2005/A1:2012
 - ANSI/AAMI ES60601-1:2005(R)2012
 - EN 60601-1:2006+ A1:2013
 - CAN/CSA-C22 No. 60601-1:2014
 - IEC 60601-1-11:2015
- Deze apparatuur is getest en voldoet aan de volgende elektromagnetische comptabiliteitsnorm (EMC): EN 60601-1-2:2014.
- Deze apparatuur is getest en voldoet aan de toepasselijke beperkingen voor klasse B medische apparatuur in een gezondheidszorginstelling of thuisomgeving volgens ANSI/AAMI/IEC 60601-1-2:2014. Deze testen tonen aan dat dit apparaat redelijke bescherming biedt tegen schadelijke interferentie in een gangbare medische of thuisinstallatie. Er is echter geen garantie dat er bij bepaalde apparatuur geen interferentie optreedt.

Het volgende is van toepassing op Canada, uitsluitend Modellen 6280 en 6290, behalve indien anders aangegeven:

- Dit apparaat voldoet aan de van toepassing zijnde technische specificaties van Industry Canada.
- Industry Canada (IC): Dit apparaat voldoet aan de licentievrijstelling voor RSS-norm(en) van Industry Canada. Voor de bediening van het apparaat gelden de volgende twee voorwaarden: (1) Dit apparaat mag geen schadelijke interferentie veroorzaken en (2) dit apparaat moet alle ontvangen interferentie aanvaarden, inclusief interferentie die een ongewenste werking van het apparaat zou kunnen veroorzaken.
- *Canada, Communicators die een telefoonverbindingssaccessoire gebruiken:* Het REN-nummer is een indicatie van het maximum aantal apparaten dat op een telefoonaansluiting mag worden aangesloten. Het REN voor dit apparaat is 0,0. De afsluiting van een interface kan bestaan uit elke combinatie van apparaten die uitsluitend onderhevig zijn aan de eis dat de som van de REN's van alle apparaten niet groter is dan vijf.

- *Canada, alleen Model 6290:* Dit apparaat mag geen interferentie veroorzaken met stations die werken binnen de frequentiebandbreedte 400,150–406,000 MHz zoals meteorologische hulpmiddelen, meteorologische satellieten en observatiesatellieten en moet elke ontvangen interferentie kunnen verwerken, inclusief interferentie die een ongewenste werking zou kunnen veroorzaken.

Het volgende is van toepassing op Mexico, uitsluitend Modellen 6280 en 6290, behalve indien anders aangegeven:

- Voor de bediening van dit apparaat gelden de volgende twee voorwaarden: (1) Dit apparaat mag geen schadelijke interferentie veroorzaken en (2) dit apparaat moet alle ontvangen interferentie aanvaarden, inclusief interferentie die een ongewenste werking van het apparaat zou kunnen veroorzaken.
- *Mexico, (alleen model 6290):* Deze zender is volgens de regels van de Medical Device Radiocommunication Service (in paragraaf 95 van de FCC-regels) goedgekeurd en mag geen schadelijke interferentie veroorzaken met stations die werken binnen de frequentiebandbreedte 400,150–406,000 MHz van meteorologische hulpmiddelen (dat wil zeggen zenders en ontvangers waarmee gegevens over het weer worden uitgewisseld), de meteorologische satelliet of de Earth Exploration Satellite Services. De zender moet bestand zijn tegen interferentie veroorzaakt door dit soort stations, inclusief interferentie die een juiste werking zou kunnen belemmeren. Deze zender mag uitsluitend worden gebruikt in overeenstemming met de geldende FCC-regels aangaande radiocommunicatie tussen medische apparaten (Medical Device Radiocommunications Service). Analoge en digitale spraakcommunicatie is niet toegestaan. Hoewel deze zender is goedgekeurd door de Federale Communicatie Commissie, is er geen garantie dat de zender geen interferentie zal ontvangen of dat alle signalen die de zender verstuurt geen interferentie zullen veroorzaken.

Het volgende is van toepassing op Australië/Nieuw-Zeeland, uitsluitend Modellen 6288 en 6290:

- Het verlenen van een Televergunning voor elk item of terminalapparatuur geeft uitsluitend aan dat Telecom heeft aanvaard dat het item voldoet aan de minimum eisen voor verbinding met zijn netwerk. Het geeft geen goedkeuring van het product door Telecom aan, noch wordt enige vorm van garantie verleend. Bovendien verleent het geen garantie dat elk item in alle opzichten correct zal werken met een ander item van apparatuur met een Televergunning met een andere makelij of model, noch suggereert dit dat elk 101 PTC 200 May 2006 product compatibel is met alle netwerkdiensten van Telecom.

Het volgende is van toepassing op alle locaties, uitsluitend Modellen 6280 en 6290:

- Om elektromagnetische interferentie te voorkomen, kan het noodzakelijk zijn om andere draadloze communicatieapparatuur, zoals draadloze telefoons en de basisstations ervan, mobiele telefoons en draadloze netwerkkapparaten, op minimaal 30 cm van de Communicator te plaatsen.

Het volgende is van toepassing op alle locaties, uitsluitend Model 6288:

- Om elektromagnetische interferentie te voorkomen, kan het noodzakelijk zijn om in zeldzame gevallen andere draadloze communicatieapparatuur, zoals draadloze telefoons en de basisstations ervan, mobiele telefoons en draadloze netwerkkapparaten, op minimaal 3,3 m van de Communicator te plaatsen.

Het volgende is uitsluitend van toepassing op Communicators die een telefoonverbindingssaccessoire gebruiken (niet in alle landen beschikbaar):

- Wanneer uw huis voorzien is van speciaal bedrade alarmapparatuur die aangesloten is op de telefoonlijn, dient u ervoor te zorgen dat uw alarmapparatuur niet door de installatie van de Communicator wordt geblokkeerd. Als u vragen hebt over wat de alarmapparatuur zou kunnen blokkeren, raadpleeg dan uw telefoonbedrijf of een erkend installateur.
- Het telefoonbedrijf kan veranderingen aanbrengen aan zijn faciliteiten, apparatuur, werkzaamheden of procedures die invloed zouden kunnen hebben op de werking van de apparatuur. Wanneer dit het geval is, zal het telefoonbedrijf van tevoren bericht sturen zodat u de nodige aanpassingen kunt doen voor een ononderbroken service. Als de apparatuur schade veroorzaakt aan het telefoonnetwerk, kan het telefoonbedrijf u verzoeken de apparatuur te ontkoppelen tot het probleem is opgelost.

Essentiële prestaties

Overeenkomstig clausule 4.3 van IEC/EN 60601-1, beschikt de Communicator niet over prestaties die worden gekwalificeerd als essentiële prestaties.

Softwareverklaring

De software van dit product bevat software met copyright die een vergunning heeft van GNU General Public License (GPL). Volgens de voorwaarden van de GPL, zoals die door de Free Software Foundation zijn uitgegeven, is de volledige CS-code (Corresponding Source) tot drie jaar na verzending van het product via ons verkrijgbaar.

Elektromagnetische emissie en immuniteit

Tabel 1. Richtlijnen en verklaring van de fabrikant—elektromagnetische compatibiliteit

De LATITUDE Communicator is geschikt voor gebruik in een gezondheidszorginstelling of thuisomgeving.		
Test	Naleving	Elektromagnetische omgeving—richtlijn
Beveiliging van radioservices en andere apparatuur	CISPR 11 groep 1 klasse B	De LATITUDE Communicator gebruikt RF-energie alleen voor het beoogde gebruik in communicatie met het geïmplanteerde apparaat of verbindingfuncties. De RF-emissie ervan is zeer laag en het is vrij onwaarschijnlijk dat nabije elektronische apparatuur wordt beïnvloed.
Beveiliging van het openbare elektriciteitsnetwerk	CISPR 11 klasse B IEC 61000-3-2 IEC 61000-3-3	De LATITUDE Communicator is geschikt voor gebruik in een gezondheidszorginstelling of thuisomgeving.
Elektrostatische ontlading	± 8 kV contact ± 2 kV, ± 4 kV, ± 8 kV en ± 15 kV lucht	
Uitgestraald RF EM-veld	3 V/m van 80 MHz tot 2,7 GHz	
Nabijheidsvelden van draadloze RF-communicatieapparatuur	380 - 390 MHz: 27 V/m 430 - 470 MHz: 28 V/m 704 - 787 MHz: 9 V/m 800 - 960 MHz: 28 V/m 1700 - 1900 MHz: 28 V/m 2400 - 2570 MHz: 28 V/m 5100 - 5800 MHz: 9 V/m	
Stroomfrequentie magnetisch veld	30 A/m	
Elektrische snelle stroomstoten/bursts	± 2 kV input wisselspanning ± 1 kV SIP/SOP	
Piekstromen leiding tot leiding	± 0,5 kV, ± 1 kV input wisselspanning	
Piekstromen leiding tot aarde	± 0,5 kV, ± 1 kV, ± 2 kV input wisselspanning	













De LATITUDE Communicator is geschikt voor gebruik in een gezondheidszorginstelling of thuisomgeving.

Test	Naleving	Elektromagnetische omgeving—richtlijn
Geleide storingen geïnduceerd door RF-veld	3 V/m van 0,15 MHz tot 80 MHz 6 V/m in ISM-banden van 0,15 MHz tot 80 GHz	De ISM-banden tussen 0,15 MHz en 80 MHz zijn 6,765 MHz tot 6,795 MHz 13,553 MHz tot 13,567 MHz 26,957 MHz tot 27,283 MHz 40,66 MHz tot 40,70 MHz. De amateur radiobanden tussen 0,15 MHz en 80 MHz zijn 1,8 MHz tot 2,0 MHz 3,5 MHz tot 4,0 MHz 5,3 MHz tot 5,4 MHz 7,0 MHz tot 7,3 MHz 10,1 MHz tot 10,15 MHz 14,0 MHz tot 14,2 MHz 18,07 MHz tot 18,17 MHz 21,0 MHz tot 21,4 MHz 24,89 MHz tot 24,99 MHz 28,0 MHz tot 29,7 MHz 50,0 MHz tot 54,0 MHz.
Spanningsdalingen ^a	0% U_T gedurende 0,5 cyclus bij 0°, 45°, 90°, 135°, 180°, 225°, 270° en 315° 0% U_T gedurende 1 cyclus en 70% U_T gedurende 25/30 cycli bij 0°	
Spanningsonderbrekingen ^a	0% U_T gedurende 250/300 cycli	

a. Spanningsdalingen en -onderbrekingen: U_T is de AC-netspanning van het elektriciteitsnetwerk voordat het testniveau wordt toegepast.

Verklaring van symbolen op het product en de labels

Symbolen zijn van toepassing op alle locaties en modellen, tenzij anders wordt aangegeven.

Symbool	Betekenis
	Input van telefoonaansluiting
	Output naar telefoon (optioneel)
	AC/DC-adapter invoerstroom
	Gelijkstroom (DC)
	Universal Serial Bus (USB)-connector
P/N	Onderdeelnummer
	Serienummer
	Referentienummer/catalogusnummer
	Niet-ioniserende elektromagnetische straling
	IEC 60601 Klasse II medische apparatuur, bescherming tegen elektrische schok
	Fabrikant
	Productiedatum
	Volg de gebruiksaanwijzing

Symbol	Betekenis
IP21	Bescherming tegen het binnendringen van voorwerpen en water
	Stroomindicator (van toepassing op de USB-adapter voor gsm)
	Indicator draadloze verbinding (van toepassing op USB-adapter voor gsm)
	Symbol voor Afgedankte Elektrische en Elektronische Apparatuur (AEEA). Dit geeft aan dat deze elektrische en elektronische apparatuur afzonderlijk wordt opgehaald (dat wil zeggen: gooi dit apparaat niet weg met het gewone afval)
	Temperatuurbereik
	Vochtigheidsbereik
	Bereik atmosferische druk
	Geautoriseerde vertegenwoordiger in de Europese Gemeenschap
	Adres Australische sponsor (van toepassing op verdeelkast)
	CE-markering (van toepassing op USB-adapter voor accessoires)
CE0086	CE-conformiteitsmerkteken met de identificatie van de op de hoogte gebrachte groep die het gebruik van het merkteken goedkeurt (van toepassing op modellen 6288, 6290 en 6296)
	Geeft aan dat dit product een uitgebreide testprocedure heeft doorstaan en de certificering van de fabriek regelmatig wordt gecontroleerd door een nationaal erkend testlaboratorium. (uitsluitend van toepassing op Canada en Mexico)
R-NZ	Nalevingsmerk voor radioconformiteit van het New Zealand Radio Spectrum Management (RSM)

Symbool	Betekenis
	<p>Representatief voorbeeld van een label waarmee wordt aangegeven dat het wettelijk is toegestaan om dit apparaat aan te sluiten op een netwerk in Nieuw-Zeeland</p>
	<p>Dit geeft aan dat dit product voldoet aan de toepasselijke Mexicaanse veiligheidsnormen</p>
	<p>Dit geeft aan dat het product voldoet aan de toepasselijke vereisten volgens de Australische normen voor telecommunicatie en radiocommunicatie en dat het product kan worden aangesloten op een Australisch telecommunicatienetwerk of een Australische telecommunicatievoorziening (van toepassing op <i>model 6290 en 6296</i>)</p>
	<p>Dit geeft aan dat het product voldoet aan de toepasselijke vereisten volgens de Australische normen voor telecommunicatie en radiocommunicatie en dat het product kan worden aangesloten op een Australisch telecommunicatienetwerk of -voorziening (van toepassing op <i>model 6288</i>)</p>
	<p>Dit geeft aan dat dit product voldoet aan de toepasselijke Australische normen voor radiocommunicatie (van toepassing op USB-adapter voor accessoires)</p>
	<p>Dit geeft aan dat het product voldoet aan de toepasselijke Japanse normen voor telecommunicatie (van toepassing op <i>model 6296</i>)</p>
	<p>Dit geeft aan dat wordt voldaan aan de Anatel-wetgeving voor telecommunicatieapparatuur (Brazilië)</p>
	<p>Representatief voorbeeld van een label waarmee wordt aangegeven dat dit product voldoet aan de toepasselijke normen voor telecommunicatie van de Verenigde Arabische Emiraten</p>
	<p>Dit geeft aan dat dit product voldoet aan de toepasselijke Zuid-Afrikaanse normen voor telecommunicatie</p>

Symbool	Betekenis
	Representatief voorbeeld van een label waarmee wordt aangegeven dat dit product voldoet aan de toepasselijke normen voor telecommunicatie van Singapore
	Dit geeft aan dat dit product voldoet aan de toepasselijke Maleisische normen voor telecommunicatie

та не се използва.
epoužívat.
on. Må ikke anvendes.
version. Nicht verwenden.
κδοση. Μην την χρησιμοποιείτε.
ated version. Do not use.
version obsolete. Ne pas utiliser.
Zastarjela verzija. Nemojte upotrebljavati.
Úreitt útgáfa. Notið ekki.
Versione obsoleta. Non utilizzare.
Pasenusi versija. Neizmantot.
Elavult verzió. Ne használja!
Dit is een verouderde versie. Niet gebruiken.
Utdatert versjon. Skal ikke brukes.
Wersja przeterminowana. Nie używać.
Versão obsoleta. Não utilize.
Versiune expirată. A nu se utiliza.
Zastaraná verzija. Nepoužívať.
arela različica. Ne uporabljati.
tunut versio. Älä käyttää.
version. Använd inte.
n si:

Boston Scientific

Boston Scientific Corporation
4100 Hamline Avenue North
St. Paul, MN 55112-5798 USA
Tel: 651-582-4000

Medisch Specialisten: 1.800.CARDIAC (227.3422)
Patiënten en hun families: 1.866.484.3268
www.bostonscientific.com

Cardiac Pacemakers Incorporated
4100 Hamline Avenue North
St. Paul, MN 55112-5798 USA

Geproduceerd door: Jabil Circuit (Shanghai) Ltd.
600 Tian Lin Road, Shanghai 200233, P.R., China
Medisch Specialisten: 1.800.CARDIAC (227.3422)
Patiënten en hun families: 1.866.484.3268
Wereldwijd: +1.651.582.4000
www.bostonscientific.com



Boston Scientific Corporation
4100 Hamline Avenue North
St. Paul, MN 55112-5798 USA



Guidant Europe NV/SA Boston Scientific
Green Square, Lambroekstraat 5D
1831 Diegem, Belgium
1.800.CARDIAC (227.3422)
Wereldwijd: +1.651.582.4000
www.bostonscientific.com



Australian Sponsor Address
Boston Scientific (Australia) Pty Ltd
PO Box 332, BOTANY NSW 1455 Australia
Gratis telefoonnummer 1 800 676 133
Gratis faxnummer 1 800 836 666

Model 6288

CE0086

Authorized 2012

Model 6290

CE0086

Authorized 2014



359419-024 ni OUS 2018-06

© 2018 Boston Scientific Corporation or its affiliates. All rights reserved.