

**Boston
Scientific**

MANUÁL PRE LEKÁRA

LATITUDE™ NXT
System Monitorovania Pacienta

Outdated version. Do not use.
Version überholt. Nicht verwenden.
Version obsolète. Ne pas utiliser.
Versión obsoleta. No utilizar.
Versione obsoleta. Non utilizzate.
Verouderde versie. Niet gebruiken.
Föråldrad version. Använd ej.
Παλιά έκδοση. Μην την χρησιμοποιείτε.
Versão obsoleta. Não utilize.
Forældet version. Må ikke anvendes.
Zastaralá verze. Nepoužívat.
Utdatert versjon. Skal ikke brukes.
Zastaraná verzia. Nepoužívať.
Elavult verzió. Ne használja!
Wersja nieaktualna. Nie używać.

Obsah

ÚVOD: LATITUDE NXT SYSTÉM MONITOROVANIA PACIENTA	1
Účel použitia	1
Kontraindikácie	1
Preventívne opatrenia	1
Nežiaduce účinky	2
Obmedzenia systému	2
Bezpečný server LATITUDE NXT	4
Prehľad komunikátora LATITUDE	5
LATITUDE Podpora Zákazníka	7
Voliteľné domáce zariadenia na monitorovanie zdravotného stavu	8
ZÁKLADNÉ CHARAKTERISTIKY	9
Prístup k údajom o pacientovi	9
Zaregistrovaní používatelia	9
Vzťahy medzi pacientmi, lekármi a klinikou	10
Skupiny pacientov	10
Práva klinických používateľov	11
Výstrahy	12
Červené výstrahy	14
Žlté výstrahy	15
Interrogácia implantovaného zariadenia	17
Interrogácia spustená pacientom	18
ZAČÍNAME	19
Požiadavky	19
Prihlasovanie a odhlasovanie	19
Pohyb na stránke	23
KONFIGURÁCIA KLINIKY A PACIENTA	25
Podrobnosti konfigurácie	26
STRÁNKA VIEW PATIENT LIST (ZOBRAZIŤ ZOZNAM PACIENTOV)	28
Vytvorenie a tlač prehľadov pacienta	33
NÁSTROJ SEARCH PATIENTS (VYHLADAŤ PACIENTOV)	34

ZARADENIE PACIENTA	36
Zaradenie pacienta on-line	36
Zaradenie existujúcich pacientov	37
Odobranie komunikátora	38
SPUSTENIE PACIENTOM	39
SPRÁVA PACIENTOV	39
Zmena demografických údajov pacienta a informácií o vybavení	39
Zmena skupiny pacientov	40
Prevod pacientov	40
Vyradenie pacientov	41
SPRÁVA SKUPINY PACIENTOV	41
Pridávanie skupín pacientov	41
Odstránenie skupín pacientov	42
Ostatné funkcie správy skupín pacientov	42
SPRÁVA POUŽÍVATEĽSKÝCH ÚČTOV	42
Pridávanie používateľských účtov	43
Odstránenie používateľských účtov	43
Ostatné funkcie správy používateľských účtov	43
Správa vlastného používateľského účtu	44
HESLÁ	44
Dočasné heslá	44
Bezpečnostné otázky	44
Zmena hesla	45
Obnovenie zabudnutého hesla	45
INTEGRÁCIA SYSTÉMU EMR	47
Konfigurácia funkcie EMR	48
View EMR Log (Zobraziť protokol EMR)	51
LATITUDE GSM Data Plán	53
Aktivácia LATITUDE GSM Data Plánu	54
Overenie pripojenia	54
Riešenie problémov a podpora	54
Ukončenie programu LATITUDE GSM Data Plán	55

KOMUNIKÁTOR LATITUDE	55
Bezdrôtový komunikátor Wave	55
Identifikácia tlačidiel, konektorov a indikátorov	55
Opisy indikátorov	58
Tlačidlo Status	61
Vysvetlenie nastavenia bezdrôtového komunikátora Wave	61
Nastavenie prepínačov bezdrôtového komunikátora Wave	63
Postup pri interogácii pomocou tlačidla Srdce	66
Pripojenie adaptéra senzora USB	68
Bezdrôtový komunikátor s dotykovou obrazovkou	69
Identifikácia tlačidiel, konektorov a indikátora	69
Opisy tlačidiel a indikátorov	70
Dotyková obrazovka	70
Vysvetlenie nastavenia bezdrôtového komunikátora s dotykovou obrazovkou	71
PRÍLOHA A: PRÍRUČKA RIEŠENIA PROBLÉMOV	73
Komunikátor Wave	73
Komunikátor	73
Senzor	83
Stav monitorovania	85
Komunikátor s dotykovou obrazovkou	119
Komunikátor	119
Senzor	125
Stav monitorovania	127

Tento manuál obsahuje informácie o LATITUDE™ NXT Systéme Monitorovania Pacienta, ktorého súčasťou sú dva rôzne typy komunikátorov. Väčšina informácií o komunikátore v tomto manuáli sa vzťahuje na obidva typy. V takom prípade sa v texte jednoducho uvádza slovo „komunikátor“ alebo „komunikátor LATITUDE“. Ak sa však vyskytujú rozdiely medzi týmito dvomi komunikátormi týkajúce sa systému LATITUDE NXT, rozdiel medzi obidvomi komunikátormi bude uvedený takto:



BEZDRÔTOVÝ KOMUNIKÁTOR WAVE
Rozdiel medzi modelmi 6288 a 6290
BEZDRÔTOVÝ KOMUNIKÁTOR WAVES bude v prípade potreby
zobrazený tiež.



BEZDRÔTOVÝ KOMUNIKÁTOR S DOTYKOVOU OBRAZOVKOU (Model 6468)
Tento komunikátor nie je k dispozícii vo všetkých krajinách.

Táto literatúra je určená na použitie pre
autorizovaných poskytovateľov zdravotnej starostlivosti
LATITUDE Systému Monitorovania Pacienta.

LATITUDE, PaceSafe a HF PERSPECTIV sú ochranné známky spoločnosti
Boston Scientific Corporation alebo jej pridružených spoločností.

Adobe, Acrobat a Reader sú ochranné známky spoločnosti Adobe Systems Incorporated.

Mozilla a Firefox sú ochranné známky spoločnosti Mozilla Foundation.

Apple, Safari, Mac, iPad a iPhone sú ochranné známky spoločnosti Apple Inc.

ÚVOD: LATITUDE NXT SYSTÉM MONITOROVANIA PACIENTA

LATITUDE™ NXT Diaľkový Systém Monitorovania Pacienta (ďalej len „systém LATITUDE NXT“) umožňuje autorizovaným členom kliniky pravidelne monitorovať stav pacienta aj zariadenia na diaľku. (Pozri časť „Výstrahy“ na strane 12 pre monitorované podmienky zariadenia.)

Údaje získané z implantovaného zariadenia v časoch naplánovaných klinikou sa spoja s údajmi z voliteľnej osobnej váhy alebo monitora na meranie krvného tlaku. Spojením týchto interných a externých meraní s predošlými informáciami môžu lekári použiť systém LATITUDE NXT na vypracovanie podložených poznatkov o implantovanom zariadení a srdcovom stave pacienta. Klinickí používatelia môžu pravidelne sledovať zariadenia a pozvať pacientov do ordinácie podľa označenia implantovaného zariadenia a v prípade klinickej nutnosti.

Účel použitia

LATITUDE NXT Systém Monitorovania Pacienta je určený na diaľkovú komunikáciu s kompatibilným implantovaným zariadením od spoločnosti Boston Scientific a na prenos údajov do centrálnej databázy. Systém LATITUDE NXT poskytuje údaje o pacientovi, ktoré môžu byť použité ako súčasť klinického vyšetrenia pacienta.

Kontraindikácie

LATITUDE NXT Systém Monitorovania Pacienta je kontraindikovaný na použitie s akýmkoľvek iným implantovaným zariadením než s kompatibilným implantovaným zariadením od spoločnosti Boston Scientific. Nie všetky implantované zariadenia od spoločnosti Boston Scientific sú kompatibilné so systémom LATITUDE NXT. Pokiaľ ide o kontraindikácie súvisiace s implantovaným zariadením, prečítajte si systémovú príručku k interogovanému implantovanému zariadeniu od spoločnosti Boston Scientific.

Preventívne opatrenia

Výstrahy sa môžu na webovej lokalite LATITUDE NXT zobrazovať každý deň. Na oznamovanie výstražných stavov sa primárne používa stránka **View Patient List (Zobraziť zoznam pacientov)** na webovej lokalite LATITUDE NXT. Na to aby lekár dostával výstrahy sa musí prihlásiť na webovú lokalitu LATITUDE NXT. Hoci sú k dispozícii aj sekundárne spôsoby oznamovania pomocou e-mailu a textových správ SMS, tieto pripomienky závisia od externých systémov a môžu byť oneskorené, prípadne sa nemusí zobrazovať vôbec. Funkcia sekundárnych oznámení nevylučuje ani neznižuje potrebu kontrolovať webovú lokalitu LATITUDE NXT.

Údaje a výstrahy týkajúce sa implantovaného zariadenia si možno skontrolovať na webovej lokalite LATITUDE NXT do 15 minút po úspešnej interogácii. No odovzdanie údajov môže trvať výrazne dlhšie (až 14 dní). Ak komunikátor nedokáže interogovať implantované zariadenie alebo ak nie je schopný nadviazať spojenie so serverom LATITUDE NXT a odovzdať údaje, môže trvať až dva týždne, kým server LATITUDE NXT zistí tieto podmienky a kým webová lokalita LATITUDE NXT odošle informáciu klinickému používateľovi, že sa nevykonáva monitorovanie. Ak sa tieto dve podmienky vyskytnú súčasne, môže trvať až 28 dní, kým sa odošle toto oznámenie. Oznámenie o údajoch a výstrahách týkajúcich sa implantovaného zariadenia môže byť v rôznych podmienkach oneskorené alebo sa nemusí vôbec zobraziť. K týmto podmienkam okrem iného môžu patriť aj tieto prípady:

- Obmedzenia systému (pozri časť strana 2).
- Komunikátor je odpojený.
- Komunikátor sa nedokáže spojiť so serverom LATITUDE NXT pomocou nakonfigurovaného telefónneho systému.
- Implantované zariadenie a komunikátor nedokážu nadviazať a vykonať telemetrickú reláciu.
- Komunikátor je poškodený alebo nefunguje správne.
- Pacient nedodržiava predpísané použitie alebo nepoužíva systém LATITUDE NXT v súlade s pokynmi v manuáli pre pacienta.

Klinický používateľ môže identifikovať akýchkoľvek pacientov, ktorí nie sú monitorovaní tak, ako je uvedené vyššie pomocou filtra **Not Monitored (Nesledovaní)** v časti **View Patient List (Zobraziť zoznam pacientov)** (strana 28).

Nežiaduce účinky

Nie sú známe.

Obmedzenia systému

Systém LATITUDE NXT nie je určený ako pomoc pri naliehavých zdravotných prípadoch. Pacienti, ktorí sa necítia dobre, by mali zavolať svojmu lekárovi alebo volať pohotovostnú službu.

Systém LATITUDE NXT nezabezpečuje nepretržité monitorovanie v reálnom čase. LATITUDE NXT je diaľkový monitorovací systém, ktorý poskytuje pravidelné sledovanie pacienta na základe nastavení konfigurovaných lekárom. Získavaniu

a odosielaniu informácií týkajúcich sa implantovaného zariadenia, senzora a pacienta tak, ako to naplánuje lekár, môže brániť, oneskoriť ich alebo zamedziť množstvo interných a externých faktorov. Medzi tieto faktory patria:

- Hodiny implantovaného zariadenia. Správne nahlasovanie údajov z implantovaného zariadenia a oznamovanie výstrah systémom LATITUDE NXT závisí od toho, či sú hodiny implantovaného zariadenia správne nastavené pomocou Programátora/nahrávacieho zariadenia/monitora (PRM). Správne nahlasovanie môže byť po správnom naprogramovaní hodín implantovaného zariadenia na určitý čas naďalej ovplyvnené v závislosti od množstva údajov prijatých s nesprávnou informáciou o čase a časovej odchýlky hodín implantovaného zariadenia.
- Prostredie pacienta. Na prenos údajov musí byť komunikátor zapojený v elektrickej zásuvke. Musí byť zapojený aj v telefónnej sieti, ak pacient nemá predplatený program LATITUDE GSM Data Plán. (Ak je pacient pripojený do programu LATITUDE GSM Data Plán, môže byť potrebné v príslušnom prípade zapojiť mobilný adaptér.) Iné zariadenie zapojené do telefónnej siete môže nepriaznivo ovplyvniť schopnosť komunikátora prenášať informácie na server LATITUDE NXT. Pacienti nemusia byť v príslušných časoch vo vysokofrekvenčnom rozsahu (VF) komunikátora. Vysokofrekvenčné rušenie bezdrôtových elektronických produktov môže rušiť bezdrôtovú komunikáciu medzi implantovaným zariadením a komunikátorom.
- Mobilná dátová služba. Predplatené programu LATITUDE GSM Data Plán nie je zárukou pokrytia. Samotné pokrytie môžu ovplyvniť podmienky ako terén, podnebie, vegetácia, budovy a iné stavby, sila signálu, včasné platby a iné faktory.
- Telefónny systém. Odchýlky v kompatibilitě infraštruktúry medzi poskytovateľmi telefónnych služieb, ako aj odchýlky v kvalite telefónnej siete z vnútra domova smerom k zariadeniu telefónnej spoločnosti a ústrední, môžu ovplyvniť doručovanie údajov systému LATITUDE NXT.
- Kapacita pamäte komunikátora. Pamäť komunikátora použitá na ukladanie údajov z implantovaného zariadenia môže naplniť svoju kapacitu, ak sa komunikátoru dlhšiu dobu nedarí nadviazať spojenie so systémom LATITUDE NXT. Ak k tomu dôjde v BEZDRÔTOVOM KOMUNIKÁTORE WAVE, komunikátor zo svojej pamäti odstráni najstaršie nazhromaždené údaje z implantovaného zariadenia, ktoré neobsahujú žiadne červené výstrahy, aby mohol uložiť novo nazbierané údaje z implantovaného zariadenia. Ak všetky údaje z implantovaného zariadenia obsahujú červené výstrahy, odstránia sa najstaršie údaje. Ak k tomu dôjde v BEZDRÔTOVOM KOMUNIKÁTORE S DOTYKOVOU OBRAZOVKOU, komunikátor zo svojej pamäti odstráni najstaršie nazhromaždené údaje z implantovaného zariadenia, aby mohol uložiť novo nazbierané údaje z implantovaného zariadenia.

- Klinické prostredie. Pri kontaktovaní lekárov môže dôjsť k zdržaniu z rôznych dôvodov vrátane výpadku alebo režimu off-line počítačového vybavenia, mobilných telefónov, ktoré nemusia byť schopné prijímať textové správy, a nedostupnosti klinického personálu.
- Zmeny plánu/konfigurácie. Za štandardných podmienok má byť komunikátor pacienta zapojený nepretržite a má sa používať náležite tak, ako je opísané v manuáli pre pacienta. Za týchto štandardných podmienok môže trvať až 8 dní, kým budú zmeny režimu a nastavení konfigurácie odoslané do komunikátora pacienta a kým budú účinné.
- Spracovanie údajov. Získavanie a doručovanie údajov môže byť oneskorené alebo nemožné z dôvodu:
 - dočasnej, naplánovanej a nenaplánovanej odstávky počítačových serverov,
 - odchýlok zaťaženia serverov a časov spracovania,
 - iných problémov so spracovaním údajov.

Bezpečný server LATITUDE NXT

Bezpečný server LATITUDE NXT je centralizovaná počítačová databáza, v ktorej sú uložené údaje o pacientovi, implantovanom zariadení a údaje zo senzora zaslané z komunikátorov LATITUDE NXT. Na bezpečnom serveri LATITUDE NXT sa ukladajú aj konfiguračné údaje kliniky a klinického používateľa. Bezpečný server LATITUDE NXT poskytuje údaje, ktoré sa nachádzajú na webovej stránke LATITUDE NXT, ktorá je k dispozícii prostredníctvom internetu oprávneným používateľom. Údaje odosielané na webovú lokalitu LATITUDE NXT obsahujú aj posledné údaje prijaté z implantovaného zariadenia a senzora, ako aj historické údaje týkajúce sa predchádzajúcich kontrol na diaľku pre kliniku spojenú s aktuálne implantovaným zariadením.

Prehľad komunikátora LATITUDE

Kľúčovým komponentom systému je komunikátor LATITUDE – domáce monitorovacie zariadenie pre pacientov. Komunikátor automaticky načíta údaje implantovaného zariadenia na účely denných kontrol zariadenia a naplánovaných kontrol. Tieto údaje potom odosiela cez štandardné analógové telefonické vedenie alebo pomocou mobilnej siete pomocou programu LATITUDE GSM Data Plán (v príslušnom prípade s mobilným adaptérom) na bezpečný server LATITUDE NXT.

Na účely tohto manuálu sú dvomi typmi komunikátorov, ktoré odosielajú údaje na server LATITUDE NXT:



Bezdrôtový komunikátor Wave

- Model 6288 so vstavanou schopnosťou mobilnej komunikácie
- Model 6290 používa na mobilnú komunikáciu mobilný adaptér USB
- Podporuje len režim tónovej analógovej voľby



BEZDRÔTOVÝ KOMUNIKÁTOR S DOTYKOVOU OBRAZOVKOU (Model 6468)

- Používa na mobilnú komunikáciu externý mobilný adaptér USB
- Podporuje režim tónovej a pulznej analógovej voľby

Informácie o nastavení a všeobecné informácie o prevádzke BEZDRÔTOVÉHO KOMUNIKÁTORA WAVE si prečítajte v časti strana 55 a v prípade BEZDRÔTOVÉHO KOMUNIKÁTORA S DOTYKOVOU OBRAZOVKOU si prečítajte v časti strana 69.

Informácie o programe LATITUDE GSM Data Plán si prečítajte v časti strana 53.

POZNÁMKY:

- Komunikátor LATITUDE nepreprogramuje ani nezmení žiadne funkcie implantovaného zariadenia. Implantované zariadenie možno preprogramovať len pomocou programátora/nahrávacieho zariadenia/monitora (PRM).
- Komunikátor LATITUDE nezabezpečuje nepretržité monitorovanie v reálnom čase. Automaticky číta informácie z implantovaného zariadenia v časoch naplánovaných klinickým používateľom.
- Keď sa komunikátor LATITUDE pripojí na server LATITUDE NXT, prijme akékoľvek aktualizácie plánu a konfigurácie zadané klinickým používateľom na webovej stránke LATITUDE NXT.

- *Pacient dostane komunikátor LATITUDE na klinike po zaradení do systému LATITUDE NXT. Po tom, ako pacient aktivuje komunikátor v súlade s pokynmi v manuáli pre pacienta, komunikátor bude schopný interogovať implantované zariadenie pacienta (pozri časť „Interogácia implantovaného zariadenia“ na strane 17). Keď bude pacient zaradený, komunikátor bude nakonfigurovaný tak, aby komunikoval s jediným implantovaným zariadením.*
- *Komunikátor používa na komunikáciu s implantovaným zariadením pacienta, ako aj s voliteľnou osobnou váhou a monitorom na meranie krvného tlaku bezdrôtový (vysokofrekvenčný) komunikačný systém. Túto komunikáciu môže narušiť elektromagnetické rušenie. Pacienti by sa mali vyhýbať tomu, aby kládli komunikátor vedľa iných bezdrôtových produktov a zdrojov elektromagnetickej energie (ako sú mikrovlnné rúry alebo počítačové monitory), prípadne do ich bezprostrednej blízkosti. Ak pacient potrebuje pomoc pri hľadaní vhodného umiestnenia pre svoj komunikátor, prípadne ak má otázky týkajúce sa možných zdrojov rušenia, obráťte sa na LATITUDE Podporu Zákazníka.*
- *Komunikátor LATITUDE je navrhnutý na používanie jedným pacientom. Po použití komunikátora u jedného pacienta ho nemožno prekonfigurovať na iného pacienta ani ho vydať inému pacientovi.*
- *Len BEZDRÔTOVÝ KOMUNIKÁTOR WAVE: Komunikátor LATITUDE je navrhnutý na používanie v Rakúsku, Belgicku, Českej republike, Dánsku, Fínsku, Francúzsku, Nemecku, Grécku, Írskej republike, Taliansku, Holandsku, Nórsku, Poľsku, Portugalsku, Slovenskej republike, Španielsku, Švédsku, Švajčiarsku a Spojenom kráľovstve. Použitie komunikátora v ostatných krajinách Európskeho hospodárskeho priestoru (EHP) je povolené s programom LATITUDE GSM Data Plán. Osobitné informácie vám poskytne LATITUDE Podpora Zákazníka.*
- *Len BEZDRÔTOVÝ KOMUNIKÁTOR S DOTYKOVOU OBRAZOVKOU: Komunikátor LATITUDE je navrhnutý na používanie v Rakúsku, Belgicku, Českej republike, Dánsku, Fínsku, Francúzsku, Nemecku, Írskej republike, Taliansku, Holandsku, Nórsku, Poľsku, Portugalsku, Španielsku, Švédsku, Švajčiarsku a Spojenom kráľovstve. Použitie komunikátora v ostatných krajinách Európskeho hospodárskeho priestoru (EHP) je povolené s programom LATITUDE GSM Data Plán. Osobitné informácie vám poskytne LATITUDE Podpora Zákazníka.*
- *Použitie BEZDRÔTOVÉHO KOMUNIKÁTORA S DOTYKOVOU OBRAZOVKOU a modelu 6288 BEZDRÔTOVÉHO KOMUNIKÁTORA WAVE mimo územia EHP je zakázané z dôvodu právnych predpisov o vysokej frekvencii (VF).*
- *Personál spoločnosti Boston Scientific môže kontaktovať kliniku, ak pacient vráti priradený komunikátor spoločnosti Boston Scientific. Na kliniku sa môže obrátiť aj v prípade nahlásenia straty alebo krádeže komunikátora pacienta, prípadne ak dôjde k narušeniu ochrany pomocou prístupových údajov.*

LATITUDE Podpora Zákazníka

LATITUDE Podpora Zákazníka poskytuje technickú podporu a podporu pri všeobecnej údržbe LATITUDE zákazníkom, ktorí používajú systém LATITUDE NXT. Telefónne čísla LATITUDE Podpory Zákazníkov sú uvedené v Tabuľka 1.

Tabuľka 1. Telefónne čísla LATITUDE Podpory Zákazníkov

Krajina	Číslo
Rakúsko	0800 202289
Belgicko	0800 80697
Česká republika	239 016 657
Dánsko	70 10 01 82
Fínsko	010 80 48 19
Francúzsko	0805 5404 22
Nemecko	069 51709 481
Grécko	442 035 647 788
Írska republika	1890 812005
Taliansko	848 781164
Holandsko	0800 0292077
Nórsko	81 00 00 47
Poľsko	22 306 07 33
Portugalsko	800844729
Slovenská republika	02 686 223 89
Španielsko	901 010840
Švédsko	020 160 57 07
Švajčiarsko	0844 000110
Spojené kráľovstvo	0845 602 9283

Voliteľné domáce zariadenia na monitorovanie zdravotného stavu

Osobná váha LATITUDE a monitor na meranie krvného tlaku LATITUDE sú voliteľné súčasti systému monitorovania pacienta LATITUDE NXT. Tieto súčasti sa označujú ako *senzory*. Pomocou bezdrôtového spojenia prenášajú namerané hodnoty do komunikátora pacienta. S cieľom umožniť komunikáciu BEZDRÔTOVÉHO KOMUNIKÁTORA WAVE so senzormi pacienta, je potrebné adaptér senzora USB zapojiť do komunikátora.

Komunikátor automaticky odosiela tieto merania na server LATITUDE NXT, kde ich môže kontrolovať lekár. Ak sa zistia výstrahy týkajúce sa hmotnosti, budú odoslané na server LATITUDE NXT. Pokiaľ nebude zistená výstraha, budú sa odčítané hodnoty z BEZDRÔTOVÉHO KOMUNIKÁTORA WAVE prenášať pri ďalšom naplánovanom pripojení k systému LATITUDE (do 7 dní). V prípade BEZDRÔTOVÉHO KOMUNIKÁTORA S DOTYKOVOU OBRAZOVKOU sa budú odčítané hodnoty prenášať každý deň.

Osobná váha a monitor na meranie krvného tlaku sú určené na použitie pre jedného pacienta. Osobná váha a monitor na meranie krvného tlaku pacienta nemožno prekonfigurovať na iného pacienta ani ich nemožno vydať inému pacientovi.

Pacient môže používať osobnú váhu aj monitor na meranie krvného tlaku kedykoľvek, no na webovú lokalitu LATITUDE NXT sa meranie odosiela iba raz denne. Zobrazené bude posledné meranie s odstupom 20 minút, pričom sa začína prvým meraním v príslušnom dni. Cieľom intervalu je umožniť pacientom v prípade potreby znovu vykonať meranie.

Namerané hmotnosti, ktoré sa od hodnoty z prechádzajúceho dňa líšia o viac ako 9,1 kg, sa považujú za neplatné. Ak nie je k dispozícii meranie z predchádzajúceho dňa, namerané hodnoty, ktoré sa od poslednej hodnoty (až 7 dní) líšia o viac ako 13,6 kg, sa považujú za neplatné. Označenie výrazne sa líšiacich hodnôt za neplatné sa nevykonáva v prípade merania krvného tlaku.

POZNÁMKA: Ak pacient dostane náhradný senzor, jeho komunikátor je potrebné pripojiť na server LATITUDE NXT predtým, ako ako budú prijaté namerané hodnoty z nového senzora.

UPOZORNENIE: Maximálna kapacita váženia váhy je 200 kg pri použití BEZDRÔTOVÉHO KOMUNIKÁTORA WAVE a 150 kg pri použití BEZDRÔTOVÉHO KOMUNIKÁTORA S DOTYKOVOU OBRAZOVKOU. Na váhu nekladte nič, čo je ťažšie ako je jej kapacita váženia.

ZÁKLADNÉ CHARAKTERISTIKY

V nasledujúcich častiach sú vysvetlené základné charakteristiky LATITUDE NXT systému monitorovania pacienta.

Prístup k údajom o pacientovi

Systém LATITUDE NXT zbiera údaje o pacientovi, ktoré sú chránenými informáciami o zdravotnom stave. Prístup k údajom o pacientovi sa poskytuje len klinickým používateľom oprávneným klinikou, ktorá zaradila pacienta do monitorovania. Klinickí používatelia musia byť priradení k skupine pacientov, do ktorej patrí pacient. K údajom pacienta má prístup aj určený personál spoločnosti Boston Scientific Corporation (BSC). Všetky prístupy k údajom pacienta LATITUDE sa zaznamenávajú.

Zaregistrovaní používatelia

Všetci používatelia systému LATITUDE NXT, okrem iného aj vrátane dodávateľov tretích strán spolupracujúcich s klinikou musia byť priradení ku klinike, ktorá má priamu zodpovednosť a oprávnenie s ohľadom na zdravotnú starostlivosť o pacienta. Všetci používatelia LATITUDE NXT musia byť zaregistrovaní v účte LATITUDE kliniky.

Spoločnosť Boston Scientific si vyhradzuje právo deaktivovať akéhokoľvek používateľa alebo účet, ktorý používa systém LATITUDE NXT alebo pristupuje k nemu v rozpore s licenčnou zmluvou LATITUDE (vrátane obchodnej dohody so zástupcom pre systém LATITUDE v USA), akýmikoľvek zásadami týkajúcimi sa systému LATITUDE alebo príslušnými právnymi predpismi a nariadeniami na ochranu údajov.

Používatelia, ktorí sa neprihlásili dlhší čas, sa považujú za neaktívnych a môžu byť odstránení.

Vzťahy medzi pacientmi, lekármi a klinikou

Monitoring pacienta na systéme LATITUDE NXT je založený na vzťahu pacientov s klinikami. Každý klinický používateľ systému LATITUDE NXT má používateľský účet, ktorý je priradený k určitej klinike.

Každého pacienta LATITUDE NXT možno spojiť až s dvomi rôznymi klinikami alebo dvomi rôznymi skupinami pacientov na jednej klinike:

- Hlavná klinika (alebo skupina pacientov) [ktorej súčasťou je zvyčajne aj elektrofyziológ]
Táto klinika je zvyčajne zodpovedná za monitoring zariadenia pacienta vrátane pravidelne naplánovaných kontrol zariadenia. Táto klinika je zodpovedná aj za riadenie červených výstrah zistených pri každej interogácii implantovaného zariadenia pacienta. Hlavná klinika je tiež zodpovedná za riadenie žltých výstrah, ak bolo nakonfigurované oznamovanie. Na účely monitorovania musia mať všetci pacienti LATITUDE NXT priradenú hlavnú kliniku.
- Sekundárna klinika (alebo skupina pacientov) [jej súčasťou je zvyčajne kardiológ alebo odborník na srdcové zlyhávanie]
Pacientovi možno priradiť aj sekundárnu kliniku. Táto klinika nedostáva upozornenia na červené výstrahy. Môže monitorovať stavy žltých výstrah podľa typu starostlivosti, ktorú príslušnému pacientovi poskytuje. V prípade pacienta so srdcovým zlyhávaním môže táto klinika konkrétne zahŕňať odborníka, ktorý monitoruje zdravotný stav pacienta na základe hmotnosti, krvného tlaku alebo nameraných trendov príslušného zariadenia.

Skupiny pacientov

Klinika je rozdelená do jednej alebo viacerých skupín pacientov. Klinických používateľov možno priradiť do ľubovoľného počtu skupín pacientov. Klinickí používatelia, ktorí sú priradení do určitej skupiny pacientov, majú prístup ku všetkým pacientom tejto skupiny. Správcovia klinických účtov majú prístup ku všetkým pacientom vo všetkých skupinách.

Skupiny pacientov poskytujú východiskové konfiguračné nastavenie výstrah a plánu v prípade pridružených pacientov. Pacient môže mať upravené nastavenia, ktoré sa líšia od východiskových nastavení skupiny pacientov.

UPOZORNENIE: Pri zaradení pacienta a výmene implantovaného zariadenia skontrolujte, či sú nastavenia poplachov jednotlivých pacientov nastavené správne.

Kliniky, ktoré rozdeľujú pacientov do skupín pacientov majú možnosť zaradiť pacienta do dvoch skupín pacientov. Jedna skupina pacientov je primárna a riadi zariadenie pacienta. Druhá skupina pacientov je sekundárna a tiež monitoruje zdravotný stav pacienta.

Práva klinických používateľov

Prístup k údajom pacienta sa riadi tromi typmi práv pre klinického používateľa tak, ako je to opísané ďalej. Funkcie, ktoré môžu jednotlivé skupiny aktivovať, sú uvedené v časti Tabuľka 2:

- **Read-Only Access (Prístup len na čítanie)** – je určený pre používateľov, ktorí potrebujú pracovať s údajmi pacienta, no nie sú zodpovední za správu pacienta v systéme. Prístup je obmedzený na pacientov v priradených skupinách pacientov.
- **Limited Access (Obmedzený prístup)** – je určený pre používateľov, ktorí sú zodpovední za riadenie pacientov. Títo používatelia môžu v plnej miere spravovať pacientov, no ich prístup je obmedzený len na pacientov v priradených skupinách pacientov.
- **Complete Access (Úplný prístup)** (správcovia klinických účtov) – je určený pre používateľa, ktorý je zodpovedný za správu kliniky, používateľov a pacientov kliniky. Prístup je otvorený pre všetkých pacientov vo všetkých skupinách pacientov. Používateľské účty môže vytvárať správca klinických účtov.

Tabuľka 2. Funkcie pridelené klinickým používateľom podľa práv

Funkcia	Complete Access (Úplný prístup) (Správca klinického účtu)	Limited Access (Obmedzený prístup)	Read-Only Access (Prístup len na čítanie)
	Všetky skupiny pacientov	Priradené skupiny pacientov	Priradené skupiny pacientov
Pridávať/spravovať klinických používateľov	✓		
Pridávať/spravovať skupiny pacientov	✓		
Spravovať plán a konfigurácie výstrah	✓	✓	

Tabuľka 2. Funkcie pridelené klinickým používateľom podľa práv

Funkcia	Complete Access (Úplný prístup) (Správca klinického účtu)	Limited Access (Obmedzený prístup)	Read-Only Access (Prístup len na čítanie)
	Všetky skupiny pacientov	Priradené skupiny pacientov	Priradené skupiny pacientov
Zaraďovať/spravovať pacientov	✓	✓	
Prepúšťať pacientov na stránke View Patient List (Zobraziť zoznam pacientov)	✓	✓	
Zobrazovať pacientov na stránke View Patient List (Zobraziť zoznam pacientov)	✓	✓	✓
Zobrazovať údaje a správy pacienta ¹	✓	✓	✓

¹ Pri zobrazení údajov o pacientovi alebo správ sa zaznamená krok a môže sa aktualizovať stav **Review Status (Stav kontroly)** zo stavu **New Data (Nové údaje)** na stav **Viewed (Zobrazené)**, dokonca aj v prípade použitia možnosti **Read-Only Access (Prístup len na čítanie)**.

Výstrahy

Systém LATITUDE NXT generuje výstražné správy pri rôznych stavoch, ktoré sa líšia v závislosti od modelu implantovaného zariadenia.

Existujú dve úrovne výstražných stavov: červené a žlté výstrahy. Výstrahy sú určené na upozornenie klinických používateľov na možné zdravotné problémy alebo klinické udalosti týkajúce sa zariadenia. Poplašné upozornenia sa nemajú používať ako jediný základ pri rozhodovaní o zdravotnej starostlivosti o pacienta. Výstrahy možno overiť pomocou informácií na webovej lokalite LATITUDE NXT a pomocou programátora/nahrávacieho zariadenia/monitora (PRM) na vyhodnotenie ďalších podporných diagnostických informácií, ktoré sú uložené v implantovanom zariadení.

Výstražné stavy možno zisťovať počas každodenných interogácií výstrah, týždenných interogácií monitora, naplánovaných kontrolných interogácií a interogácií spustených pacientom. Systém LATITUDE NXT upozorní lekárov príslušného pacienta na zistené výstražné stavy.

Výstražné upozornenia sa uvádzajú na stránke **View Patient List (Zobraziť zoznam pacientov)** internetovej lokality LATITUDE NXT (strana 28). Systém LATITUDE NXT odošle jedno upozornenie na výstražný stav zistený systémom. Systém neodosiela výstražné upozornenia týkajúce sa toho istého stavu, pokiaľ už tento stav nie je zistený a znovu sa nevyskytne počas ďalšieho zbierania údajov.

Vybraný personál spoločnosti Boston Scientific Corporation (BSC) vám môže poskytnúť upozornenia na výstražné stavy namiesto oznámení, ktoré sú uvedené na webovej lokalite LATITUDE NXT. Ak systém LATITUDE NXT nedokáže poskytnúť údaje o implantovanom zariadení, výstražné upozornenia budú uvedené na webovej lokalite LATITUDE NXT, alebo vám ich poskytne personál spoločnosti Boston Scientific Corporation (BSC). Ak potrebujete údaje, ktoré momentálne nie sú k dispozícii na webovej lokalite LATITUDE NXT, obráťte sa na kliniku. Ak napríklad existuje výstražný stav, ktorý nemožno automaticky získať a zobraziť na webovej lokalite LATITUDE NXT, môže vás kontaktovať personál spoločnosti BSC a informovať vás o tejto výstrahe.

POZNÁMKA: Štandardne je väčšina každodenných meraní v implantovanom zariadení zapnutá. Ak však tieto funkcie niekedy v implantovanom zariadení vypnete, systém LATITUDE NXT **nebude** generovať výstrahu na udalosť, aj keď bude výstraha systému LATITUDE nakonfigurovaná na možnosť On (Zapnuté). Implantované zariadenie musí najprv odmerať, zaznamenať a detegovať údaje ako údaje, ktoré sú mimo rozsahu, kým ich deteguje systém LATITUDE NXT a generuje červenú alebo žltú výstrahu.

Červené výstrahy

Stavy implantovaného zariadenia, ktoré by mohli spôsobiť, že by pacient zostal bez dostupnej liečby pomocou zariadenia, vedú k vyhláseniu červenej výstrahy.

Webová lokalita LATITUDE NXT je určená na poskytovanie oznámení klinickým používateľom priradeným do primárnej skupiny pacientov, ak komunikátor ohlási červenú výstrahu na server LATITUDE NXT. Oznamovanie červených výstrah nemožno deaktivovať (s výnimkou zisteného nefyziologického signálu týkajúceho sa pravej komory a výstrah týkajúcich sa náhlych zmien impedancie pravej komorovej stimulačnej elektródy). Ak komunikátor nedokáže nadviazať spojenie a preniesť údaje o červenej výstraha do 24 hodín, indikátor na komunikátore sa rozsvieti červeným svetlom, čo znamená, že pacient má zavolať na svoju kliniku.

V závislosti od modelu zariadenia sa červené výstrahy zobrazujú pri nasledujúcich stavoch:

- Vzdialené monitorovanie je vypnuté z dôvodu obmedzenej kapacity batérie
- Impedancia výbojovej elektródy je mimo rozsahu
- Pri pokuse o dodanie výboja bola zistená nízka impedancia výbojovej elektródy
- Pri pokuse o dodanie výboja bola zistená vysoká impedancia výbojovej elektródy
- Impedancia pravokomorovej alebo jednodutinovej stimulačnej elektródy je mimo rozsahu
- Náhla zmena impedancie pravokomorovej stimulačnej elektródy

POZNÁMKA: Ak medzi kontrolami výstrah uplynie viac ako 14 dní, niektoré údaje nemusí byť možné vyhodnotiť vzhľadom na výstražný stav.

- Bol zistený pravokomorový nefyziologický signál
- Režim V-Tachy (V-tachy) nastavený na inú hodnotu ako Monitor + Therapy (Monitorovanie + liečba)
- Možné zlyhanie zariadenia
- Pri nabíjaní bolo zistené vysoké napätie na výbojovej elektróde
- Zariadenie v bezpečnostnom režime
- Zariadenie v režime Electrocautery Protection Mode (Režim ochrany pred elektrokauterizáciou)

Žlté výstrahy

Oznamovanie žltých poplachov možno nakonfigurovať a vybrať podľa ľubovoľnej zo skupín pacientov systému LATITUDE NXT. Skupinu pacientov možno nakonfigurovať tak, aby prijímala všetky, len niektoré alebo žiadne žlté výstrahy.

V závislosti od modelu zariadenia možno oznamovanie žltých výstrah nakonfigurovať na nasledujúce stavy:

- Dosiahnutie indikátora explantácie
- Napätie je príliš nízke na plánovanú zostávajúcu kapacitu
- Vlastná pravokomorová amplitúda alebo jednodutinová vlastná amplitúda mimo rozsahu
- Zistený automatický prah pravej komory vyšší ako naprogramovaná amplitúda alebo pozastavený¹
- Vlastná ľavokomorová amplitúda je mimo rozsahu
- Impedancia ľavokomorovej stimulačnej elektródy je mimo rozsahu
- Zistený automatický prah ľavej komory vyšší ako naprogramovaná amplitúda alebo pozastavený¹
- Vlastná predsieňová amplitúda je mimo rozsahu
- Impedancia predsieňovej stimulačnej elektródy je mimo rozsahu
- Zistený automatický prah predsieňe vyšší ako naprogramovaná amplitúda alebo pozastavený¹
- Komorová liečba výbojom sa aplikuje na konvertovanie arytmie
- Epizóda zrýchlenej komorovej arytmie
- VT epizódy (V>A)

1 Pokiaľ má zariadenie funkciu automatického zachytávania počas funkcie PaceSafe, systém LATITUDE NXT nevyhodnocuje zachytávanie ani stratu zachytávania a upozorní len v prípade splnenia určitých kritérií v zariadení a v prípade detekcie výstrahy pomocou zariadenia.

- Zátěž predsíňové arytmie do 24 hodin (prekračujúce limit nastavený používateľom)

POZNÁMKA: Ak medzi kontrolami výstrah uplynie viac ako 14 dní, niektoré údaje nemusí byť možné vyhodnotiť vzhľadom na výstražný stav.

- Udalosť spustená pacientom uložená
- Percento stimulácie resynchronizačnej liečby srdca (menšie ako percento nastavené používateľom)

POZNÁMKA: Tento stav nebude generovať výstrahu, ak je parameter dutiny stimulácie zariadenia naprogramovaný len na pravú komoru (RV (PK)).

- Percento stimulácie pravej komory (prekračuje percento nastavené používateľom)
- Brady režim zariadenia vypnutý
- Zistenie porušenia histórie liečby
- Nárast telesnej hmotnosti (prekračuje prah nastavený používateľom v počte dní nastavených používateľom)

Interogácia implantovaného zariadenia

Komunikátor môže vykonať niekoľko typov interogácií implantovaného zariadenia. Typy interogácie sa navzájom líšia v množstve a type zbieraných údajov tak, ako to zobrazuje Tabuľka 3.

Tabuľka 3. Intervaly zbierania údajov a plánovania pre každý typ interogácie

Typ interogácie	Úplná interogácia (s uvedením EGM)	Úplná interogácia (bez uvedenia EGM)	Kontrola červenej výstrahy	Kontrola žltej výstrahy	Dostupné intervaly plánovania
Remote Scheduled Follow-ups (Naplánované kontroly na diaľku)	✓		✓	✓	<ul style="list-style-type: none"> Vyp./Manuál 1 týždeň 2 týždne Mesačné intervaly od 1 do 12 mesiacov
Kontrola výstrahy ¹			✓	✓ Len BEZDRÔTOVÝ KOMUNIKÁTOR WAVE	<ul style="list-style-type: none"> Denne Nemožno nakonfigurovať
Interogácia výstrah ¹	✓				<ul style="list-style-type: none"> Ak je zistená červená alebo žltá výstraha¹
Interogácia po PRM Len BEZDRÔTOVÝ KOMUNIKÁTOR WAVE	✓		✓	✓	<ul style="list-style-type: none"> Nedávno došlo k interogácii PRM¹
Weekly Implanted Device Alert Monitoring (Týždenný monitoring výstrah implantovaného zariadenia) Len BEZDRÔTOVÝ KOMUNIKÁTOR S DOTYKOVOU OBRAZOVKOU		✓	✓	✓	<ul style="list-style-type: none"> Týždenne Konfigurovateľné
Patient Initiated (Spustené pacientom) (Pozri časť strana 18)	✓		✓	✓	Podľa pokynov lekára

¹ BEZDRÔTOVÝ KOMUNIKÁTOR WAVE: Ak sa zistí červená alebo žltá výstraha, prípadne nedávno došlo k interogácii PRM (Programátor/nahrávacie zariadenie/monitor), interogácia výstrah sa pokúsi o úplnú interogáciu s uvedením EGM.

BEZDRÔTOVÝ KOMUNIKÁTOR S DOTYKOVOU OBRAZOVKOU: Ak sa zistí červená výstraha, interogácia výstrah sa pokúsi zhromaždiť úplnú interogáciu s uvedením EGM.

POZNÁMKA: *Personál spoločnosti Boston Scientific môže kontaktovať kliniku, ak implantované zariadenie používa príliš veľkú vysokofrekvenčnú (RF) telemetriu na vykonanie interogácií na diaľku.*

Interogácia spustená pacientom

Komunikátor podporuje neplánované interogácie spustené pacientom (PII), ktoré poskytujú tie isté údaje ako naplánované kontrolné interogácie s uvedením EGM.

Komunikátor obmedzuje počet interogácií spustených pacientom na jeden z nasledujúcich limitov uvedených na webovej lokalite LATITUDE NXT:

- 5-krát týždenne (ak je aktivovaná)
- 0 (ak funkcia nie je povolená)

Klinickí používatelia, ktorí sú priradení do skupiny (skupín) pacientov a majú úplný alebo obmedzený prístup môžu povoliť alebo zakázať PII. Interogácie PII sú nakonfigurované pre všetkých pacientov v skupine pacientov alebo pre jedného pacienta na stránke **Edit/View Schedule and Alert Configuration (Upraviť/Zobraziť plán a konfiguráciu výstrah)**. Ak sú zakázané interogácie PII alebo bol dosiahnutý týždenný limit, klinický používateľ môže povoliť jednu interogáciu PII stlačením tlačidla **Allow one Patient Initiated Interrogation (Povoliť jednu interogáciu spustenú pacientom)** na stránke **Edit/View Schedule and Alert Configuration (Upraviť/Zobraziť plán a konfiguráciu výstrah)** pacienta.

Pacienti spustia interogáciu stlačením tlačidla **Srdce** na BEZDRŔTOVOM KOMUNIKÁTORE WAVE (pozri Obrázok 13 na strane 56) alebo stlačením modrého tlačidla na BEZDRŔTOVOM KOMUNIKÁTORE S DOTYKOVOU OBRAZOVKOU (pozri Obrázok 22 na strane 69). Komunikátor nevykoná interogáciu, ak táto funkcia nie je povolená alebo ak bol dosiahnutý limit.

Ak sa zmení nastavenie interogácie PII, server LATITUDE NXT odošle oznámenie na komunikátor pacienta pri ďalšom kontakte komunikátora so serverom LATITUDE NXT. Môže trvať až 8 dní, kým bude komunikátor kontaktovať server LATITUDE NXT. Ak budú interogácie PII na komunikátore zakázané a pacient sa pokúsi o interogáciu, komunikátor kontaktuje server LATITUDE NXT a skontroluje, či sú k dispozícii aktualizované informácie. Pred odporúčením interogácie PII budú možno lekári chcieť overiť, či je pacient stabilný, bez symptómov a či dokáže vykonať interogáciu PII. Pozri časti „Preventívne opatrenia“ na strane 1 a „Obmedzenia systému“ na strane 2.

ZAČÍNAME

Webová lokalita LATITUDE NXT poskytuje lekárom pohodlný a bezpečný spôsob kontroly údajov, ktoré má podľa plánu komunikátor zbierať z implantovaného zariadenia pacienta. Poskytuje tiež nástroje na analýzy a tvorbu trendov.

Webová lokalita LATITUDE NXT je k dispozícii klinickému personálu, ktorý je klinikou oprávnený používať webovú lokalitu LATITUDE NXT. Títo zamestnanci sa na webovej lokalite LATITUDE NXT nazývajú klinickí používatelia alebo členovia kliniky.

Požiadavky

- Webová lokalita LATITUDE NXT bola vyhotovená na podporu týchto webových prehliadačov¹:
 - Internet Explorer
 - Mozilla Firefox
 - Apple Safari na zariadeniach Mac, iPad a iPhone
- Program Adobe Acrobat Reader alebo kompatibilný prehliadač súborov vo formáte PDF (na zobrazovanie správ, ktoré sú vytvorené vo formáte Portable Document Format [PDF]).
- Odporúča sa používať aktuálny program na ochranu pred vírusmi.

Prihlasovanie a odhlasovanie

Prihlásenie:

1. Spustíte svoj webový prehliadač.
2. Zadáte adresu URL webovej lokality LATITUDE a zobrazí sa vám úvodná prístupová stránka, ktorá je zobrazená na Obrázok 1:

<http://www.latitude.bostonscientific.com>

¹ Webová lokalita LATITUDE NXT bola vyhotovená pomocou prehliadačov, ktoré boli v danom čase k dispozícii. Webová lokalita LATITUDE NXT možno nebude správne fungovať v prípade použitia verzií prehliadačov, ktoré boli vydané následne. Ak chcete zoznam podporovaných webových prehliadačov, zavolajte LATITUDE Podporu zákazníka.



Obrázok 1. Úvodná prístupová stránka LATITUDE

3. Vyberte vašu krajinu. Ak sa po výbere krajiny zobrazí ponuka **Select Language (Výber jazyka)**, vyberte preferovaný jazyk.

Stačí, keď si krajinu a jazyk vyberiete pri prvom prístupe na webovú lokalitu LATITUDE NXT, okrem prípadu, keď sa prihlasujete z iného počítača. Webová lokalita LATITUDE NXT je k dispozícii vo viacerých jazykoch na základe vybratej krajiny.

4. Po kliknutí na tlačidlo **LATITUDE NXT** sa zobrazí obrazovka prihlásenia uvedená na Obrázok 2.

LATITUDE™ NXT

Please enter your User ID and Password to enter the Boston Scientific LATITUDE Clinician website

*Indicates Required Field

*User ID:

*Password:

Login Reset

[Change Country/Language: United Kingdom/English](#)

[Forgot Password?](#)

For additional assistance, call LATITUDE™ Customer Support

- Ⓐ Kliknite na tento odkaz a zmeňte svoju krajinu alebo jazyk.

Obrázok 2. Stránka prihlásenia

5. Zadať svoje **User ID (Používateľské ID)** a **Password (Heslo)** a kliknite na tlačidlo **Login (Prihlásiť sa)**.

Používateľom, ktorí sa prihlasujú na webovú lokalitu LATITUDE NXT po prvýkrát, sa zobrazí výzva, aby zmenili svoje dočasné heslo a vyplnili súbor osobných bezpečnostných otázok. Bezpečnostné otázky môže používateľ použiť neskôr na obnovenie zabudnutého hesla. (Pozri časť „Obnovenie zabudnutého hesla“ na strane 45.)

Po prihlásení sa môže zobraziť oznámenie alebo hlásená správa.

Čas relácie prihlásenia vypršal: Individuálne relácie sa spustia pri každom prihlásení používateľa na webovú lokalitu LATITUDE NXT. Ak zostane používateľ prihlásený, no nie je aktívny dlhšie ako 30 minút, relácia sa automaticky zavrie a používateľ bude odhlásený. Používateľ bude presmerovaný na stránku prihlásenia.

Problémy s prihlásením z dôvodov, medzi ktoré patria zabudnuté identifikačné údaje a heslo, môžu oneskoriť prístup na webovú lokalitu LATITUDE NXT.

Odhlásenie:

1. Kliknite na odkaz **Logout (Odhlásiť sa)** v pravom hornom rohu obrazovky.
2. Zobrazí sa okno s potvrdením o odhlásení. Odporúča sa, aby používatelia na dokončenie procesu odhlasovania zatvorili svoje webové prehliadače.

Zmena krajiny alebo jazyka:

1. Ak chcete zmeniť krajinu alebo jazyk zobrazený na webovej lokalite LATITUDE NXT, pred prihlásením kliknite na odkaz **Change Country/ Language (Zmena krajiny/jazyka)**. Pozri (A) na Obrázok 2.
2. Zobrazí sa úvodná prístupová obrazovka (Obrázok 1), na ktorej môžete zmeniť krajinu a preferovaný jazyk.

Môžete tiež použiť ponuku **Language (Jazyk)**, ktorá sa nachádza v hornej časti každej stránky. Pozri (B) na Obrázok 3.

Pohyb na stránke

Obrázok 3 ukazuje horný panel a navigačné tlačidlá, ktoré sa zobrazujú na všetkých webových stránkach. Opisy sú uvedené ďalej.

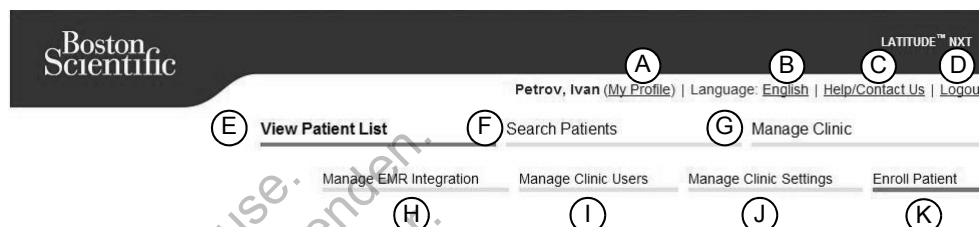

Obrázok 3. Panel LATITUDE NXT

Tabuľka 4. Pohyb na stránke

(A) My Profile (Môj profil)	Odkazuje na stránku Update Clinic User (Aktualizovať klinického používateľa) pre aktuálneho používateľa
(B) Language (Jazyk)	Zobrazí sa zvolený jazyk; odkazuje na stránku Update Clinic User (Aktualizovať klinického používateľa) pre aktuálneho používateľa, na ktorej možno zmeniť zvolený jazyk
(C) Help/Contact Us (Pomocník/kontakty)	Odkazuje na kontaktné informácie, príručky na riešenie problémov a iné zdroje
(D) Logout (Odhlásenie)	Ukončí reláciu používateľa
(E) View Patient List (Zobraziť zoznam pacientov)	Odkazuje na stránku so zoznamom pacientov, ku ktorému má aktuálny používateľ prístup (Pozri časť „STRÁNKA VIEW PATIENT LIST (ZOBRAZIŤ ZOZNAM PACIENTOV)“ na strane 28.)
(F) Search Patients (Vyhľadať pacientov)	Odkazuje na stránku Search Patients (Vyhľadať pacientov)
(G) Manage Clinic (Spravovať kliniku)	Zobrazí odkazy H – K týkajúce sa kliniky
(H) Manage EMR Integration (Spravovať integráciu EMR)	Odkazuje na stránku umožňujúcu klinickým pracovníkom nakonfigurovať integráciu so systémom elektronických zdravotníckych záznamov (EMR) ich kliniky a prezrieť si stav exportu ich súborov EMR (Pozri časť „INTEGRÁCIA SYSTÉMU EMR“ na strane 47.)

Tabuľka 4. Pohyb na stránke

ⓘ	Manage Clinic Users (Spravovať klinických používateľov)	Odkazuje na zoznam klinických používateľov a spojené konfiguračné informácie
Ⓙ	Manage Clinic Settings (Spravovať nastavenia kliniky)	Odkazuje na informácie o konfigurácii kliniky, demografické údaje skupiny pacientov, členstvo a príslušné informácie o konfigurácii
Ⓚ	Enroll Patient (Zaradiť pacienta)	Odkazuje na formulár zaradenia umožňujúci klinickým pracovníkom zaraďovať nových pacientov

KONFIGURÁCIA KLINIKY A PACIENTA

Obrázok 4 zobrazí umiestnenia, tlačidlá a typy informácií na webovej stránke, ktoré možno nakonfigurovať pre skupiny pacientov a jednotlivých pacientov. V časti „Podrobnosti konfigurácie“ na strane 26 sa nachádzajú dôležité informácie o konfiguračných nastaveniach.

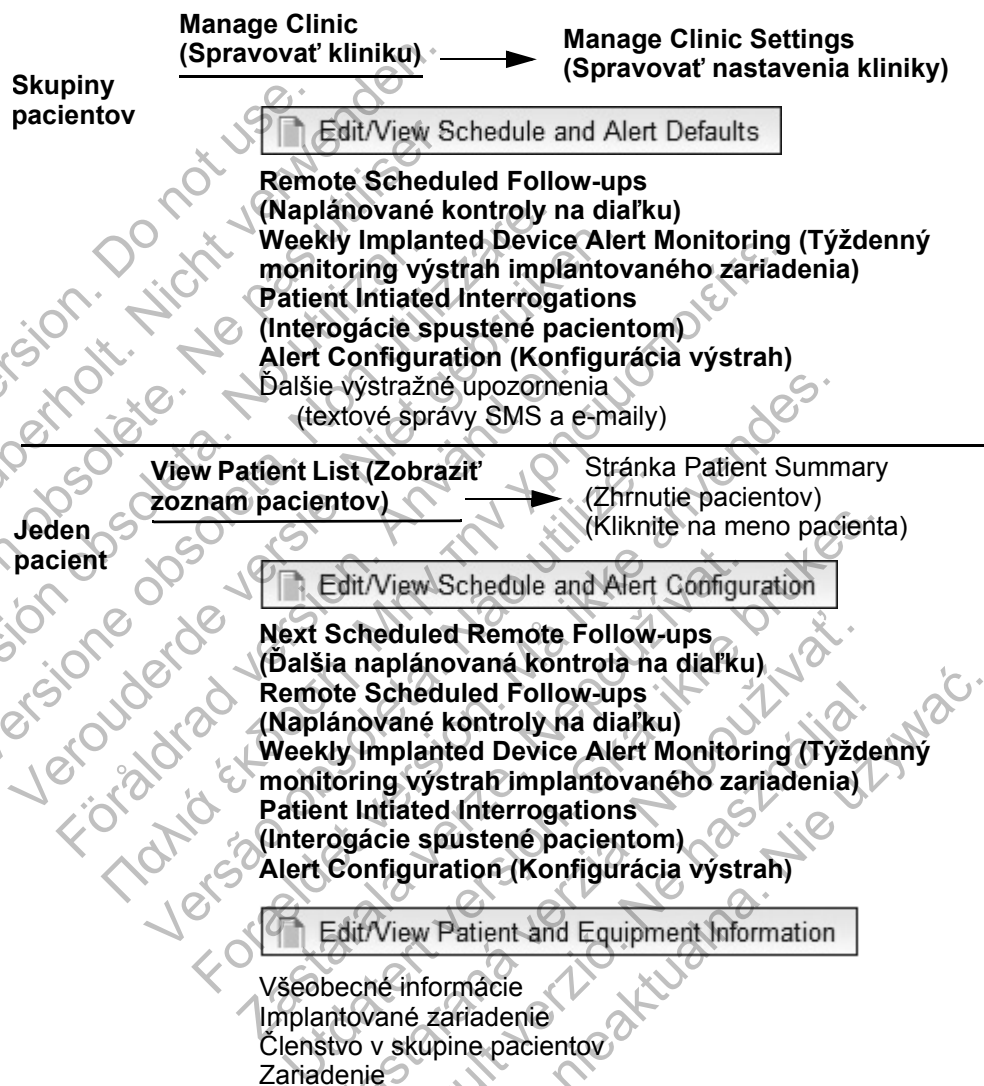

Obrázok 4. Konfigurácia skupiny pacientov a jedného pacienta

Podrobnosti konfigurácie

Ukladanie nastavení

Nezabudnite kliknúť na tlačidlo **Save and Close (Uložiť a zavrieť)**, aby sa v systéme LATITUDE NXT uložili všetky zmeny, ktoré ste urobili v nastaveniach. Na odstránenie všetkých zmien a návrat k nastaveniam skôr uloženej verzie kliknite na tlačidlo **Close Without Saving (Zavrieť bez uloženia)**. Zmeny v nastaveniach sa odošlú do príslušného komunikátora pacienta pri ďalšom nadviazaní spojenia medzi komunikátorom a serverom LATITUDE NXT. Môže trvať až 8 dní, kým bude komunikátor kontaktovať server LATITUDE NXT. Dovtedy bude komunikátor pracovať s predchádzajúcou konfiguráciou.

Naplánované kontroly na diaľku

Vzdialené kontroly možno naplánovať manuálne alebo nastaviť automaticky. Pri ručnom plánovaní môžete zvoliť nový dátum nasledujúcej kontroly vždy po dokončení predchádzajúcej kontroly. Pri automatickom plánovaní sa ďalšia kontrola naplánuje automaticky – systém použije nakonfigurovaný interval a deň týždňa. Naplánovaný dátum sa počíta na základe dátumu prijmu vzdialenej naplánovanej interogácie. Systém pridá nakonfigurovaný interval a poradie nakonfigurovaného dňa v týždni (naplánovaný dátum = dátum interogácie + interval + nakonfigurované dni v týždni).

Ak sa zmení plán kontrol pacienta (interval alebo deň v týždni), dátum ďalšej kontroly pacienta sa nezmení, pokiaľ nezmeníte konkrétny dátum. Aj keď je nastavené automatické plánovanie, môžete dátum novej kontroly vybrať manuálne pomocou kalendára plánovania.

POZNÁMKA: Systém považuje za mesiac 30 dní. Túto hodnotu vynásobí počtom zvolených mesiacov (okrem 1 mesiaca a 3 mesiacov, kedy použije hodnotu 31 alebo 91 dní). Počet dní pre 1 až 12 mesiacov je tento: 31, 60, 91, 120, 150, 180, 210, 240, 270, 300, 330 a 360.

Nastavenia **Remote Scheduled Follow-ups (Naplánované kontroly na diaľku)** konfiguruje lekár. Samotné interogácie sa však vykonávajú automaticky v naplánovaných dňoch. Pacient nemusí urobiť nič. Tieto interogácie sa často vykonávajú bez toho, aby o tom pacient vedel.

Týždenný monitoring výstrah implantovaného zariadenia (LEN BEZDRÔTOVÝ KOMUNIKÁTOR S DOTYKOVOU OBRAZOVKOU)

Týždenné monitorovanie žltých výstrah možno povoliť alebo zakázať. Keď je táto možnosť povolená, implantované zariadenie sa interoguje každý týždeň, údaje sa odošlú a nahlásia sa všetky nakonfigurované zistené výstrahy. Ak sa nedeteguje červená výstraha, týždenná interogácia nebude obsahovať uvedenie EGM.

Interrogácie spustené pacientom

Interrogácie spustené pacientom (PII) možno povoliť (5 x týždenne) alebo zakázať. Môžete tiež nakonfigurovať jednu ďalšiu interrogáciu PII. Túto ďalšiu interrogáciu PII možno nakonfigurovať na stránke **Edit/View Schedule and Alert Configuration (Upraviť/zobraziť plán a konfiguráciu výstrah)**. Pozri časť „Interrogácia spustená pacientom“ na strane 18.

Ďalšie výstražné upozornenia

Systém umožňuje odosielať ďalšie výstražné upozornenia v podobe textových a e-mailových správ. Tieto pripomienky možno nakonfigurovať len na úrovni skupiny pacientov. Možno ich nakonfigurovať len v prípade červených výstrah, len v prípade žltých výstrah alebo v prípade červených a žltých výstrah. Primárny spôsob riešenia výstražných upozornení je pomocou stránky **View Patient List (Zobraziť zoznam pacientov)** na webovej lokalite LATITUDE NXT (strana 28).

Odosielanie správ môžete nastaviť na 24 hodín denne, 7 dní v týždni alebo od 8:00 do 17:00 cez pracovné dni (pondelok – piatok). Správy sa budú odosielať v zvolených časoch, hoci už bola výstraha pacienta odstránená. Doručenie správ SMS a e-mailov nie je zaručené – pozri časť „Preventívne opatrenia“ na strane 1.

Ku každej skupine pacientov možno nakonfigurovať až tri čísla SMS a tri e-mailové adresy. Keď systém deteguje výstrahu, odošle na všetky nakonfigurované čísla SMS a na všetky e-mailové adresy upozornenia. Upozornenia neobsahujú informácie, na základe ktorých by bolo možné pacienta identifikovať. Používateľ si musí skontrolovať stránku **View Patient List (Zobraziť zoznam pacientov)**. Systém LATITUDE NXT umožňuje odosielať testové správy na všetky zadané čísla SMS a e-mailové adresy.

Ak sa v prípade pacienta naraz aktivuje viac výstrah, systém odošle pre každú z nich samostatnú správu SMS alebo e-mail.

Samostatní pacienti

Nastavenia jednotlivých pacientov zmeníte zrušením označenia začiarokavacieho políčka Patient Group Defaults (Použiť východiskové nastavenia skupiny pacientov) v príslušnej časti. Umožní vám to zmeniť nastavenia daného pacienta. Dátum naplánovanej kontroly na diaľku možno u pacienta zmeniť kliknutím na dátum. Systém zobrazí kalendár plánovania, na ktorom budete môcť vybrať novú naplánovanú kontrolu na diaľku. Nový dátum možno vybrať aj v prípade, ak sú nasledujúce kontroly pacienta naplánované automaticky na základe nastavení skupiny pacientov.

STRÁNKA VIEW PATIENT LIST (ZOBRAZIŤ ZOZNAM PACIENTOV)

Stránka **View Patient List (Zobrazit' zoznam pacientov)** (Obrázok 5) je zvyčajne prvou stránkou zobrazenou po prihlásení na webovú lokalitu LATITUDE NXT. Vo východiskovom nastavení je na stránke aktívny filter **For Review (Na kontrolu)**, pri ktorom sa zobrazujú pacienti pre všetky priradené skupiny pacientov. Na tejto stránke možno vytvárať správy pre jedného alebo viac pacientov.

Systém ponúka dva nástroje umožňujúce vyberať a filtrovať zoznamy pacientov (Obrázok 5):

- (A) Otváracia ponuka **Viewing Patient Group (Zobrazovanie skupiny pacientov)**. Obsahuje zoznam skupín pacientov, ku ktorým je používateľ priradený.
- (B) Filtre. Slúži na ďalšie filtrovanie pacientov vo vybranej skupine.

View Patient List

Viewing Patient Group: All Patient Groups (A)

All Patients (8) | For Review (3) | Missed Follow-up (0) | Not Monitored (0) | Not Scheduled (8) (B)

Patient ID/ Patient/ Device	Review Status	Latest Device Transmission	Alerts	Review Reason	Next Remote Follow-up	Monitoring Status	Actions
<input type="checkbox"/> KC-108 da Silva, Joao INGENIO J174	Viewed	31 May 2013		Scheduled	02 Nov 2013	Monitored	<input type="checkbox"/> Dismiss From Review List <input type="checkbox"/> Reports Menu
<input type="checkbox"/> KC-218 Dupont, Jean INVIVE CRT-P W172	Viewed	28 May 2013		Multiple Reasons	02 Nov 2013	Monitored	<input type="checkbox"/> Dismiss From Review List <input type="checkbox"/> Reports Menu
<input type="checkbox"/> KC-128 Modaal, Jan INGENIO J174	Viewed	21 May 2013	None	Patient Initiated	02 Nov 2013	Monitored	<input type="checkbox"/> Dismiss From Review List <input type="checkbox"/> Reports Menu

View Patient List 1 - 3 of 3

Obrázok 5. Stránka View Patient List (Zobrazit' zoznam pacientov)

Nasledujúci zoznam obsahuje opis filtrov, ďalších nástrojov a jednotlivých stĺpcov funkcie **View Patient List (Zobraziť zoznam pacientov)**:

 Reports Menu for Selected Patients

Správy možno vytvárať označením začiarkavacieho políčka vedľa jedného alebo viacerých mien pacientov a kliknutím na tlačidlo **Reports Menu for Selected Patients (Ponuky správ pre vybraných pacientov)**. Otvorí sa samostatné okno, v ktorom môžete vytvoriť jednu alebo viac správ. Systém vytvorí pre každú požiadavku na správu jeden súbor PDF. Používateľ môže správy vytlačiť a uložiť súbor správ.

 Print Patient List

Vytvorí správu, ktorá obsahuje všetkých filtrovaných pacientov.

All Patients (Všetci pacienti) | For Review (Na kontrolu) | Missed Follow-up (Vynechaná kontrola) | Not Monitored (Nemonitorovaní) | Not Scheduled (Nenaplánovaní)

Každý z týchto filtrov môže ďalej lepšie vymedziť pacientov v rámci osobitnej skupiny (skupín) pacientov.

- **All Patients (Všetci pacienti)** – uvedie všetkých pacientov vo vybranej skupine (skupinách) pacientov.
- **For Review (Na kontrolu)** – uvedie všetkých pacientov, ktorých údaje neboli uzavreté a možno ich prezerať. Medzi údaje, ktoré možno kontrolovať, patria údaje spojené s výstrahami, **Remote Scheduled Follow-ups (Naplánované kontroly na diaľku)** alebo s interogáciami spustenými pacientom. Pacienti sú zoradení podľa závažnosti výstrahy a ďalej podľa ich priezviska. Zoznam **For Review (Na kontrolu)** je východiskový filter používaný pri prihlásení používateľa a vždy pri výbere položky **View Patient List (Zobraziť zoznam pacientov)**.
- **Missed Follow-up (Vynechané kontroly)** – uvedie zoznam pacientov, pre ktorých bola naplánovaná kontrola na diaľku, ale interogácia na diaľku nebola úspešná. Pacienti sa filtrujú podľa dátumu naplánovaného na diaľku, pričom sú zoradení od najnovších.
- **Not Monitored (Nemonitorovaní)** – uvedie zoznam pacientov, ktorí v súčasnosti nie sú monitorovaní. Pozri „Monitoring Status (Stav monitorovania)“ na strane 31.
- **Not Scheduled (Nenaplánovaní)** – uvedie zoznam pacientov, pre ktorých nie je naplánovaná kontrola na diaľku.

POZNÁMKA: Pacient sa môže vo filtrovanom zozname vyskytnúť aj viackrát. Táto situácia sa vyskytne v prípade, keď je lekár členom dvoch rôznych skupín pacientov a obidve sledujú daného pacienta. V takom prípade bude zadanie daného pacienta obsahovať názov spojenej skupiny pacientov.

Začiarkavacie políčko

Začiarkavacie políčko možno zvoliť pri jednom alebo viacerých pacientoch. Funkcia **Reports Menu for Selected Patients (Ponuky správ pre vybraných pacientov)** v hornej časti zoznamu pacientov sa použije u všetkých pacientov s označeným začiarkovacím políčkom.

Patient ID/Patient/Device (ID pacienta/pacient/zariadenie)

Kliknutím na ID pacienta zobrazíte podrobné informácie o tomto konkrétnom pacientovi.

Review Status (Stav kontroly)

Obsahuje informácie o hodnotení pacienta, ako napríklad **New Data (Nové údaje)**, **Viewed (Zobrazené)** alebo **Dismissed (Uzavreté)**. Kliknutím na stav zobrazíte ďalšie podrobnosti o krokoch vykonávaných používateľmi v zázname pacienta.

Latest Device Transmission (Posledný prenos zariadenia)

Je to dátum získania poslednej úplnej interogácie z implantovaného zariadenia pacienta.

Alerts (Výstrahy)

Informuje, že s pacientom je spojená jedna alebo viac výstrah, ktoré neboli uzavreté. Výstrahy sú aktívne od pridania pacienta do zoznamu **For Review (Na kontrolu)** až do ich uzavretia a odstránenia zo zoznamu kontrol. Zobrazená vlajka označuje aktuálnu výstrahu s najväčšou závažnosťou v prípade daného pacienta. Kliknutím na vlajku zobrazíte podrobný zoznam výstrah.



Cervená vlajka informuje, že v prípade pacienta je aktívna jedna alebo viac červených výstrah alebo červené a žlté výstrahy, a že tieto výstrahy neboli uzavreté.



Žltá vlajka informuje, že pacient má jednu alebo viac žltých výstrah, ktoré neboli uzavreté.

Žiadne Systém nenašiel žiadnu výstrahu.

Review Reason (Dôvod na kontrolu)

Označuje dôvod, prečo bol pacient pridaný do zoznamu pacientov **For Review (Na kontrolu)**. Medzi dôvody na kontrolu patria: **Scheduled (Naplánovaní)**, **Patient Initiated (Spustené pacientom)**, **Weight Change (Zmena telesnej hmotnosti)**, **Implanted Device Alert (Výstraha implantovaného zariadenia)** a **Multiple Reasons (Viac dôvodov)**. Kliknutím na dôvod zobrazíte podrobnejšie informácie týkajúce sa kontroly vrátane dátumov prenosu, dátumov odosielania a súhrnných informácií týkajúcich sa dátumov, ktoré možno kontrolovať.

Next Scheduled Remote Follow-up (Ďalšia naplánovaná kontrola na diaľku)

Označuje dátum ďalšej naplánovanej kontroly pacienta na diaľku. Kliknutím na tento dátum zobrazíte kalendár plánovania a môžete nastaviť nový dátum ďalšej naplánovanej kontroly pacienta na diaľku.

Monitoring Status (Stav monitorovania)

Označuje aktuálny stav monitorovania pacienta. Pacient sa považuje za monitorovaného, ak ak bol jeho komunikátor aktívovaný, komunikoval s implantovaným zariadením, dokáže kontrolovať výstrahy a poskytovať údaje o zariadení podľa konfigurácie klinického používateľa.

Keď systém LATITUDE NXT zistí, že monitorovanie neprebíha podľa plánu, pacient sa nepovažuje za monitorovaného a zobrazí sa jedna z nasledujúcich indikácií stavu. Pacient môže mať súčasne viac stavov **Not Monitored (Nemonitorovaní)**. V tomto prípade je potrebné najprv vyriešiť stav zobrazený na stránke **View Patient List (Zobraziť zoznam pacientov)**. Všetky ďalšie stavy sa zobrazia na stránkach s podrobnosťami pacienta.

Po upozornení je za vyriešenie daného stavu zodpovedný lekár. Riešením môže byť aj odkázanie pacienta na LATITUDE Podporu zákazníka, ak lekár nedokáže vyriešiť problém sám. Až do vyriešenia stavu nebude prebiehať identifikácia výstrah ani upozornení na ne.

- **Patient Transferred (Pacient presunutý)** – relevantné len pre kliniku, do ktorej bol pacient preradený.
- **No Primary Clinic (Bez primárnej kliniky)** – pacient musí mať primárnu kliniku, aby mohol byť monitorovaný na diaľku.
- **No Communicator Assigned (Nie je priradený žiadny komunikátor)** – pacientovi nie je v súčasnosti priradený žiadny komunikátor.

- **Implanted Device Replaced (Implantované zariadenie vymenené)** – stav je aktívny, kým komunikátor z nového implantovaného zariadenia úspešne nenazbiera údaje a neodošle ich na server LATITUDE NXT.
- **Communicator Not Set Up (Komunikátor nie je nastavený)** – zostáva aktívny, kým komunikátor z implantovaného zariadenia nenazbiera údaje a neodošle ich na server LATITUDE NXT.
- **Remote Monitoring Disabled (Vzdialené monitorovanie vypnuté)** – aktivuje sa, keď má implantované zariadenie obmedzenú kapacitu batérie.
- **Implanted Device Not Found (Implantované zariadenie sa nenašlo)** – komunikátor nedokázal nadviazať komunikáciu s implantovaným zariadením minimálne 14 dní (od naplánovaného dátumu interogácie).
- **Software Mismatch (Softvérová nezhoda)** – komunikátor nepodporuje aktuálny softvér implantovaného zariadenia.
- **Communicator Not Connecting (Komunikátor sa nepripája)** – komunikátor sa k systému LATITUDE NXT nepripojil minimálne 14 dní.

Kliknutím na stav otvoríte okno s príslušnou časťou príručky na riešenie problémov. Opis a odporúčania na riešenie problémov v prípade jednotlivých stavov sú uvedené v časti „PRÍLOHA A: PRÍRUČKA RIEŠENIA PROBLÉMOV“ na strane 73 .

Činnosti

Obsahuje odkazy umožňujúce odstránenie pacienta z kontrolovaného zoznamu alebo vytvoriť správy pre daného pacienta.

Vytvorenie a tlač prehľadov pacienta

Systém umožňuje vytvoriť na základe údajov z posledného prenosu zariadenia jednu alebo viac správ pre jednotlivých pacientov alebo aj pre niekoľkých pacientov naraz. Systém načíta pri tlači správ príslušné informácie a ku každej požiadavke na správu vytvorí jeden súbor PDF. Po vytvorení zvolenej správy ju môže používateľ vytlačiť a uložiť ju ako súbor.

Naraz môžete vytlačiť až 10 individuálnych správ. Ak sa pokúsite vytlačiť viac ako 10 správ, zobrazí sa hlásenie so žiadosťou, aby ste upravili výber pre tlač na 10 alebo menej správ.

K dispozícii sú tieto správy:

- Quick Notes
- Kombinovaná kontrola
- Uvedenie EGM
- Arrhythmia Logbook (Záznamy arytmií)
- Podrobnosti k udalostiam
- Nastavenia zariadenia
- Správa HF PERSPECTIV™

Správy Quick Notes, kombinovaná kontrola a uvedenie EGM k predchádzajúcim interogáciám sú k dispozícii na stránke pacienta **Follow-up History (História kontrol)**. Stránka **Follow-up History (História kontrol)** uvádza zoznam interogácií na diaľku, na základe ktorých bol pacient pridany do zoznamu **For Review (Na kontrolu)**.

Dátum, čas a používateľ, ktorý správu vytvoril, sa zapisujú do protokolu a zobrazia sa v novom okne **Review Status (Stav hodnotenia)**. Tlačidlo **Reports Menu (Ponuka správ)** je dostupné na všetkých internetových stránkach uvádzajúcich pacientov alebo údaje pacientov.

NÁSTROJ SEARCH PATIENTS (VYHLÁDAŤ PACIENTOV)

Odkaz na nástroj **Search Patients (Vyhľadať pacientov)** sa nachádza na navigačnom paneli nástrojov na všetkých internetových stránkach. Nástroj **Search Patients (Vyhľadať pacientov)** (Obrázok 6) umožňuje používateľovi vyhľadávať záznamy všetkých pacientov, ku ktorým má autorizovaný prístup. Na vyhľadávanie záznamov pacientov možno použiť jedno alebo viac polí. Vyhľadávanie pomocou viacerých polí sa vykonáva s použitím všetkých slov zadaných do každého poľa.

Kliknutím na tlačidlo **Search (Vyhľadať)** zobrazíte pod kritériami vyhľadávania príslušné záznamy pacientov v tabuľke podobnej tabuľke na strane **View Patient List (Zobraziť zoznam pacientov)**. V tabuľke môžete vytlačiť zoznam výsledkov vyhľadávania, získať prístup k podrobnostiam o pacientovi zobrazenom v zozname, vytlačiť správy zvoleného pacienta (pacientov) alebo odstrániť z tohto zobrazenia niektorého pacienta.

[View Patient List](#)

[Search Patients](#)

[Manage Clinic](#)

Search Patients

Patient Data

Last Name:

Date of Birth:

Search Tags:

First Name:

Model:

Patient Group:

Patient ID:

Leads Model:

Next Remote Follow-up Information

From:

To:

Use Exact Match

View Patient List 1 - 1 of 1

Patient ID/ Patient/ Device	Review Status	Latest Device Transmission	Alerts	Review Reason	Next Remote Follow-up	Monitoring Status	Actions
<input type="checkbox"/> KC-128 Modaal, Jan INGENIO J174	Viewed	21 May 2013	None	Patient Initiated	02 Nov 2013	Monitored	<input type="button" value="Dismiss From Review List"/> <input type="button" value="Reports Menu"/>

View Patient List 1 - 1 of 1

Obrázok 6. Nástroj Search Patients (Vyhľadat pacientov)

ZARADENIE PACIENTA

V tejto časti sú opísané kroky, ktoré je potrebné vykonať na klinike, aby mohol byť pacient zaradený a aby sa zobrazil na webovej lokalite LATITUDE NXT:

- Zaradenie pacienta on-line
 - **Zaradenie pacienta pomocou systému LATITUDE NXT nemožno vykonať bez modelu a výrobného čísla komunikátora.** Tieto čísla je potrebné zaznamenať predtým, ako komunikátor odovzdáte pacientovi.
- Odovzdanie komunikátorov pacientom
 - Kliniky si môžu prostredníctvom podpory zákazníka objednať komunikátory, osobné váhy a monitory na meranie krvného tlaku.

Zaradenie pacienta on-line

Kliniky zaraďujú nových pacientov pomocou odkazu **Enroll Patient (Zaradiť pacienta)** v možnosti ponuky **Manage Clinic (Spravovať kliniku)** tak, ako je to uvedené na Obrázok 7. Pacient je identifikovaný podľa svojho modelu a výrobného čísla implantovaného zariadenia a dátumu jeho narodenia.

Zaradenie pacienta pomocou systému LATITUDE NXT nemožno vykonať bez modelu a výrobného čísla komunikátora. Pri zaraďovaní pacienta zadá klinický používateľ model a výrobné číslo komunikátora pacienta. Ak bude pacient používať osobnú váhu alebo monitor na meranie krvného tlaku, možno modely a výrobné čísla zadať pri zaradení alebo neskôr pomocou stránok **Edit/View Patient and Equipment Information (Upraviť/zobraziť informácie pacienta a zariadenia)**. Klinický používateľ tiež zadáva časovú zónu pacienta.

Klinický používateľ musí pred odoslaním formulára na viaceré webové stránky priradiť zo zoznamu skupinu pacientov. Zobrazí sa potvrdenie o prijatí, ktoré možno vytlačiť.

Enroll Patient Step 1 of 4: Enter implanted device and patient's date of birth.

*Indicates Required Field

Implanted Device

Note: If this is a replacement implanted device for an existing patient, please go to the patient's "Patient and Equipment Information" page and edit the implanted device information.

*Model:

*Serial Number:

Date of Birth

*Date of Birth:

(e.g. 24 Jan 1950)

Obrázok 7. Stránka Enroll Patient (Zaradiť pacienta)

Zaradenie existujúcich pacientov

Ak už bol pacient predtým zaradený do systému LATITUDE NXT, bude mať klinika po dokončení zaraďovania k dispozícii jeho predchádzajúce údaje. Používatelia na novej klinike budú vidieť posledné odoslané údaje pacienta, no nezobrazia sa im žiadna história kontrol ani výstrah. Ak už bol pacient predtým zaradený, jeho údaje o dátume narodenia zadané počas zaraďovania sa musia zhodovať s údajmi zaznamenanými v systéme. Inak nebude možné zaraďovanie vykonať. Ak budete potrebovať pomoc, obráťte sa na LATITUDE Podporu zákazníka.

Odovzdanie komunikátora

Pacienti by mali komunikátor dostať v ambulancii lekára. Na zlepšenie akceptácie a spokojnosti pacienta odporúčame, aby klinika pacientovi pri odovzdávaní komunikátora poskytla tieto základné informácie:

- „Prehľad komunikátora LATITUDE“ na strane 5
- Program LATITUDE GSM Data Plán v časti „LATITUDE GSM Data Plán“ na strane 53
- Nastavenie a všeobecné informácie o prevádzke týkajúce sa BEZDRÔTOVÉHO KOMUNIKÁTORA WAVE v časti strana 55
- Nastavenie a všeobecné informácie o prevádzke týkajúce sa BEZDRÔTOVÉHO KOMUNIKÁTORA S DOTYKOVOU OBRAZOVKOU v časti strana 69

SPUSTENIE PACIENTOM

Ak je pacient zaradený po prvý krát, zobrazí sa v zozname **Not Monitored (Nemonitorovaní)** so stavom **Communicator Not Set Up (Komunikátor nie je nastavený)**.

BEZDRÔTOVÝ KOMUNIKÁTOR WAVE: Nastavenie komunikátora spustí pacient stlačením blikajúceho tlačidla **Srdce**. Počas úvodného nastavenia vykoná komunikátor interogáciu spustenú pacientom (PII). Keď pacient dokončí nastavenie komunikátora, systém ho zobrazí so stavom **Monitored (Monitorovaný)**.

BEZDRÔTOVÝ KOMUNIKÁTOR S DOTYKOVOU OBRAZOVKOU: Pacient postupuje pri nastavení podľa pokynov na obrazovke komunikátora. Počas úvodného nastavenia potvrdí komunikátor totožnosť implantovaného zariadenia, no nevykoná interogáciu. Pacient sa zobrazí so stavom **Monitored (Monitorovaný)**, keď komunikátor nahlási serveru LATITUDE NXT, že dokončil interogáciu (do 8 dní) alebo keď pacient vykoná interogáciu spustenú pacientom (PII).

Ak má pacient problémy s dokončením nastavenia, používatelia si môžu otvoriť odporúčania na riešenie problémov kliknutím na odkaz **Communicator Not Set Up (Komunikátor nie je nastavený)**.

SPRÁVA PACIENTOV

Nasledujúce informácie slúžia ako pomôcka pre klinických používateľov pri správe ich pacientov v systéme LATITUDE.

Zmena demografických údajov pacienta a informácií o vybavení

Používatelia môžu zobrazovať a upravovať demografické údaje pacienta, informácie o implantovanom zariadení a o zariadení LATITUDE pomocou stránky **Edit/View Patient and Equipment Information (Upraviť/zobrazit' informácie pacienta a zariadenia)**. Aktualizáciu niektorých údajov môžu vykonávať len používatelia v primárnej klinike. Tlačidlo s odkazom na stránku **Edit/View Patient and Equipment Information (Upraviť/zobrazit' informácie pacienta a zariadenia)** sa nachádza na všetkých stránkach Patient's Detailed Summary (Podrobné zhrnutie o pacientovi).

POZNÁMKA: Po výmene implantovaného zariadenia pacienta už nebudú k dispozícii žiadne prenesené údaje, história kontrol a história výstrah týkajúce sa predchádzajúceho implantovaného zariadenia. Pred aktualizáciou implantovaného zariadenia odporúčame vytlačiť si všetky požadované správy.

Komunikátor má niekoľko funkcií citlivých na čas. Ak sa pacient presunie, presťahuje alebo bude cestovať do inej časovej zóny, je potrebné vybrať novú časovú zónu ešte pred použitím komunikátora. Pacienti s BEZDRÔTOVÝM KOMUNIKÁTOROM S DOTYKOVOU OBRAZOVKOU môžu časovú zónu zmeniť na obrazovke komunikátora.

Ak pacienti potrebujú náhradné zariadenie LATITUDE, konfiguračné informácie pacienta je nutné aktualizovať a doplniť nový model a výrobné číslo.

Komunikátor, osobná váha a monitor na meranie krvného tlaku sú určené na použitie pred jedným pacientom. Komunikátor, osobná váha a monitor na meranie krvného tlaku predané pacientovi sa nesmú prekonfigurovať ani predať inému pacientovi.

Zmena skupiny pacientov

Kliniky, ktoré rozdeľujú pacientov do skupín pacientov, môžu toto rozdelenie zmeniť na stránke **Edit/View Patient and Equipment Information (Upraviť/zobraziť informácie pacienta a zariadenia)**:

- Pacientov možno medzi skupinami pacientov presúvať. Prístup k pacientovi budú mať len klinickí používatelia spojení s novou skupinou pacientov. Táto zmena neovplyvní údaje pacienta ani stav na stránke **View Patient List (Zobraziť zoznam pacientov)**.
- Pacienta možno spojiť s druhou skupinou pacientov. Používateľ musí stanoviť, ktorá skupina pacientov je primárna (spravuje zariadenie pacienta) a ktorá je sekundárna. Prístup k pacientovi budú mať používatelia v pôvodnej skupine pacientov aj v sekundárnej skupine pacientov. Používatelia v sekundárnej skupine pacientovvidia aktuálne údaje pacienta, nedostanú však upozornenia na červené výstrahy ani neuvidia históriu kontrol či výstrah spojené s primárnou skupinou pacientov.

Prevod pacientov

Pacientov možno na základe ich súhlasu presunúť z existujúcej kliniky na novú kliniku. Keď klinika zaraďí pacienta, používatelovi sa zobrazí oznámenie, že pacienta sleduje iná klinika. Keď používateľ uvedie, že pacient zmenu schválil, zaradenie môže byť dokončené a pacient sa okamžite prevedie na novú kliniku.

Používatelia na novej klinike budú vidieť aktuálne údaje pacienta a tiež neuzavreté výstrahy z pôvodnej kliniky. Nezobrazí sa im však žiadna história kontrol ani výstrah z predchádzajúcej kliniky.

Používatelia na pôvodnej klinikevidia stav pacienta ako **Patient Transferred (Pacient presunutý)**. Existujúce informácie o histórii kontrol a výstrah možno vytlačiť do akýchkoľvek želaných správ. Používatelia na pôvodnej klinike nebudú vidieť žiadne nové údaje. Pôvodná klinika môže zrušiť zaradenie pacienta pomocou stránky **Edit/View Patient and Equipment Information (Upraviť/zobraziť informácie pacienta a zariadenia)**.

Vyradenie pacientov

Pacientov môže klinický používateľ vyradiť pomocou tlačidla **Unenroll Patient (Vyradiť pacienta)** na stránke **Edit/View Patient and Equipment Information (Upraviť/zobraziť informácie pacienta a zariadenia)**. Vyradením pacienta okamžite stratíte prístup k záznamom pacienta.

Ak je pacient vyradený z primárnej kliniky, monitorovanie LATITUDE NXT a zber údajov sa zastaví. Ak je pacient zaradený na sekundárnej klinike, táto klinika bude vidieť stav pacienta ako No Primary Clinic (Bez primárnej kliniky). Existujúce údaje pacienta budú na sekundárnej klinike stále viditeľné, no nebudú sa odosielať žiadne nové údaje, kým pacient nebude mať primárnu kliniku.

POZNÁMKY:

- *Po vyradení účtu pacienta nebude mať príslušná klinika prístup k údajom pacienta v systéme LATITUDE NXT.*
- *Kliniky sú zodpovedné za vyradovanie pacientov, ak už nebudú v danej oblasti pôsobiť. Personál spoločnosti Boston Scientific môže kontaktovať pacientov systému LATITUDE NXT zaradených na klinike, ak ich klinika vyradí.*

SPRÁVA SKUPINY PACIENTOV

Zoznam existujúcich skupín pacientov si možno prezerať prostredníctvom odkazu **Manage Clinic Settings (Spravovať nastavenia kliniky)** v ponuke **Manage Clinic (Spravovať kliniku)**. Klinickí používatelia budú vidieť len tie skupiny pacientov, ku ktorým sú priradení.

Pridávanie skupín pacientov

Správca klinického účtu môže pridať skupiny pacientov pomocou odkazu **Add Patient Group (Pridať skupinu pacientov)** na stránke **Manage Clinic Settings (Spravovať nastavenia kliniky)**. Pridaním skupiny pacientov sa do nej automaticky priradia všetci správcovia klinických účtov. Otvorí sa druhá obrazovka, ktorá umožňuje priradenie ďalších klinických používateľov k skupine pacientov.

Odstránenie skupín pacientov

Skupiny pacientov môžu odstraňovať správcovia klinických účtov. V odstraňovanej skupine pacientov však nesmú byť žiadni pacienti. Na odstránenie skupiny pacientov kliknite na tlačidlo **Edit/View Demographics and User Membership (Upraviť/zobraziť demografické údaje a členstvo používateľa)** spojené so skupinou pacientov na stránke **Manage Clinic Settings (Spravovať nastavenia kliniky)**. Potom kliknite na tlačidlo **Remove Patient Group (Odstrániť skupinu pacientov)**.

Ostatné funkcie správy skupín pacientov

Ďalšie funkcie správy skupín pacientov sa nachádzajú na stránke **Manage Clinic Settings (Spravovať nastavenia kliniky)**:

- Východiskové nastavenia plánov a výstrah – pomocou tlačidla **Edit/View Schedule and Alert Defaults (Upraviť/zobraziť východiskové nastavenia plánov a výstrah)** spojeného so skupinou pacientov môžu klinickí používatelia spravovať východiskové nastavenia plánov a výstrah.
- Demografické údaje a členstvo používateľa – pomocou tlačidla **Edit/View Demographics and User Membership (Upraviť/zobraziť demografické údaje a členstvo používateľa)** spojeného so skupinou pacienta môžu klinickí používatelia aktualizovať názov a opis skupiny pacientov. Môžu si tiež prezerať iných používateľov priradených k skupine pacientov. Správcovia klinických účtov môžu k skupinám pacientov priradovať klinických používateľov alebo ich zo skupín vyradovať. Správcovia klinických účtov sú priradení ku všetkým skupinám pacientov a nemožno ich odstrániť zo skupiny pacientov.

SPRÁVA POUŽÍVATEĽSKÝCH ÚČTOV

Používateľ s úplnými právami (správca klinických účtov) môže vytvárať používateľské účty pre ďalších používateľov na tej istej klinike.

Správcovia klinických účtov môžu tiež používať určité funkcie na správu používateľských účtov všetkých používateľov na ich klinike vrátane obnovenia hesiel. Používatelia môžu obnoviť aj svoje vlastné heslo, ak odpovedia správne na bezpečnostné otázky.

Správca klinických účtov klikne na odkaz **Manage Clinic Users (Spravovať klinických používateľov)** v ponuke **Manage Clinic (Spravovať kliniku)** a získa tak prístup ku všetkým funkciám správy účtov. Zobrazí sa mu zoznam klinických používateľov.

Pridávanie používateľských účtov

Účty klinických používateľov možno pridávať pomocou tlačidla **Add Clinic User (Pridať klinického používateľa)** na obrazovke **Manage Clinic Users (Spravovať klinických používateľov)**. Stránka **Add Clinic User (Pridať klinického používateľa)** obsahuje súbor povinných a voliteľných polí na zadávanie údajov. Súčasťou pridávania účtu je výber používateľských práv a ich priradenie k požadovaným skupinám pacientov.

Odstránenie používateľských účtov

Účty klinických používateľov môžu odstraňovať správcovia klinických účtov. Ak chcete odstrániť používateľa, kliknite na tlačidlo **Edit/View Demographics and Access Settings (Upraviť/zobraziť demografické údaje a prístupové nastavenia)** spojené s daným používateľom na stránke **Manage Clinic Users (Spravovať klinických používateľov)**. Potom kliknite na tlačidlo **Remove Clinician (Odstrániť lekára)**. Odstránením účtu zrušíte všetky prístupové práva príslušného používateľa k pacientom.

Za odstránenie účtov používateľov, ktorí už nie sú zamestnancami kliniky alebo už nemajú mať prístup k údajom pacientov v systéme LATITUDE NXT, je zodpovedná klinika.

Používatelia, ktorí sa neprihlásili dlhší čas, sa považujú za neaktívnych a môžu byť odstránení.

Ostatné funkcie správy používateľských účtov

K ďalším funkciám správy účtov sa dostanete pomocou tlačidla **Edit/View Demographics and Access Settings (Upraviť/zobraziť demografické údaje a prístupové nastavenia)** spojeného s používateľom na stránke **Manage Clinic Users (Spravovať klinických používateľov)**. Stránka **Update Clinic User (Aktualizovať klinického používateľa)** podporuje tieto funkcie:

- **Reset Password (Obnoviť heslo)** – ak používateľ zabudne svoje heslo, možno túto funkciu použiť na priradenie dočasného hesla. Pomocou odkazu **Reset Password (Obnoviť heslo)** možno priradiť dočasné heslo. Toto heslo sa zobrazí v kontextovom okne. Používateľ si musí toto dočasné heslo pri nasledujúcom pokuse o prihlásenie zmeniť.
- Správca klinických účtov môže upravovať demografické údaje pri ktoromkoľvek používateľovi a uložiť ich do systému LATITUDE NXT. Medzi hodnoty, ktoré možno upravovať, patria informácie o používateľovi identifikačné údaje používateľa, používateľské práva a priradené skupiny pacientov.

Správa vlastného používateľského účtu

Používatelia môžu svoje vlastné informácie aktualizovať kliknutím na odkaz **My Profile (Môj profil)** v hornej časti stránky. Používateľ môže meniť svoje heslo, upravovať svoje identifikačné údaje používateľa, bezpečnostné otázky a demografické informácie. Používateľ, ktorý zabudol svoje heslo, si ho môže obnoviť po odpovedaní na svoje bezpečnostné otázky.

HESLÁ

Heslá si nemožno v systéme prezerať (toto oprávnenie nemá ani správca). Pravidlá hesiel a návrhy na vytvorenie dobrého hesla sa nachádzajú na webovej lokalite LATITUDE NXT.

Platnosť hesiel vyprší tri mesiace po ich vydaní. Účet používateľa sa zablokuje po šiestich po sebe nasledujúcich pokusoch o prihlásenie sa pomocou nesprávneho hesla. Ak sa zablokuje účet používateľa, používateľ ho môže odblokovať odpovedaním na bezpečnostnú otázku. Heslo používateľa môže obnoviť aj správca klinických účtov. Pozri časť „Obnovenie zabudnutého hesla“ na strane 45.

Dočasné heslá

Keď správca klinických účtov vytvorí účet alebo obnoví heslo klinického používateľa, priradí mu dočasné jednorazové heslo. Správca klinických účtov potom toto heslo odovzdá klinickému používateľovi. Klinický používateľ si potom toto heslo musí pri prvom prihlásení zmeniť. Platnosť dočasného hesla vyprší tri mesiace po vydaní.

Bezpečnostné otázky

Pri prvom prihlásení pomocou dočasného hesla požiada systém klinického používateľa o zmenu jeho hesla. Klinický používateľ potom musí zadať odpovede na tri bezpečnostné otázky. Používateľ si môže vybrať zo zoznamu otázok.

Klinický používateľ, ktorý zabudol heslo a chce si ho obnoviť, dostane výzvu, aby odpovedal na jednu z týchto bezpečnostných otázok. Klinickí používatelia môžu tiež požiadať správcu klinických účtov o obnovenie hesla. Pozri „Obnovenie zabudnutého hesla“ na strane 45.

Zmena hesla

1. Kliknite na odkaz **My Profile (Môj profil)** vedľa svojho mena v hornej časti stránky. Otvorí sa stránka **Update Clinic User (Aktualizovať klinického používateľa)** s vašimi údajmi.
2. Kliknite na odkaz **Change Password (Zmeniť heslo)** v časti Login Information (Prihlasovacie informácie).
3. Zadať svoje pôvodné a nové heslo (Obrázok 8).
4. Kliknite na tlačidlo **Save and Close (Uložiť a zavrieť)**.

The screenshot shows the 'Update Clinic User' page in the Boston Scientific LATTITUDE™ NXT system. The user is logged in as 'Petrov, Ivan'. The page has a navigation menu with options: View Patient List, Search Patients, Manage Clinic, Manage EMR Integration, **Manage Clinic Users** (selected), Manage Clinic Settings, and Enroll Patient. Below the menu, there are instructions for password requirements:

- Password must be between 8 and 32 characters in length
- Password must contain at least one character (a-zA-Z) and either one number (0-9) or one special character (!@#\$%^&*()_+~=-'[]{}<>?.,/)
- Password is case-sensitive
- The new password cannot be the same as any of the previous three
- Passwords cannot contain your username

Below the instructions are three password fields:

- *Indicates Required Field
- *Old Password: [password field]
- *New Password: [password field]
- *Confirm New Password: [password field]

At the bottom of the form are two buttons: **Save and Close** and **Close Without Saving**.

Obrázok 8. Zmena hesla

5. Opäť sa zobrazí vaša stránka Clinic User (Klinický používateľ). Pri nasledujúcom prihlasovaní už bude potrebné zadať nové heslo.

Obnovenie zabudnutého hesla

Ak ste zabudli svoje heslo alebo ak sa zablokoval váš prihlasovací účet, môžete svoje heslo kedykoľvek obnoviť pomocou odkazu **Forgot Password? (Zabudli ste heslo?)** (Obrázok 9). Budete musieť odpovedať na jednu zo svojich bezpečnostných otázok. Heslo sa obnoví až potom. Môžete sa tiež obrátiť na svojho správcu klinických účtov, aby obnovil vaše heslo.

Heslo možno obnoviť takto:

1. Kliknite na odkaz **Forgot Password? (Zabudli ste heslo?)** na prihlasovacej stránke LATITUDE NXT (Obrázok 9).

LATITUDE™ NXT

Please enter your User ID and Password to enter the Boston Scientific LATITUDE Clinician website

*Indicates Required Field

*User ID

*Password

Login Reset

Change Country/Language: United Kingdom/English

Forgot Password?

For additional assistance, call LATITUDE™ Customer Support

Obrázok 9. Odkaz Zabudli ste heslo?

2. Postupujte podľa pokynov na obrazovke. Potom sa zobrazí správa s informáciou o úspešnom zadaní nového hesla. Systém vás požiada o prihlásenie na webovú lokalitu LATITUDE NXT pomocou nového hesla.

INTEGRÁCIA SYSTÉMU EMR

Voliteľná funkcia integrácie elektronických zdravotníckych záznamov LATITUDE NXT (EMR) umožňuje automatický export údajov implantovaného zariadenia pacienta do vnútornej aplikácie EMR kliniky. Údaje senzora, výstrahy senzora a stav monitorovania nie sú zahrnuté v údajoch exportovaných do aplikácie EMR. Podrobnosti o spôsobe konverzie údajov implantovaného zariadenia do správy IDCO sú uvedené v špecifikáciách integrácie IDCO spoločnosti Boston Scientific.

Exportované údaje sú založené na správe Quick Notes a zahŕňajú výstrahy implantovaného zariadenia. Údaje môžu obsahovať aj súbor PDF uvedenia EGM a správu kombinovanej kontroly (ak je k dispozícii). S týmto typom údajov nie sú kompatibilné všetky aplikácie EMR. Keď je integrácia EMR povolená, exportuje údaje všetkých pacientov vo všetkých skupinách pacientov na vašej klinike.

Integrácia EMR poskytuje tieto funkcie:

- Podľa potreby povoľuje a zakazuje integráciu EMR (vo východiskovom nastavení je zakázaná).
- Automaticky exportuje údaje pacienta do vašej aplikácie EMR, keď sa pacient zobrazí v zozname **For Review (Na kontrolu)** s výnimkou zmeny hmotnosti. Poskytované údaje sú spojené s výstrahami implantovaného zariadenia, **Remote Scheduled Follow-ups (plánovanými kontrolami na diaľku)** a **Patient Initiated Interrogations (interogáciami spustenými pacientom)**.
- Vyberie formát údajov pre aplikáciu EMR.
- Zobrazí podrobnosti o jednotlivých exportoch údajov vrátane časových značiek a stavu exportu.
- Umožní znovu odoslať údaje EMR.

POZNÁMKY:

- *Systém LATITUDE NXT exportuje súbory EMR, len ak je označené začiarkavacie políčko **Enable EMR Integration (Povoľiť integráciu EMR)**. Systém nevytvára ani neexportuje súbory EMR k údajom interogácie pacienta získaným v čase, keď nebola aplikácia EMR povolená. Pozri časť „Konfigurácia funkcie EMR“ na strane 48.*
- *Problémy s pripojením môžu oneskoriť doručenie súboru EMR do aplikácie EMR alebo mu môžu úplne zabrániť. Systém LATITUDE NXT je záznamový systém určený na správu pacientov na diaľku. Lekári by sa nemali pri určovaní toho, či došlo ku kontrole na diaľku alebo **Implanted Device Alert (sa vyskytla výstraha implantovaného zariadenia)**, spoliehať na prítomnosť údajov v aplikácii EMR.*

- V prípade výstrah týkajúcich sa hmotnosti nedôjde k exportu údajov EMR. Merania senzorov sa neexportujú.
- Akékoľvek zmeny údajov vykonané zvnútra aplikácie EMR nebudú viesť k zmene údajov v systéme LATITUDE NXT.
- Niektoré aplikácie EMR nemusia priamo importovať údaje LATITUDE NXT. V takom prípade môže byť potrebné, aby ste si sami zabezpečili aj ďalší softvér na import údajov LATITUDE NXT do aplikácie EMR, alebo o softvér požiadať svojho dodávateľa systému EMR. Technické informácie sa uvádzajú samostatne, konkrétne v špecifikáciách integrácie HL7 IDCO spoločnosti Boston Scientific.
- Ak sa pokus o export súboru EMR nepodarí, systém LATITUDE NXT sa bude aj naďalej snažiť súbor exportovať do vašej aplikácie EMR ešte 30 dní. Systém LATITUDE NXT sa potom prestane pokúšať o export súboru EMR a nahlási stav Failed (Chyba). V takom prípade môžete odoslať údaje pomocou tlačidla **Resend (Znovu odoslať)**.

Konfigurácia funkcie EMR

Funkciu LATITUDE NXT EMR je nutné nakonfigurovať a povoliť predtým, než súbory LATITUDE NXT EMR vytvoríte a exportujete. Konfigurácia zahŕňa prevzatie, inštaláciu, konfiguráciu a registráciu softvéru integrácie EMR na počítač na vašej klinike.

Softvér integrácie EMR bude zvyčajne nainštalovaný na serveri aplikácie EMR vašej kliniky alebo na inom serveri kliniky, ale nie na samostatnej pracovnej stanici. Na inštaláciu softvéru integrácie EMR môžete za určitých okolností potrebovať prístup správcu k cieľovému systému. Ak nemáte informácie o nastavení vášho cieľového systému alebo aplikácie EMR, obráťte sa na pracovníka IT zodpovedného za správu vašich systémov.

Inštalácia softvéru a konfigurácia integrácie EMR sa vykonáva takto:

1. Otvorte stránku **Manage EMR Integration (Správa integrácie EMR)**.
2. Kliknite na tlačidlo **Edit/View EMR Configuration (Upraviť/zobraziť konfiguráciu EMR)** (Obrázok 10).

Manage EMR Integration: Kardiologie Centre

Edit/View EMR Configuration ②

Filter by Device Transmission Date

From: (e.g.: 24 Jan 1950) To: (e.g.: 24 Jan 1950)

Obrázok 10. Tlačidlo Edit/View EMR Configuration (Upraviť/zobraziť konfiguráciu EMR)

3. Poznačte si hodnotu **EMR/CIS Clinic Identifier (Identifikátor kliniky EMR/CIS)** uvedenú na tejto stránke (Obrázok 11).

Dôležité: Na dokončenie registrácie softvéru integrácie EMR je potrebné použiť identifikátor. Identifikátor slúži na presmerovanie vašich klinických záznamov LATITUDE NXT do vašej aplikácie EMR.

Boston Scientific LATITUDE™ NXT

Petrov, Ivan (My Profile) | Language: English | Help/Contact Us | Logout

View Patient List Search Patients Manage Clinic

Manage EMR Integration Manage Clinic Users Manage Clinic Settings Enroll Patient

Edit/View EMR Configuration: Kardiologie Centre

EMR/CIS Clinic Identifier: sapida-8420265034-5873498976 (3)

EMR Configuration Last Updated By

For information to be transferred to your EMR, EMR Integration software must be installed on your EMR system then must be enabled below. To download the EMR integration software, [click here](#). (4)

! By selecting the **ENABLE** function, you agree and assert to the following:

- You have installed the EMR Export Client on your organization's system in order to download LATITUDE data on your organization's medical record system.
- You will not use the EMR Export Client for any other purpose without Boston Scientific's written approval.
- You accept responsibility for the security of the data you are receiving from Boston Scientific.

(7) Enable EMR Integration
EMR Integration Format:
Generic HL7 2.3.1 ORU version 1 (8)

(9)

Obrázok 11. Stránka Edit/View EMR Configuration (Zobrazit/upraviť konfiguráciu EMR)

- Kliknite na odkaz **click here (kliknúť sem)** – pozrite si Obrázok 11.
- Opustíte webovú lokalitu LATITUDE NXT a otvorí sa stránka softvéru integrácie EMR, ktorý je potrebné nainštalovať. Postupujte podľa pokynov na inštaláciu a pokynov na nastavenie uvedených na tejto webovej stránke.
- Pred povolením integrácie EMR je nutné dokončiť inštaláciu, konfiguráciu a registráciu softvéru.

POZNÁMKA: Po dokončení inštalácie a registrácie by už systém nemal vyžadovať ďalšiu konfiguráciu softvéru integrácie EMR. Personál spoločnosti Boston Scientific sa na vás môže obrátiť a požiadať o doplnenie konfigurácie.
- Musíte sa vrátiť na stránku LATITUDE NXT **Edit/View EMR Configuration (Upraviť/zobrazit konfiguráciu EMR)** a označiť začiarkavacie políčko **Enable EMR Integration (Povolit integráciu EMR)**. Až potom bude možné údaje pacienta exportovať do vašej aplikácie EMR. Údaje interogácie pacienta získané v čase, keď integrácia EMR nebola povolená, nebudú súčasťou exportu do vašej aplikácie EMR.

Poznámka: Výberom funkcie **Enable EMR Integration (Povolit' integráciu EMR)** súhlasíte s týmito zmluvnými podmienkami a potvrdzujete ich:

- Softvér integrácie EMR ste v systéme vašej organizácie nainštalovali na účely preberania údajov LATITUDE NXT do systému zdravotníckych záznamov vašej organizácie.
 - Softvér integrácie EMR nebudete bez písomného súhlasu spoločnosti Boston Scientific používať na žiadne iné účely.
 - Prijímate zodpovednosť za bezpečnosť údajov, ktoré od spoločnosti Boston Scientific získate.
8. V rozbaľovacej ponuke zvolíte príslušný parameter **EMR Integration Format (Formát integrácie EMR)** – pozri časť Obrázok 11. Zvolený formát musí byť vhodný pre vašu aplikáciu EMR. Podporované formáty sú uvedené v kontextovom menu.
9. Nezabudnite stlačiť tlačidlo **Save and Close (Uložiť a zavrieť)**.

Kliknutím na odkaz **Last Updated By (Poslednú aktualizáciu vykonal)** otvoríte okno s dátumom a časom poslednej zmeny konfigurácie EMR a menom používateľa, ktorý túto zmenu vykonal.

View EMR Log (Zobraziť protokol EMR)

Okno **View EMR Log (Zobraziť protokol EMR)** v spodnej časti stránky **Manage EMR Integration (Spravovať integráciu EMR)** (Obrázok 12) obsahuje zoznam súborov EMR exportovaných do vašej aplikácie EMR. Protokol obsahuje len zoznam pacientov zo skupín pacientov, ku ktorým má klinický používateľ prístup. Správcovia klinických účtovvidia záznamy všetkých pacientov na klinike.

Zoznam pacientov môžete filtrovať zadaním údajov do polí nad oknom protokolu. Prázdne môže zostať jedno pole údajov alebo obidve.

View EMR Log 1 - 5 of 5

Patient ID/ Patient	Review Reason	Device Transmission Date	Status	Status Date/Time	Actions
KC-108 da Silva, Joao	Patient Initiated	Sep 13, 2011	Transferred	Sep 13, 2011 11:41 CET	<input type="button" value="Resend"/>
KC-218 Dupont, Jean	Patient Initiated	Sep 13, 2011	Transferred	Sep 13, 2011 09:02 CET	<input type="button" value="Resend"/>
KC-128 Modaal, Jan	Patient Initiated	Sep 13, 2011	Transferred	Sep 13, 2011 09:02 CET	<input type="button" value="Resend"/>
KC-146 Castaneda, Mara	Scheduled	Sep 13, 2011	Transferred	Sep 13, 2011 01:51 CET	<input type="button" value="Resend"/>
KC-281 Lange, Albert	Scheduled	Sep 13, 2011	Transferred	Sep 13, 2011 01:23 CET	<input type="button" value="Resend"/>

View EMR Log 1 - 5 of 5

Obrázok 12. Okno View EMR Log (Zobrazit' protokol EMR)

Nasledujúci zoznam zoradený podľa údajov prenosu zariadenia obsahuje opis jednotlivých stĺpcov okna **View EMR Log (Zobrazit' protokol EMR)**.

- **Patient ID/Patient (ID pacienta/pacient)** – identifikátor pacienta a meno pacienta.
- **Review Reason (Dôvod na kontrolu)** – dôvod začatia exportu EMR (rovnaký ako v položke **View Patient List (Zobrazit' zoznam pacientov)**, pozri časť strana 31).
- **Device Transmission Date (Dátum prenosu zariadenia)** – dátum začatia interogácie implantovaného zariadenia spojeného so súborom EMR.
- **Status (Stav)** – aktuálny stav exportu. Odkazy z jednotlivých stavov otvorí okno EMR History (História EMR), ktoré obsahuje podrobné informácie o exporte v prípade príslušného pacienta. Nasleduje opis každého stavu:
 - **Initiated (Začatý)** – Export EMR bol začatý.
 - **Waiting for Clinic Computer (Čakanie na počítač kliniky)** – všetky údaje súboru boli spracované a súbor je pripravený na export do vašej aplikácie EMR. Súbor bude zvyčajne doručený do 30 minút. Ak sa tento stav ani po 30 minútach nezmení, obráťte sa na svojho špecialistu IT zodpovedného za monitorovanie vášho softvéru integrácie EMR alebo aplikácie EMR.
 - **Transferred (Presunutý)** – súbor EMR bol úspešne exportovaný do vašej aplikácie EMR.
 - **Resend Requested (Vyžadované opakované odoslanie)** – bola predložená požiadavka na opakované odoslanie súboru EMR.

- **Failed (Chyba)** – pokus o export súboru EMR zlyhal. Systém sa už nebude snažiť súbor EMR exportovať. Keď zistíte dôvod chyby, údaje EMR možno odoslať ešte raz.
- Pomoc s diagnostikou a riešením problémov pri chybách tohto typu sa nachádza v časti Riešenie problémov dokumentu pokynov na inštaláciu. Tento dokument je k dispozícii na webovej stránke softvéru integrácie EMR LATITUDE NXT (klient EMR).
- **Status Date/Time (Dátum/čas stavu)** – dátum a čas poslednej zmeny stavu.
- **Actions (Činnosti)** – obsahuje tlačidlo **Resend (Opakované odosielanie)**, ktorým možno spustiť ďalší pokus o export súboru EMR. **Resend (Opakované odosielanie)** možno spustiť len pod podmienkou, že súbor EMR má stav **Transferred (Presunutý)** alebo **Failed (Chyba)**.

LATITUDE GSM DATA PLÁN

LATITUDE GSM Data Plán používa mobilnú dátovú sieť namiesto štandardného spojenia pomocou telefónnej linky na odosielanie údajov z implantovaného zariadenia pacienta na server LATITUDE NXT. Program LATITUDE GSM Data Plán je voliteľná služba.

Pacient potrebuje na použitie systému monitorovania pacientov LATITUDE NXT štandardnú analógovú telefónnu linku alebo program LATITUDE GSM Data Plán (v príslušnom prípade s mobilným adaptérom).

LATITUDE GSM Data Plán používa len dátovú sieť. Neposiela hlasové signály a nemožno ho použiť s existujúcou mobilnou telefónnou službou pacienta.

Aktivácia LATITUDE GSM Data Plánu

Pacient alebo klinika by sa mali obrátiť na LATITUDE Podporu zákazníka a zapísať sa programu LATITUDE GSM Data Plán alebo aktualizovať zmluvu, ak pacient dostal náhradné zariadenie.

Overenie pripojenia

Po aktivácii programu LATITUDE GSM Data Plán môže pacient overiť spojenie takto:

- BEZDRÔTOVÝ KOMUNIKÁTOR WAVE: Podľa pokynov v časti „Kontrola možnosti pripojenia komunikátora k systému LATITUDE“ v manuáli pre pacienta, ktoré opisujú, ako stlačiť tlačidlo Status pri pokuse o nadviazanie spojenia so serverom LATITUDE NXT.
- BEZDRÔTOVÝ KOMUNIKÁTOR S DOTYKOVOU OBRAZOVKOU: Otvorte ponuku **Options (Možnosti)**, stlačte tlačidlo **Connect to LATITUDE (Pripojiť sa k LATITUDE)** a postupujte podľa pokynov na obrazovke.
- Uistite sa, že systém je správne umiestnený a pripojený k mobilnému adaptéru. Postupujte pri tom podľa pokynov v príslušnom manuáli pre pacientov.

Ak pacient cestuje s komunikátorom na iné miesto, je potrebné skontrolovať si spojenie z danej lokality.

Riešenie problémov a podpora

Predplátne programu LATITUDE GSM Data Plán nie je zárukou pokrytia. Skutočné pokrytie môžu ovplyvniť podmienky ako terén, podnebie, vegetácia, budovy a iné stavby, sila signálu, vybavenie používateľa a iné faktory.

Ak sa komunikátor nedokáže spojiť prostredníctvom aktivovaného programu LATITUDE GSM Data Plán:

- BEZDRÔTOVÝ KOMUNIKÁTOR WAVE: Jeden alebo dva žlté ukazovatele posielania dát svietia žltým svetlom.
- BEZDRÔTOVÝ KOMUNIKÁTOR S DOTYKOVOU OBRAZOVKOU: Môže sa zobrazíť správa **LATITUDE is temporarily unavailable (LATITUDE nie je dočasne k dispozícii)**.

V takom prípade by mal pacient komunikátor presunúť na iné miesto a skontrolovať pripojenie. Ak sa tak problém nepodarí vyriešiť, obráťte sa na LATITUDE Podporu zákazníka a požiadajte o pomoc. Ak komunikátor nedokáže nadviazať spojenie so systémom LATITUDE pomocou programu LATITUDE GSM Data Plán, skúste zapojiť komunikátor do aktívnej telefónnej zásuvky.

Ukončenie programu LATITUDE GSM Data Plán

Ak chcete ukončiť svoj program LATITUDE GSM Data Plán, obráťte sa na LATITUDE Podporu zákazníka.

KOMUNIKÁTOR LATITUDE

Informácie v nasledujúcich dvoch častiach vychádzajú z dvoch príslušných manuálov pre pacientov, ktoré opisujú nastavenie a prevádzku BEZDRÔTOVÉHO KOMUNIKÁTORA WAVE a BEZDRÔTOVÉHO KOMUNIKÁTORA S DOTYKOVOU OBRAZOVKOU. Pomocou týchto základných informácií by klinickí pracovníci mali dokázať pomôcť pacientom pri zoznamovaní sa s ich komunikátormi. Lepšie tak komunikátor prijímú a budú s ním lepšie pracovať.

Prehľad LATITUDE NXT systému monitorovania pacienta sa nachádza v časti „Prehľad komunikátora LATITUDE“ na strane 5.

BEZDRÔTOVÝ KOMUNIKÁTOR WAVE

Identifikácia tlačidiel, konektorov a indikátorov

Obrázok 13 znázorňuje tlačidlá, konektory a indikátor LATITUDE na prednej a zadnej strane komunikátora a Obrázok 14 znázorňuje všetky indikátory.

Opis každého indikátora si prečítajte v časti „Opisy indikátorov“ na strane 58.

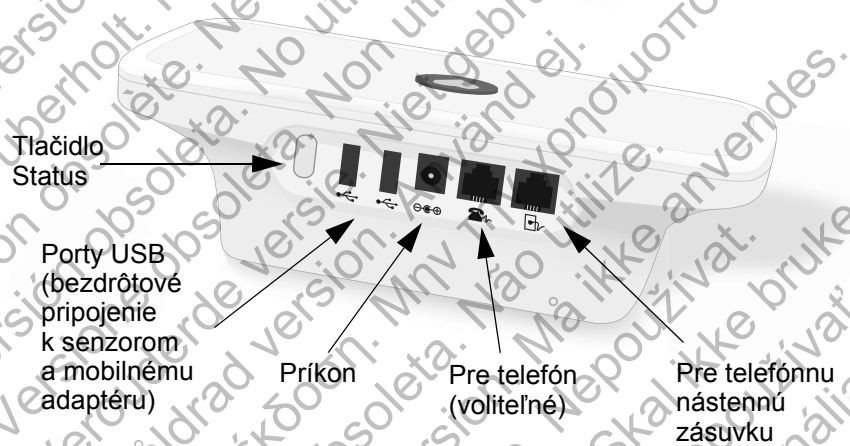
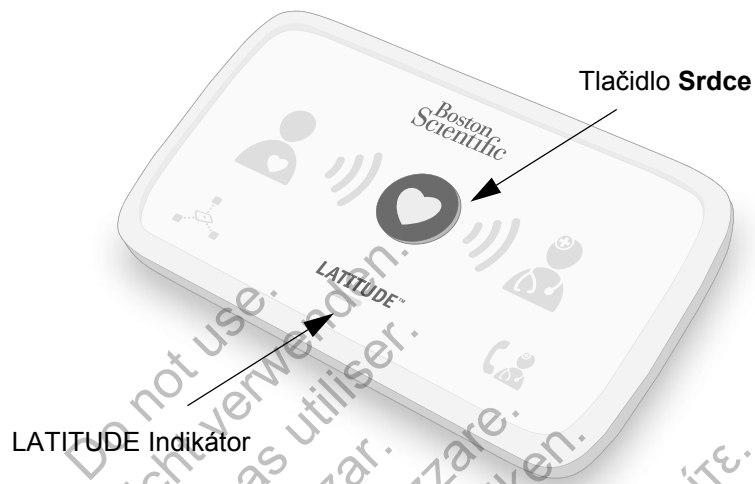

Obrázok 13. BEZDRÔTOVÝ KOMUNIKÁTOR WAVE Tlačidlá, konektory a indikátor

Ikona pacienta Ukazovateľ Zbierania dát Tlačidlo **Srdce** Ukazovateľ Posielania dát Ikona lekára

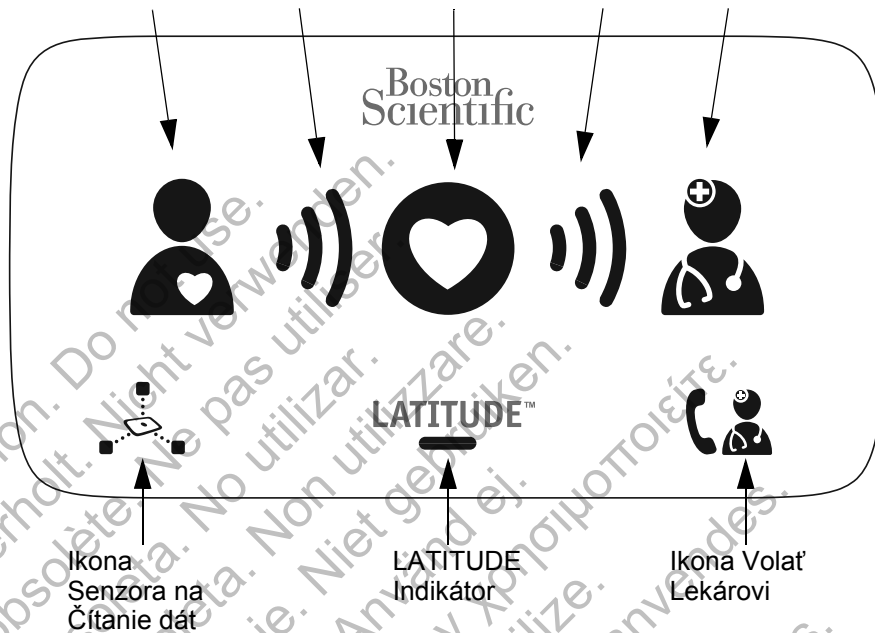

Obrázok 14. INDIKÁTORY BEZDRÔTOVÉHO KOMUNIKÁTORA WAVE

Opisy indikátorov



Ikona pacienta

Indikuje, že komunikátor vykonáva interogáciu (zber údajov) implantovaného zariadenia pacienta.

- Rozsvieti sa modrým svetlom, keď sa stlačí tlačidlo **Srdce** a začne sa interogácia. Ikona pacienta zostane svietiť 2 minúty po úspešnej interogácii.

Ukazovateľ Zbierania dát



Indikuje, že komunikátor vykonáva zber údajov implantovaného zariadenia pacienta alebo došlo pri zbere údajov k chybe. Pozri „Riešenie problémov súvisiacich so žltými ukazovateľmi zbierania dát“ na strane 73.

- Postupne sa rozsvieti zeleným svetlom a potom sa znovu rozsvieti, čím signalizuje, že komunikátor vykonáva interogáciu implantovaného zariadenia pacienta.
- Rozsvieti sa zeleným svetlom na 2 minúty, čím signalizuje, že interogácia bola úspešná.

Tlačidlo Srdce



Zabliká bielym svetlom, ak pacient potrebuje vykonať predtým naplánovanú interogáciu. Tlačidlo **Srdce** sa rozsvieti bielym svetlom, čím signalizuje, že interogácia bola vykonaná.

Tlačidlo **Srdce** možno použiť aj na manuálne spustenie interogácie implantovaného zariadenia pacienta, ak klinický používateľ povolil funkciu **Patient Initiated Interrogations (Interogácie spustené pacientom)**.



Ukazovateľ Posielania dát

Informujú, že sa komunikátor pripája k serveru LATITUDE NXT alebo že počas odosielania údajov došlo k chybe. Pozri „Riešenie problémov súvisiacich so žltými ukazovateľmi Posielania dát“ na strane 77.

- Postupne sa rozsvieti zeleným svetlom a potom sa znovu rozsvieti, čím signalizuje, že prebieha pripojenie k serveru LATITUDE NXT.
- Rozsvieti sa zeleným svetlom na 2 minúty, čím signalizuje, že sa podarilo pripojiť k serveru LATITUDE NXT a všetky zozbierané údaje zo zariadenia boli odoslané.

Ikona lekára



Rozsvieti sa modrým svetlom, čím signalizuje, že komunikátor bol úspešne pripojený k serveru LATITUDE NXT. Komunikátor odošle všetky údaje z implantovaného zariadenia pacienta, osobnej váhy alebo monitora na meranie krvného tlaku, ktoré sú uložené v pamäti komunikátora.

Ikona Senzora na Čítanie dát



Signalizuje, že komunikátor úspešne komunikoval s predpísanou osobnou váhou alebo monitorom na meranie krvného tlaku.

- Päťkrát zabliká zeleným svetlom a zostane svietiť 5 minút, čím signalizuje, že komunikátor úspešne prijal meranie hmotnosti alebo krvného tlaku.

LATITUDE™



LATITUDE Indikátor

Signalizuje, že komunikátor je pripojený do elektrickej siete. Signalizuje tiež, či sa vykonáva proces spustenia komunikátora alebo či je komunikátor pripravený na použitie.

- Rozsvieti sa zeleným svetlom, čím signalizuje, že komunikátor je pripojený do elektrickej siete a pripravený na použitie.
- Bliká žltým svetlom len počas spúšťania.
- Môže dlhší čas blikáť žltým svetlom. To znamená, že systém zo servera prevzal softvérovú aktualizáciu a že sa práve inštaluje do komunikátora.
- Ak sa vyskytne chyba, indikátor LATITUDE zostane svietiť žltým svetlom 60 minút alebo až do jej vyriešenia.

Ikona Volat' Lekárovi



Svieti žltým alebo červeným svetlom a informuje tak, že systém zistil problém, o ktorom je nutné informovať klinického používateľa.

- Červená kontrolka informuje, že komunikátor detegoval na implantovanom zariadení stav spojený s červenou výstrahou a že sa mu už 24 hodín nepodarilo údaje výstrahy odoslať na webovú lokalitu LATITUDE NXT.
- Žltá farba indikuje splnenie len jednej z nasledujúcich podmienok:
 - Komunikátor detegoval stav **Implanted Device Not Found (Implantované zariadenie sa nenašlo)** (pozri časť „Implanted Device Not Found (Implantované zariadenie sa nenašlo)“ na strane 97) a nemohol odoslať údaje o stave na webovú lokalitu LATITUDE NXT 24 hodín.
 - Monitorovanie pomocou komunikátora bolo zastavené.

Po pripojení komunikátora do elektrického napájania bude ikona Volat' Lekárovi blikáť žltou farbou. Po úspešnom ukončení spúšťania komunikátora sa svetlá vypnú. Ak sa spúšťanie nedokončí, bude svetlo svietiť stabilnou žltou farbou. Pozrite si prílohu Riešenie problémov („Červená/žltá ikona Volat' Lekárovi“ na strane 81).

Tlačidlo Status

Obrázok 15 znázorňuje tlačidlo Status na zadnej časti komunikátora.

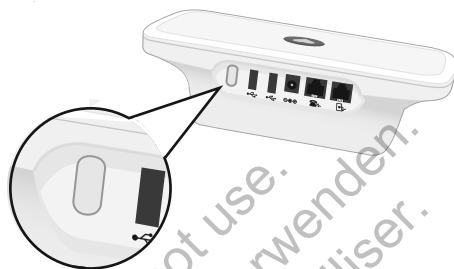

Obrázok 15. Tlačidlo Status

Tlačidlom Status sa vykoná jedna z nasledujúcich krokov v závislosti od toho, ako dlho je tlačidlo stlačené:

- Stlačte ho na menej ako 3 sekundy: Indikátory komunikátora budú svietiť, aby zobrazili:
 - Status poslednej interogácie
 - Status posledného pripojenia k serveru LATITUDE NXT.Indikátory budú svietiť 2 minúty. Ak ikona Volat' Lekárovi blikala, prestane blikat' a zostane svietiť.
- Stlačte ho a podržte na viac ako 3 sekundy: Ukazovateľ Posielania dát sa postupne rozsvieti zelenou farbou a vykazuje postup. Táto sekvencia sa bude opakovať, zatiaľ čo sa komunikátor pripojuje k serveru LATITUDE NXT.

Vysvetlenie nastavenia BEZDRÔTOVÉHO KOMUNIKÁTORA WAVE

Pri odovzdávaní BEZDRÔTOVÉHO KOMUNIKÁTORA WAVE pacientovi odporúčame stručne vysvetliť jeho funkcie a nastavenia. Táto časť obsahuje prehľad úvodného nastavenia BEZDRÔTOVÉHO KOMUNIKÁTORA WAVE. Podrobné pokyny sú uvedené v manuáli pre pacienta a inštaláčnej príručke.

Keď sa pacient vráti domov s novým BEZDRÔTOVÝM KOMUNIKÁTOROM WAVE, musí ho umiestniť do blízkosti elektrickej zásuvky alebo telefónneho konektora, ak nemá program LATITUDE GSM Data Plán.

Obrázok 16 znázorňuje pripojenie napájania a telefónneho konektora ku komunikátoru.

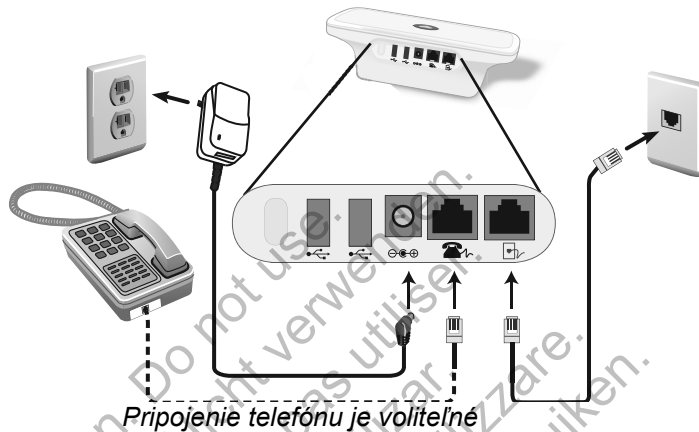

Obrázok 16. Zapojenie do nástennej zásuvky telefónnej siete

Pripojenie telefónu je voliteľné. Komunikátor a telefón môžu využívať tú istú nástennú telefónnu zásuvku. Nesmú sa však používať naraz. Medzi kábel telefónu a nástennú zásuvku bude možno potrebné vložiť adaptér telefónu.

Ak je pacient prihlásený do programu LATITUDE GSM Data Plán, nemusí sa komunikátor pripojiť k telefónnej linke. Miesto toho má *Model 6288* zabudovanú funkciu pripojenia BEZDRÔTOVÉHO KOMUNIKÁTORA WAVE k systému LATITUDE NXT a *Model 6290* používa mobilný adaptér USB (pozri Obrázok 17) na pripojenie BEZDRÔTOVÉHO KOMUNIKÁTORA WAVE k systému LATITUDE NXT.

Ak bude pacient používať mobilný adaptér USB, je nutné dodržať tieto pravidlá:

- Zachovajte minimálnu vzdialenosť 15 cm (6 palcov) medzi mobilným adaptérom USB a ich implantovaným zariadením.
- Mobilný adaptér USB sa nesmie nachádzať v blízkosti iných elektronických produktov alebo kovových povrchov, pozdĺž komunikátora a pod ním.

POZNÁMKA: *Váš komunikátor je navrhnutý na používanie telefónnej linky, ak je pripojená pomocou aktívneho telefónneho konektora. Ak je komunikátor pripojený do pevnej telefónnej siete, odošle údaje zo zariadenia pacienta cez telefónnu linku aj v prípade, ak má pacient predplatený program LATITUDE GSM Data Plán.*

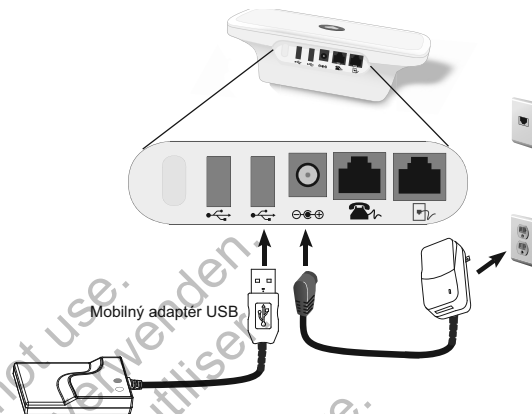

Obrázok 17. Pripojenie pomocou programu LATITUDE GSM Data Plán

Správna prevádzka vypínačov BEZDRÔTOVÉHO KOMUNIKÁTORA WAVE vyžaduje správne nastavenie (pozri nasledujúcu časť).

Nastavenie prepínačov BEZDRÔTOVÉHO KOMUNIKÁTORA WAVE

Na spodnej časti BEZDRÔTOVÉHO KOMUNIKÁTORA WAVE sa nachádza osem prepínačov, ktoré je potrebné nastaviť do správnej polohy. Pozri Obrázok 18.

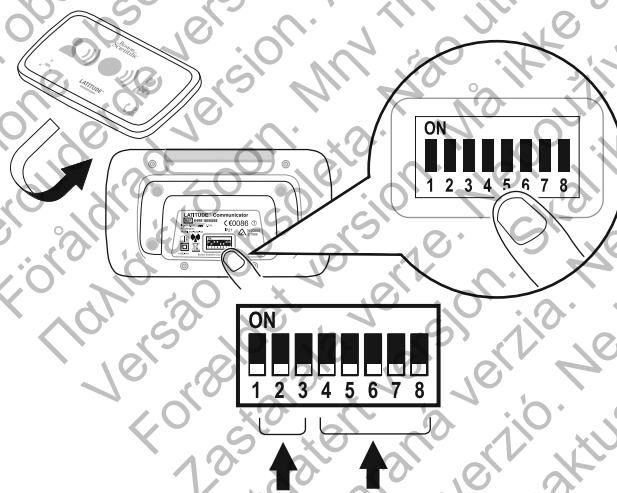

Číslo na volanie von

Kód krajiny

Obrázok 18. Poloha prepínača

Číslo na volanie von

(Táto časť sa vzťahuje len na spojenie pomocou pevnej telefónnej siete. Ak používate LATITUDE GSM Data Plán, prepínače 1 – 3 nie sú dôležité.) BEZDRÔTOVÝ KOMUNIKÁTOR WAVE možno používať v zariadení riadenej starostlivosti, hoteli alebo na inom mieste, ktoré vyžaduje zadanie čísla na volanie von alebo predvoľby na vykonanie externého hovoru. Napríklad: niektoré organizácie môžu vyžadovať najprv zadanie čísla 9, ktorou sa zariadenie pripojí k vonkajšej linke. Prvé tri biele prepínače označené (1, 2 a 3) na spodnej strane BEZDRÔTOVÉHO KOMUNIKÁTORA WAVE musia byť nastavené tak, aby sa zhodovali s číslom na volanie von. Pozri Obrázok 19.

Číslo na volanie von

Číslo na volanie von

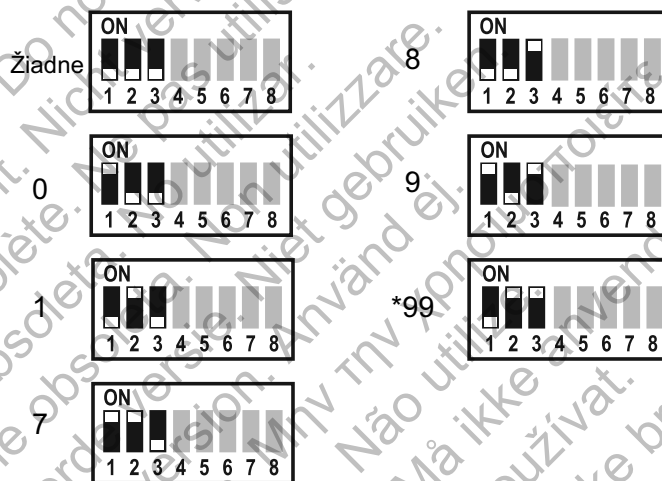

POZNÁMKA: Ak pacient cestuje na miesto s inou telefónnou predvoľbou, je potrebné upraviť tieto prepínače. Postup je uvedený v manuáli pre pacientov.

Obrázok 19. Nastavenia prepínačov čísla na volanie von

Kód krajiny

Prepínače 4 až 8 je nutné nastaviť na kód krajiny, v ktorej sa BEZDRÔTOVÝ KOMUNIKÁTOR WAVE bude používať.

POZNÁMKA: Ak pacient cestuje do inej krajiny, je potrebné upraviť tieto prepínače. Postup je uvedený v manuáli pre pacientov.

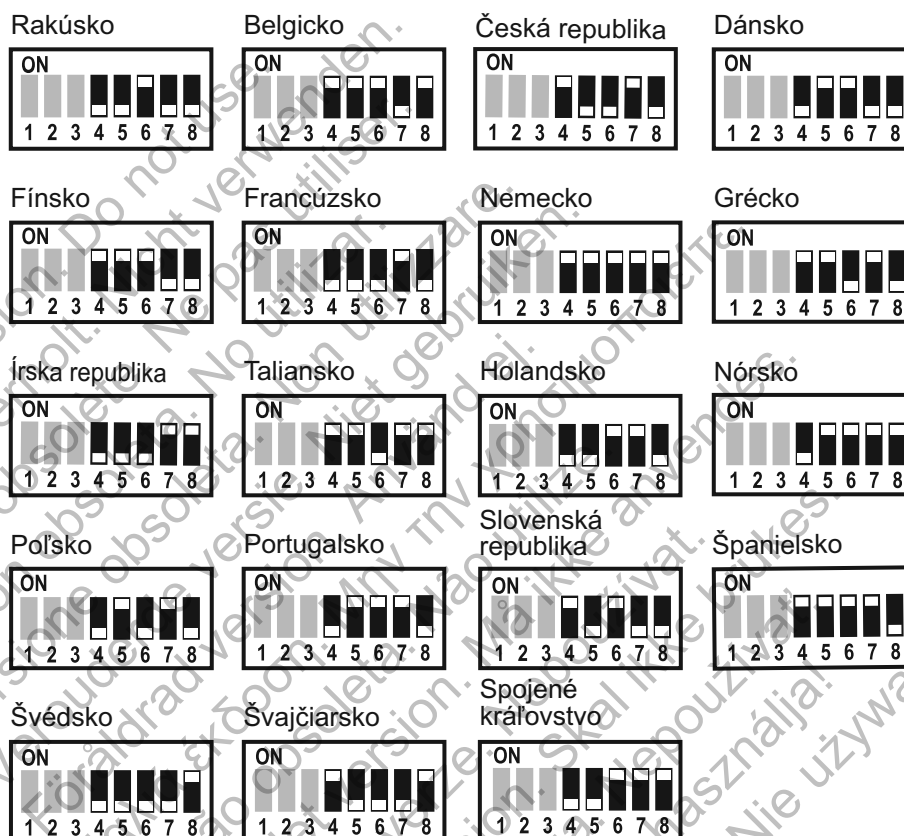

Obrázok 20. Nastavenia prepínača kódu krajiny

Postup pri interogácii pomocou tlačidla Srdce

Po stlačení tlačidla **Srdce** spustí komunikátor interogáciu implantovaného zariadenia pacienta. Potom odošle údaje zariadenia na server LATITUDE NXT. V nasledujúcej časti sú opísané reakcie indikátorov na stlačenie tlačidla **Srdce**. Podrobnejšie informácie opisujúce farby a účel všetkých indikátorov sú uvedené v časti „Opisy indikátorov“ na strane 58.



Komunikátor spustí interogáciu implantovaného zariadenia pacienta po stlačení tlačidla **Srdce**.



Ikona pacienta sa rozsvieti modrým svetlom. Ukazovateľ Zbierania dát sa postupne rozsvieti zeleným svetlom a ukáže priebeh a potom sa znovu rozsvieti, zatiaľ čo komunikátor vykoná interogáciu zariadenia pacienta.



Všetky tri ukazovatele Zbierania dát budú svietiť zeleným svetlom. Tlačidlo **Srdce** sa rozsvieti bielym svetlom, čím signalizuje, že interogácia bola úspešná.



Ukazovateľ Posielania dát sa postupne rozsvieti zeleným svetlom a ukáže priebeh a potom sa znovu rozsvieti, zatiaľ čo komunikátor nadviaže spojenie a začne odosielať údaje zariadenia pacienta na server LATITUDE NXT.



Ikona lekára sa rozsvieti modrým svetlom, čím signalizuje, že komunikátor úspešne odoslal údaje pacienta na server LATITUDE NXT. Všetky zobrazené indikátory zostanú svietiť 2 minúty, čo signalizuje, že celý proces bol úspešný.

Pripojenie adaptéra senzora USB

Adaptér senzora USB poskytuje bezdrôtové pripojenie medzi osobnou váhou a monitorom na meranie krvného tlaku a komunikátorom.

Pred pripojením adaptéra senzora USB odpojte kryt, potom zasuňte adaptér senzora USB do jedného z portov USB na zadnej časti komunikátora (pozri časť Obrázok 21).

Adaptér senzora USB má zostať zapojený do komunikátora, aby komunikátor mohol prijímať merania kedykoľvek, keď pacient používa osobnú váhu alebo monitor na meranie krvného tlaku.

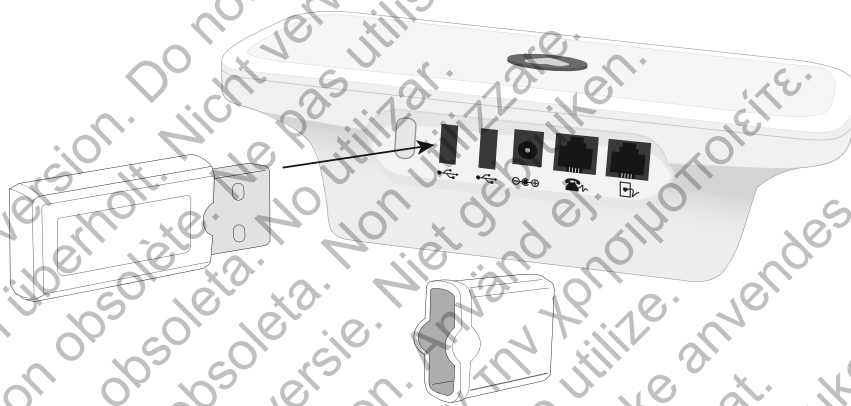

Obrázok 21. Pripojenie adaptéra senzora USB

BEZDRÔTOVÝ KOMUNIKÁTOR S DOTYKOVOU OBRAZOVKOU

Identifikácia tlačidiel, konektorov a indikátora

Obrázok 22 znázorňuje tlačidlá, konektory a indikátor napájania na prednej a zadnej strane BEZDRÔTOVÉHO KOMUNIKÁTORA S DOTYKOVOU OBRAZOVKOU. Významy jednotlivých kontroliek a indikátorov sú uvedené v časti „Opisy tlačidiel a indikátorov“ na strane 70.

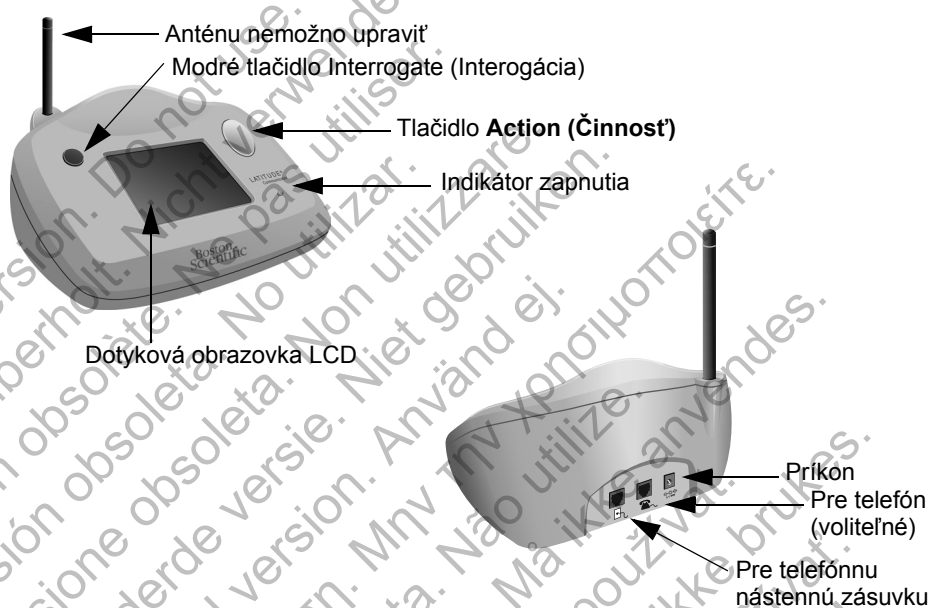

Obrázok 22. BEZDRÔTOVÝ KOMUNIKÁTOR S DOTYKOVOU OBRAZOVKOU Tlačidlá, konektory a indikátor

Opisy tlačidiel a indikátorov

Tlačidlo/Svetlo	Farba	Význam
Tlačidlo Action (Činnosť)	Biele svetlo	Interogácia implantovaného zariadenia. Pacienti by mali odpovedať na informácie uvedené na dotykovej obrazovke.
	Žlté svetlo	Je potrebné reagovať na výstrahu komunikátora. Touto farbou vás systém upozorňuje na nejaký problém s komunikátorom. Pacienti by mali odpovedať na informácie uvedené na dotykovej obrazovke.
	Červené svetlo	Je nutný okamžitý zásah pacienta. Informuje, že komunikátor našiel potenciálnu zmenu implantovaného zariadenia a lekár pri tomto type zmien nastavil aktiváciu výstrahy. Pacient si musí zapísať všetky kódy, ktoré sa vo výstražných správach vyskytnú, zavolať lekárovi a prípadné kódy nahlásiť a potom stlačiť tlačidlo OK.
Tlačidlo interogácie	Modrá	Týmto tlačidlom spustíte interogáciu implantovaného zariadenia. Pacienti by si mali pred použitím tohto tlačidla prečítať manuál pre pacientov. Lekári si môžu prečítať ďalšie informácie v časti „Interogácia spustená pacientom“ na strane 18.
Napájanie	Zelené svetlo	Signalizuje, že komunikátor je pripojený do elektrickej siete.

Dotyková obrazovka

Komunikátor má dotykovú obrazovku. Obrazovku možno aktivovať dotykom. Na pokyny na obrazovke či otázky odpovedajte stlačením požadovaného tlačidla špičkou prsta. Nepoužívajte nástroje ani ostré predmety, aby ste nepoškodili obrazovku. Ak chcete používať komunikátor a dotyková obrazovka je tmavá (čierna), jednoducho sa dotknite akejkolvek časti obrazovky a stlačením tlačidla **činnosti** obrazovku aktivujte.

Vysvetlenie nastavenia BEZDRÔTOVÉHO KOMUNIKÁTORA S DOTYKOVOU OBRAZOVKOU

Pri odovzdávaní BEZDRÔTOVÉHO KOMUNIKÁTORA S DOTYKOVOU OBRAZOVKOU pacientovi odporúčame stručne vysvetliť jeho funkcie a nastavenia. Táto časť obsahuje prehľad úvodného nastavenia BEZDRÔTOVÉHO KOMUNIKÁTORA S DOTYKOVOU OBRAZOVKOU. Podrobné pokyny sú uvedené v manuáli pre pacienta a inštalačnej príručke.

Keď sa pacient vráti domov s novým BEZDRÔTOVÝM KOMUNIKÁTOROM S DOTYKOVOU OBRAZOVKOU, musí ho umiestniť do blízkosti elektrickej zásuvky alebo telefónneho konektora, ak nemá program LATITUDE GSM Data Plán.

Obrázok 23 znázorňuje pripojenie napájania a telefónneho konektora ku komunikátoru.

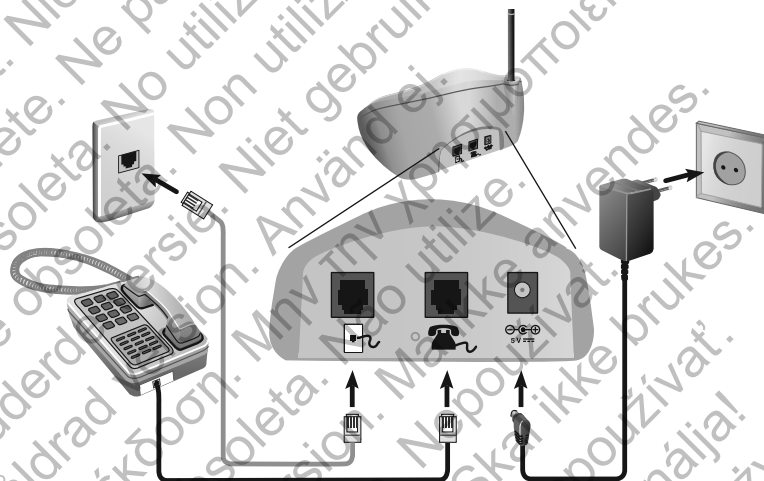

Obrázok 23. Zapojenie do nástennej zásuvky telefónnej siete

Pripojenie telefónu je voliteľné. Komunikátor a telefón môžu využívať tú istú nástennú telefónnu zásuvku. Nesmú sa však používať naraz. Medzi kábel telefónu a nástennú zásuvku bude možno potrebné vložiť adaptér telefónu.

Ak je pacient prihlásený do programu LATITUDE GSM Data Plán, nemusí sa komunikátor pripojiť k telefónnej linke. Obrázok 24 zobrazuje pripojenie k externému mobilnému adaptéru.

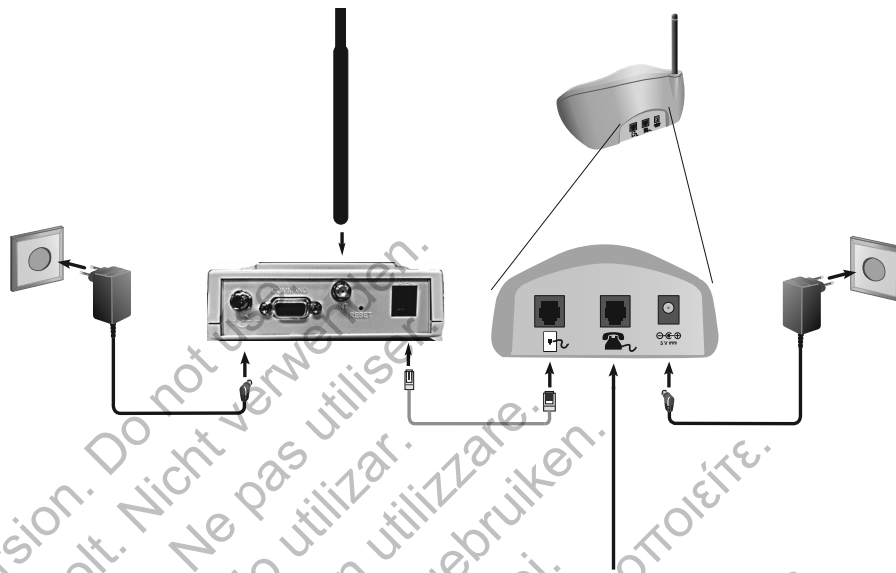

Obrázok 24. Pripájanie k externému mobilnému adaptéru pre program LATITUDE GSM Data Plán

Na dotykovej obrazovke komunikátora sa budú počas nastavovania aj počas normálnej prevádzky zobrazovať pokyny krok za krokom.

Výstražné svetlá tlačidla **Činnosť** opísané v časti „Opisy tlačidiel a indikátorov“ na strane 70 upozorňujú pacienta na potrebnú nápravu. Pacient si musí zapísať všetky kódy, ktoré sa vo výstražných správach vyskytnú, a zareagovať čo najskôr.

PRÍLOHA A: PRÍRUČKA RIEŠENIA PROBLÉMOV

Táto príručka obsahuje tie isté informácie ako príručky riešenia problémov v časti **Help/Contact Us (Pomocník/kontakty)** webovej lokality LATITUDE NXT. Jej účelom je pomôcť lekárom pri riešení problémov na webovej lokalite, ako aj poskytnúť lekárom informácie, na základe ktorých budú môcť vyriešiť problémy s komunikátormi a senzormi pacientov. Ak sa vám nepodarí problém vyriešiť problém s komunikátorom alebo senzormi na základe uvedených odporúčaní, odporučte pacientovi, aby sa obrátil na LATITUDE Podporu zákazníka.

Tak ako webová lokalita LATITUDE NXT, aj príručka riešenia problémov obsahuje samostatné časti pre BEZDRÔTOVÝ KOMUNIKÁTOR WAVE a KOMUNIKÁTOR S DOTYKOVOU OBRAZOVKOU. Každá z týchto častí je rozdelená na tri hlavné informačné oblasti: komunikátor, senzor a stav monitora. Pod každou položkou sú uvedené témy. Päť v spodnej časti každej strany príručky riešenia problémov obsahuje informácie, ktoré sa na príslušnej strane rozoberajú: Typ komunikátora, hlavné informačné oblasti a témy.

KOMUNIKÁTOR WAVE

Táto časť obsahuje informácie, ktoré vám pomôžu riešiť problémy BEZDRÔTOVÉHO KOMUNIKÁTORA WAVE.

Komunikátor

Táto časť obsahuje informácie, ktoré vám pomôžu riešiť problémy BEZDRÔTOVÉHO KOMUNIKÁTORA WAVE.

Riešenie problémov súvisiacich so žltými ukazovateľmi zbierania dát

Žltý ukazovateľ Zbierania dát indikuje, že sa komunikátor nedokázal spojiť s implantovaným zariadením.

Riešenie problémov súvisiacich so žltým ukazovateľom zbierania dát zahŕňa interogáciu spustenú pacientom (PII) stlačením tlačidla **Srdce**. Ak má pacient zakázanú interogáciu PII, povoľte jednu interogáciu PII na stránke **Edit/View Schedule and Alert Configuration (Upraviť/zobraziť plán a konfiguráciu výstrah)**. Ak telefón pacienta používa tú istú pevnú linku ako komunikátor, bude potrebné, aby pacient pred vykonaním interogácie zložil telefón.

- **Jeden žltý ukazovateľ zbierania dát**

Váš komunikátor nie je schopný vyhľadať implantované zariadenie.

Odporúčania:

Vyskúšajte jeden alebo viac nasledujúcich krokov:

- Skontrolujte, či sa model implantovaného zariadenia a výrobné číslo zaznamenané v systéme LATITUDE zhodujú s hodnotami v správe PRM (Programátor/nahrávacie zariadenie/monitor).
- Skontrolujte, či sa model komunikátora a výrobné číslo komunikátora zhodujú s modelom a výrobným číslom zaznamenaným na stránke **Edit/View Patient and Equipment Information (Upraviť/zobraziť informácie pacienta a zariadenia)**.
- Skontrolujte, či má komunikátor optimálnu polohu:
 - Komunikátor je do 3 metrov (10 stóp) od pacienta.
 - Komunikátor je na rovnakej úrovni ako pacient a že medzi ním a pacientom nie sú žiadne prekážky.
 - Požiadajte pacienta, aby systém vypol a v prípade potreby odpojil bezdrôtové elektronické prvky (ako napríklad bezdrôtové telefóny alebo detské monitory) vo vzdialenosti 1 meter (3 stopy) od komunikátora.
 - Pacient by mal byť počas interogácie otočený smerom ku komunikátoru a mal by pohodlne sedieť.
 - Požiadajte pacienta, aby vykonal interogáciu spustenú pacientom stlačením tlačidla **Srdce** na komunikátore.

Ak pacient potrebuje ďalšiu pomoc, odporučte mu, aby sa obrátil na LATITUDE™ Podporu zákazníka.

Riešenie:

Ak je ikona lekára modrá, komunikátor úspešne vykonal interogáciu implantovaného zariadenia a preniesol interogáciu.

V prípade potreby skontrolujte telemetriu a prevádzku implantovaného zariadenia pomocou interogácie s PRM (Programátor/nahrávacie zariadenie/monitor).

- **Dva žlté ukazovatele zbierania dát**

Komunikátoru sa podarilo nájsť implantované zariadenie, no nedokázal dokončiť interogáciu.

Odporúčania:

Vyskúšajte jeden alebo viac nasledujúcich krokov:

- Skontrolujte, či sa model implantovaného zariadenia a výrobné číslo zaznamenané v systéme LATITUDE zhodujú s hodnotami v správe PRM (Programátor/nahrávacie zariadenie/monitor).
- Skontrolujte, či sa model komunikátora a výrobné číslo komunikátora zhodujú s modelom a výrobným číslom zaznamenaným na stránke **Edit/View Patient and Equipment Information (Upraviť/zobraziť informácie pacienta a zariadenia)**.
- Skontrolujte, či má komunikátor optimálnu polohu:
 - Komunikátor je do 3 metrov (10 stôp) od pacienta.
 - Komunikátor je na rovnakej úrovni ako pacient a že medzi ním a pacientom nie sú žiadne prekážky.
 - Požiadajte pacienta, aby systém vypol a v prípade potreby odpojil bezdrôtové elektronické prvky (ako napríklad bezdrôtové telefóny alebo detské monitory) vo vzdialenosti 1 meter (3 stopy) od komunikátora.
 - Pacient by mal byť počas interogácie otočený smerom ku komunikátoru a mal by pohodlne sedieť.
 - Požiadajte pacienta, aby vykonal interogáciu spustenú pacientom stlačením tlačidla **Srdce** na komunikátore.

Ak pacient potrebuje ďalšiu pomoc, odporučte mu, aby sa obrátil na LATITUDE™ Podporu zákazníka.

Riešenie:

Ak je ikona lekára modrá, komunikátor úspešne vykonal interogáciu implantovaného zariadenia a preniesol interogáciu.

- **Tri žlté ukazovatele zbierania dát**

*Pacient nemá povolené vykonávať interogáciu spustenú pacientom (PII).
Tri ukazovatele Zbierania dát sa zobrazia aj vtedy, keď pacient zruší interogáciu.*

Odporúčania:

Vyskúšajte jeden alebo viac nasledujúcich krokov:

- Povoľte pacientovi funkciu **Patient Initiated Interrogations (Interogácie spustené pacientom; PII)** alebo povoľte jednu interogáciu PII:
 - Otvorte stránku pacienta **Edit/View Schedule and Alert Configuration (Upraviť/zobraziť plán a konfiguráciu výstrah)**.
 - Ak tento pacient nemá povolené interogácie PII, povoľte ich alebo povoľte jednu interogáciu PII.
- Požiadajte pacienta, aby znovu skúsil vykonať interogáciu spustenú pacientom stlačením tlačidla **Srdce** na komunikátore.
- Skontrolujte, či pacient počas prebiehajúcej interogácie nestlačil tlačidlo **Srdce**. Mohol by sa tak zrušiť pokus o interogáciu.

Ak pacient potrebuje ďalšiu pomoc, odporučte mu, aby sa obrátil na LATITUDE™ Podporu zákazníka.

Riešenie:

Ak je ikona lekára modrá, komunikátor úspešne vykonal interogáciu implantovaného zariadenia a preniesol interogáciu.

Riešenie problémov súvisiacich so žltými ukazovateľmi Posielania dát

Žltý ukazovateľ Posielania dát indikuje, že sa komunikátor nedokázal spojiť so systémom LATITUDE.

Komunikátor dokáže nadviazať spojenie pomocou pevnej linky alebo programu LATITUDE™ GSM Data Plán na základe predplatného.

Pevná linka: Ak je komunikátor zapojený do aktívnej telefónnej nástennej zásuvky, pripojí sa do systému LATITUDE pomocou pevnej linky.

Program LATITUDE™ GSM Data Plán: Ak komunikátor nie je zapojený v telefónnej nástennej zásuvke, pripojí sa do systému LATITUDE pomocou programu LATITUDE™ GSM Data Plán. Pacient musí mať predplatné programu LATITUDE™ GSM Data Plán, inak toto pripojenie nebude možné.

POZNÁMKA: Niektoré komunikátory Wave majú vstavanú mobilnú funkčnú jednotku a niektoré vyžadujú externý mobilný adaptér.

Ak budete chcieť zistiť, či pacient komunikátor pripája pomocou pevnej linky alebo pomocou programu LATITUDE™ GSM Data Plán, opýtajte sa pacienta, či má komunikátor pripojený do aktívnej telefónnej nástennej zásuvky.

- **Jeden žltý ukazovateľ posielania dát**

Komunikátor nedeteguje oznamovací tón (pevná linka) alebo nedokáže nájsť mobilný signál (program LATITUDE™ GSM Data Plán).

Odporúčania:

Vyskúšajte jeden alebo viac nasledujúcich krokov:

V prípade pevnej linky:

- Skontrolujte, či pacient použil dodaný telefónny kábel a či je kábel pevne zapojený v komunikátore a v aktívnej telefónnej zásuvke.
- Ak má pacient k dispozícii internet DSL, uistite sa, že pacient má medzi telefónnou a nástennou zásuvkou vložený filter DSL.
- Skontrolujte, či pacient používa dodaný adaptér.

V prípade programu LATITUDE™ GSM Data Plán:

- Skontrolujte, či má pacient aktuálne predplatenú program LATITUDE™ GSM Data Plán. V prípade potreby to možno overiť pomocou LATITUDE™ Podpora zákazníka.
- Ak má pacient komunikátor, ktorý vyžaduje externý mobilný adaptér, skontrolujte, či je bezpečne pripojený ku komunikátoru. Adaptér má indikátor napájania, ktorý by mal v prípade jeho riadneho zapojenia svietiť.
- Požiadajte pacienta, aby presunul komunikátor na iné miesto, ktoré má možno lepší príjem signálu.
- Ak sa ani na iných miestach nenadviaže spojenie pomocou programu LATITUDE™ GSM Data Plán, možno bude potrebné, aby pacient zapojil komunikátor do aktívnej telefónnej nástennej zásuvky a odoslal údaje týmto spôsobom.
- Ak chcete zistiť, či boli problémy úspešne vyriešené, požiadajte pacienta o pripojenie k systému LATITUDE stlačením a podržaním tlačidla Status na zadnej strane komunikátora, kým sa ukazovateľ Posielania dát postupne opakovane nerozsvieti zeleným svetlom.

Ak pacient potrebuje ďalšiu pomoc, odporučte mu, aby sa obrátil na LATITUDE™ Podporu zákazníka.

Riešenie:

Ak je ikona lekára modrá a ukazovateľ Posielania dát svieti zeleným svetlom, komunikátor sa úspešne pripojil do systému LATITUDE.

- **Dva žlté ukazovatele posielania dát**

Komunikátor nedokáže nadviazať spojenie (pomocou pevnej linky) alebo sa nedokáže zaregistrovať pomocou mobilnej siete (program LATITUDE™ GSM Data Plán).

Odporúčania:

Vyskúšajte jeden alebo viac nasledujúcich krokov:

V prípade pevnej linky:

- Skontrolujte, či pacient použil dodaný telefónny kábel a či je kábel pevne zapojený v komunikátore a v aktívnej telefónnej zásuvke.
- Skontrolujte, či nikto nezdvihol telefón, kým sa komunikátor pokúšal nadviazať spojenie.
- Požiadajte pacienta, aby odstránil akékoľvek oddeľovače medzi komunikátorom a telefónnou nástennou zásuvkou.
- Ak má pacient k dispozícii internet DSL, uistite sa, že pacient má medzi telefónnou a nástennou zásuvkou vložený filter DSL.
- Požiadajte pacienta, aby našiel biele prepínače na spodnej strane komunikátora. Skontrolujte, či je na komunikátore nastavený správny kód krajiny a číslo na volanie von.

V prípade programu LATITUDE™ GSM Data Plán:

- Skontrolujte, či má pacient aktuálne predplátnú program LATITUDE™ GSM Data Plán. V prípade potreby to možno overiť pomocou LATITUDE™ Podpora zákazníka.
- Požiadajte pacienta, aby presunul komunikátor na iné miesto, ktoré má možno lepší príjem signálu.
- Ak má pacient komunikátor, ktorý vyžaduje externý mobilný adaptér, skontrolujte, či je bezpečne pripojený ku komunikátoru. Adaptér má indikátor napájania, ktorý by mal v prípade jeho riadneho zapojenia svietiť.
- Ak sa ani na iných miestach nenadviaže spojenie pomocou programu LATITUDE™ GSM Data Plán, požiadajte pacienta, aby sa pripojil do aktívnej telefónnej nástennej zásuvky.
- Ak chcete zistiť, či boli problémy úspešne vyriešené, požiadajte pacienta o pripojenie k systému LATITUDE stlačením a podržaním tlačidla Status na zadnej strane komunikátora, kým sa ukazovateľ Posielania dát postupne opakovane nerozsvieti zeleným svetlom.

Ak pacient potrebuje ďalšiu pomoc, odporučte mu, aby sa obrátil na LATITUDE™ Podporu zákazníka.

Riešenie:

Ak je ikona lekára modrá a ukazovateľ Posielania dát svieti zeleným svetlom, komunikátor sa úspešne pripojil do systému LATITUDE.

- **Tri žlté ukazovatele posielania dát**

Komunikátor nedokáže dokončiť pripojenie k serveru LATITUDE (pomocou programu LATITUDE™ GSM Data Plán).

Odporúčania:

Vyskúšajte jeden alebo viac nasledujúcich krokov:

- Skontrolujte, či je pacient zaradený do programu LATITUDE pomocou zoznamu pacientov alebo funkcie **Search Patients (Vyhľadať pacientov)**.
- Skontrolujte, či sa model komunikátora a výrobné číslo komunikátora zhodujú s modelom a výrobným číslom zaznamenaným na stránke **Edit/View Patient and Equipment Information (Upraviť/zobraziť informácie pacienta a zariadenia)**.
- Požiadajte pacienta, aby našiel biele prepínače na spodnej strane komunikátora. Skontrolujte, či je na komunikátore nastavený správny kód krajiny a číslo na volanie von.
- Ak chcete zistiť, či boli problémy úspešne vyriešené, požiadajte pacienta o pripojenie k systému LATITUDE stlačením a podržaním tlačidla Status na zadnej strane komunikátora, kým sa ukazovateľ Posielania dát postupne opakovane nerozsvieti zeleným svetlom.

Ak pacient potrebuje ďalšiu pomoc, odporučte mu, aby sa obrátil na LATITUDE™ Podporu zákazníka.

Riešenie:

Ak je ikona lekára modrá a ukazovateľ Posielania dát svieti zeleným svetlom, komunikátor sa úspešne pripojil do systému LATITUDE.

Červená/žltá ikona Volat' Lekárovi

- ***Ikona Volat' Lekárovi je červená***

Komunikátor zistil červenú výstrahu a nedokázal odoslať úplné údaje o výstraha na server dlhšie ako 24 hodín.

Odporúčania:

Vyskúšajte jeden alebo viac nasledujúcich krokov:

- Pomocou PRM (Programátor/nahrávacie zariadenie/monitor) vykonajte interogáciu implantovaného zariadenia, aby ste preskúmali a vyriešili červenú výstrahu.
- Po vyriešení červenej výstrahy v implantovanom zariadení bude ešte potrebné vyriešiť niektoré problémy týkajúce sa komunikátora. Až potom bude možné pokračovať v monitorovaní pacienta.
- Opýtajte sa pacienta, či svieti ukazovateľ Posielania dát alebo Zbierania dát. Ak nesvieti, požiadajte pacienta, aby stlačil a približne 1 sekundu podržal stlačené tlačidlo Status na zadnej strane komunikátora.
- Zistite, ktoré vlny svietia a postupujte podľa príslušných častí pri riešení problémov súvisiacich so žltými vlnami.

POZNÁMKA: *Ak sa rozhodnete riešiť problémy komunikátora pred interogáciou implantovaného zariadenia pomocou PRM, nezábúdajte, že tak môže dôjsť k ďalšiemu oneskoreniu preskúmania červenej výstrahy. Okrem toho sa nemusí úspešne dokončiť odosielanie údajov v závislosti od toho, aký problém s komunikátorom sa zistí.*

Ak pacient potrebuje ďalšiu pomoc, odporučte mu, aby sa obrátil na LATITUDE™ Podporu zákazníka.

- ***Ikona Volat' Lekárovi je žltá***

Je niekoľko možných dôvodov, pre ktoré by mohla byť ikona Volat' Lekárovi žltá:

- *Komunikátor zistil stav **Implanted Device not Found (Implantované zariadenie sa nenašlo)** a nahlásil ho serveru.*
- *Komunikátor bol pozastavený z dôvodu výmeny alebo stavu **No Primary Clinic (Bez primárnej kliniky)**.*
- *Komunikátor zistil neriešiteľnú chybu komunikátora a musí sa vymeniť.*

Odporúčania:

Vyskúšajte jeden alebo viac nasledujúcich krokov:

- Skontrolujte, či ukazovateľ Zbierania dát nesvieti žltým svetlom v prípade týchto položiek:
 - Požiadajte pacienta, aby stlačil a približne 1 sekundu podržal stlačené tlačidlo Status na zadnej strane komunikátora.
 - Zistite, ktoré vlny svietia a postupujte podľa príslušných častí pri riešení problémov súvisiacich so žltými vlnami.
- Skontrolujte, či sa model komunikátora a výrobné číslo komunikátora zhodujú s modelom a výrobným číslom zaznamenaným na stránke **Edit/View Patient and Equipment Information (Upraviť/zobraziť informácie pacienta a zariadenia)**.
- Skontrolujte stav monitorovania pacienta v systéme LATITUDE. Ak už pacient nie je zaradený na vašej klinike, alebo ak má stav **No Primary Clinic (Bez primárnej kliniky)**, komunikátor sa zastaví. Na vyriešenie problému použite rovnaký postup ako pri stave No Primary Clinic (Bez primárnej kliniky).
- Ak sa vám nepodarí problém vyriešiť pomocou uvedených krokov, požiadajte pacienta, aby odpojil komunikátor z elektrickej zásuvky. Počkajte 30 sekúnd a požiadajte pacienta, aby znovu zapojil komunikátor do nástennej elektrickej zásuvky. Ak ikona Volat' Lekárovi svieti neprerušovaným žltým svetlom a nesvietia žiadne iné kontrolky, komunikátor nemusí fungovať správne a možno bude potrebné vymeniť ho.

Ak pacient potrebuje ďalšiu pomoc, odporučte mu, aby sa obrátil na LATITUDE™ Podporu zákazníka.

Senzor

Táto časť obsahuje informácie, ktoré vám pomôžu riešiť problémy so senzorom BEZDRÔTOVÉHO KOMUNIKÁTORA WAVE.

Neboli doručené merania z osobnej váhy alebo monitora na meranie krvného tlaku

Pacient má osobnú váhu a monitor na meranie krvného tlaku (BPM) priradený, no systém LATITUDE NXT nedostáva namerané hodnoty. Dajte pacientovi čas 20 minút, aby mohol merania zopakovať. Nezabudnite, že namerané hodnoty sa neodosielajú okamžite. Pokiaľ nebude zistená výstraha, budú sa odčítané hodnoty prenášať pri ďalšom naplánovanom pripojení k systému LATITUDE NXT (do 7 dní).

Odporúčania:

Vyskúšajte jeden alebo viac nasledujúcich krokov:

- Požiadajte pacienta o pripojenie k systému LATITUDE stlačením a podržaním tlačidla Status na zadnej strane komunikátora, kým sa ukazovateľ Posielania dáť postupne opakovaně nerozsvieti zeleným svetlom. Takto odošle všetky namerané hodnoty získané komunikátorom do systému LATITUDE.
- Skontrolujte, či je adaptér USB bezpečne zapojený do komunikátora.
- Skontrolujte, či je posuvný prepínač na spodnej strane osobnej váhy nastavený správne na **Weight B kg**.
- Požiadajte pacienta, aby do systému vložil v správnom smere nové nabíjateľné batérie.
- Skontrolujte, či sa výrobné číslo osobnej váhy a monitora na meranie krvného tlaku výrobným číslom zaznamenaným na stránke **Edit/View Patient and Equipment Information (Upraviť/zobraziť informácie pacienta a zariadenia)**.
- Skontrolujte, či pacient používa senzor správne:
 - Pacient stlačil tlačidlo štart na osobnej váhe alebo monitore na meranie krvného tlaku skôr, ako odčítal nameranú hodnotu.
 - Osobná váha alebo monitor na meranie krvného tlaku sa nachádza vo vzdialenosti 6 m (20 stôp) od komunikátora.
 - Pri používaní osobnej váhy má pacient počkať, kým sa na nej zobrazí hodnota 0,0, a potom sa môže na váhu postaviť.

Ak pacient potrebuje ďalšiu pomoc, odporučte mu, aby sa obrátil na LATITUDE™ Podporu zákazníka.

Riešenie:

Ikona Senzora na čítanie dát na komunikátore bude po prijatí merania zelená. Namerané hodnoty budú po odovzdaní do systému LATITUDE k dispozícii na stránke pacienta **Health (Zdravie)**.

Chyba monitora na meranie krvného tlaku

Monitor na meranie krvného tlaku zobrazí pacientovi chybu.

Odporúčania:

Vyskúšajte jeden alebo viac nasledujúcich krokov:

- Bežné chyby monitora na meranie krvného tlaku:
 - ERR CUF (chyba manžety) – manžeta nie je správne pripevnená. Skontrolujte, či ju pacient používa správne.
 - Skontrolujte, či pacient používa správnu veľkosť manžety. Manžeta sa dodáva v troch veľkostiach na zabezpečenie pohodlia pacienta: malá (18 – 22 cm), stredná (22 – 32 cm) a veľká (32 – 45 cm). Na stanovenie správnej veľkosti manžety je vhodné odmerať rameno pacienta tesne nad lakťom.
 - Manžeta by mala byť približne 2 – 3 cm (jeden palec) nad lakťom.
 - Medzi manžetu a rameno pacienta by sa mali bez problémov zmestiť dva prsty.
 - Pacient by mal mať rameno vystreté na úrovni hrudníka a pohodlne opreté.
 - Požiadajte pacienta, aby si manžetu znova pripevnil a vyskúšal to znovu.
- ERR (chyba) – monitor nezískal správnu nameranú hodnotu. Požiadajte pacienta, aby hadicu odpojil a znova ju pripojil. Požiadajte pacienta, aby meranie zopakoval a aby bol pri meraní v pokoji.

Ak pacient potrebuje ďalšiu pomoc, odporučte mu, aby sa obrátil na LATITUDE™ Podporu zákazníka.

Stav monitorovania

Táto časť obsahuje informácie, ktoré vám pomôžu riešiť problémy so stavom monitorovania BEZDRÔTOVÉHO KOMUNIKÁTORA WAVE.

Patient Transferred (Pacient presunutý)

Za monitorovanie tohto pacienta na diaľku je zodpovedná iná klinika.

Odporúčania:

Vyskúšajte jeden alebo viac nasledujúcich krokov:

- Na stránke **Follow-up History (História kontrol)** vytlačte všetky správy potrebné pre vaše záznamy.
- Prejdite na stránku **Edit/View Patient and Equipment Information (Upraviť/zobraziť informácie pacienta a zariadenia)** pacienta a vyradte ho. Odstráňte tak prístup k tomuto pacientovi a jeho údajom.
- Ak si myslíte, že je to chyba, kontaktujte pacienta a požiadajte ho o súhlas s jeho opätovným zaradením na vašej klinike.

Ak pacient potrebuje ďalšiu pomoc, odporučte mu, aby sa obrátil na LATITUDE™ Podporu zákazníka.

No Primary Clinic (Bez primárnej kliniky)

Pacient nemá primárnu kliniku, ktorá je potrebná na jeho monitorovanie na diaľku.

Odporúčania:

Vyskúšajte jeden alebo viac nasledujúcich krokov:

- Zaradte pacienta na svojej klinike alebo mu pomôžte nájsť novú primárnu kliniku.
- Pacienta môžete vyradiť na stránke **Edit/View Patient and Equipment Information (Upraviť/zobraziť informácie pacienta a zariadenia)**. Vyradením stratíte akýkoľvek prístup k pacientovi a jeho údajom.

Ak pacient potrebuje ďalšiu pomoc, odporučte mu, aby sa obrátil na LATITUDE™ Podporu zákazníka.

No Communicator Assigned (Nie je priradený žiadny komunikátor)

Tomuto pacientovi nie je v súčasnosti priradený žiadny komunikátor a pacient nie je monitorovaný na diaľku.

Odporúčania:

Vyskúšajte jeden alebo viac nasledujúcich krokov:

- Prejdite na stránku **Edit/View Patient and Equipment Information (Upraviť/zobraziť informácie pacienta a zariadenia)** pacienta.
- Skontrolujte, či je na komunikátore nastavený správny kód krajiny a číslo na volanie von.

Ak pacient potrebuje ďalšiu pomoc, odporučte mu, aby sa obrátil na LATITUDE™ Podporu zákazníka.

Riešenie:

Problém bol vyriešený uzavretím stavu pacienta **No Communicator Assigned (Nie je priradený žiadny komunikátor)**.

Implanted Device Replaced (Implantované zariadenie vymenené)

Implantované zariadenie pacienta bolo vymenené a pacient ešte nie je monitorovaný na diaľku. Tento stav sa nezmení, kým komunikátor z nového implantovaného zariadenia úspešne nenazbiera údaje a neodošle ich do systému LATITUDE.

Odporúčania:

Vyskúšajte jeden alebo viac nasledujúcich krokov:

- Požiadajte pacienta, aby stlačil a približne na 3 sekundy podržal tlačidlo Status na zadnej strane komunikátora, kým sa ukazovateľ Posielania dát postupne opakovane nerozsvieti zeleným svetlom a neukáže príbeh. (Ak telefón pacienta používa tú istú pevnú linku ako komunikátor, bude potrebné, aby pacient pred stlačením tlačidla Status zložil telefón.)
- Komunikátor sa pripojí do systému LATITUDE a dostane novú konfiguráciu implantovaného zariadenia.
- Stav **Implanted Device Replaced (Implantované zariadenie vymenené)** sa zmaže po ďalšej interogácii (zvyčajne nasledujúci deň) alebo po odoslaní interogácie spustenej pacientom do systému LATITUDE.

Ak pacient potrebuje ďalšiu pomoc, odporučte mu, aby sa obrátil na LATITUDE™ Podporu zákazníka.

Riešenie:

Problém bol vyriešený zmenou stavu monitorovania pacienta na stránke **Patient Summary (Zhrnutie pacientov)** na hodnotu **Monitored (Monitorovaný)**.

Communicator Not Set Up (Komunikátor nie je nastavený)

Pacient nenastavil komunikátor. Implantované zariadenie pacienta ešte nie je monitorované na diaľku.

Odporúčania:

Vyskúšajte jeden alebo viac nasledujúcich krokov:

- Skontrolujte, či sa pacient pokúsil komunikátor nastaviť. Komunikátor blikaním tlačidla **Srdce** vyzve pacienta, aby vykonal nastavenie.
- Skontrolujte, či sa model komunikátora a výrobné čísla komunikátora zhodujú s modelom a výrobnými číslami zaznamenanými na stránke **Edit/View Patient and Equipment Information (Upraviť/zobraziť informácie pacienta a zariadenia)**.
- Skontrolujte, či je komunikátor zapojený v zásuvke. Opýtajte sa pacienta, či svieti indikátor napájania na prednej strane komunikátora pod slovom LATITUDE.
- Skontrolujte, či je komunikátor zapojený v aktívnej telefónnej nástennej zásuvke alebo či má pacient aktuálne predplatné programu LATITUDE™ GSM Data Plán.
- Opýtajte sa pacienta, či svieti ukazovateľ Posielania dát alebo Zbierania dát. Ak nesvieti, požiadajte pacienta, aby stlačil a približne 1 sekundu podržal stlačené tlačidlo Status na zadnej strane komunikátora.
- Zistite, ktoré vlny svietia a postupujte podľa nasledujúcich pokynov na riešenie problémov:
- **Riešenie problémov súvisiacich so žltými ukazovateľmi zbierania dát**
Žltý ukazovateľ Zbierania dát indikuje, že sa komunikátor nedokázal spojiť s implantovaným zariadením.

Riešenie problémov súvisiacich so žltým ukazovateľom zbierania dát zahŕňa interogáciu spustenú pacientom (PII) stlačením tlačidla **Srdce**. Ak má pacient zakázanú interogáciu PII, povolte jednu interogáciu PII na stránke **Edit/View Schedule and Alert Configuration (Upraviť/zobraziť plán a konfiguráciu výstrah)**. Ak telefón pacienta používa tú istú pevnú linku ako komunikátor, bude potrebné, aby pacient pred vykonaním interogácie zložil telefón.

- **Jeden žltý ukazovateľ zbierania dát**

Váš komunikátor nedokáže vyhľadať implantované zariadenie.

Odporúčania:

Vyskúšajte jeden alebo viac nasledujúcich krokov:

- Skontrolujte, či sa model implantovaného zariadenia a výrobné číslo zaznamenané v systéme LATITUDE zhodujú s hodnotami v správe PRM (Programátor/nahrávacie zariadenie/monitor).
- Skontrolujte, či sa model komunikátora a výrobné číslo komunikátora zhodujú s modelom a výrobným číslom zaznamenaným na stránke **Edit/View Patient and Equipment Information (Upraviť/zobraziť informácie pacienta a zariadenia)**.
- Skontrolujte, či má komunikátor optimálnu polohu:
 - Komunikátor je do 3 metrov (10 stôp) od pacienta.
 - Komunikátor je na rovnakej úrovni ako pacient a že medzi ním a pacientom nie sú žiadne prekážky.
 - Požiadajte pacienta, aby systém vypol a v prípade potreby odpojil bezdrôtové elektronické prvky (ako napríklad bezdrôtové telefóny alebo detské monitory) vo vzdialenosti 1 meter (3 stopy) od komunikátora.
 - Pacient by mal byť počas interogácie otočený smerom ku komunikátoru a mal by pohodlne sedieť.
- Požiadajte pacienta, aby vykonal interogáciu spustenú pacientom stlačením tlačidla **Srdce** na komunikátore.

Ak pacient potrebuje ďalšiu pomoc, odporučte mu, aby sa obrátil na LATITUDE™ Podporu zákazníka.

Riešenie:

Ak je ikona lekára modrá, komunikátor úspešne vykonal interogáciu implantovaného zariadenia a preniesol interogáciu. Problém bol vyriešený zmenou stavu monitorovania pacienta na stránke **Patient Summary (Zhrnutie pacientov)** na hodnotu **Monitored (Monitorovaný)**.

V prípade potreby skontrolujte telemetriu a prevádzku implantovaného zariadenia pomocou interogácie s PRM (Programátor/nahrávacie zariadenie/monitor).

- **Dva žlté ukazovatele zbierania dát**

Komunikátoru sa podarilo nájsť implantované zariadenie, no nedokázal dokončiť interogáciu.

Odporúčania:

Vyskúšajte jeden alebo viac nasledujúcich krokov:

- Skontrolujte, či sa model implantovaného zariadenia a výrobné číslo zaznamenané v systéme LATITUDE zhodujú s hodnotami v správe PRM (Programátor/nahrávacie zariadenie/monitor).
- Skontrolujte, či sa model komunikátora a výrobné číslo komunikátora zhodujú s modelom a výrobným číslom zaznamenaným na stránke **Edit/View Patient and Equipment Information (Upraviť/zobraziť informácie pacienta a zariadenia)**.
- Skontrolujte, či má komunikátor optimálnu polohu:
 - Komunikátor je do 3 metrov (10 stôp) od pacienta.
 - Komunikátor je na rovnakej úrovni ako pacient a že medzi ním a pacientom nie sú žiadne prekážky.
 - Požiadajte pacienta, aby systém vypol a v prípade potreby odpojil bezdrôtové elektronické prvky (ako napríklad bezdrôtové telefóny alebo detské monitory) vo vzdialenosti 1 meter (3 stopy) od komunikátora.
 - Pacient by mal byť počas interogácie otočený smerom ku komunikátoru a mal by pohodlne sedieť.
- Požiadajte pacienta, aby vykonal interogáciu spustenú pacientom stlačením tlačidla **Srdce** na komunikátore.

┌

Ak pacient potrebuje ďalšiu pomoc, odporučte mu, aby sa obrátil na LATITUDE™ Podporu zákazníka.

Riešenie:

Ak je ikona lekára modrá, komunikátor úspešne vykonal interogáciu implantovaného zariadenia a preniesol interogáciu. Problém bol vyriešený zmenou stavu monitorovania pacienta na stránke **Patient Summary (Zhrnutie pacientov)** na hodnotu **Monitored (Monitorovaný)**.

- **Tri žlté ukazovatele zbierania dát**

Pacient nemá povolené vykonávať interogáciu spustenú pacientom (PII). Tri ukazovatele Zbierania dát sa zobrazia aj vtedy, keď pacient zruší interogáciu.

Odporúčania:

Vyskúšajte jeden alebo viac nasledujúcich krokov:

- Povoľte pacientovi funkciu **Patient Initiated Interrogations (Interogácie spustené pacientom; PII)** alebo povoľte jednu interogáciu PII:
- Otvorte stránku pacienta **Edit/View Schedule and Alert Configuration (Upraviť/zobraziť plán a konfiguráciu výstrah)**.
- Ak tento pacient nemá povolené interogácie PII, povoľte ich alebo povoľte jednu interogáciu PII.
- Požiadajte pacienta, aby znovu skúsil vykonať interogáciu spustenú pacientom stlačením tlačidla **Srdce** na komunikátore.
- Skontrolujte, či pacient počas prebiehajúcej interogácie nestlačil tlačidlo Srdce. Mohol by sa tak zrušiť pokus o interogáciu.

Ak pacient potrebuje ďalšiu pomoc, odporučte mu, aby sa obrátil na LATITUDE™ Podporu zákazníka.

Riešenie:

Ak je ikona lekára modrá, komunikátor úspešne vykonal interogáciu implantovaného zariadenia a preniesol interogáciu. Problém bol vyriešený zmenou stavu monitorovania pacienta na stránke **Patient Summary (Zhrnutie pacientov)** na hodnotu **Monitored (Monitorovaný)**.

- **Riešenie problémov súvisiacich so žltými ukazovateľmi Posielania dát**

Žltý ukazovateľ Posielania dát indikuje, že sa komunikátor nedokázal spojiť so systémom LATITUDE.

Komunikátor dokáže nadviazať spojenie pomocou pevnej linky alebo programu LATITUDE™ GSM Data Plán na základe predplatného.

Pevná linka: Ak je komunikátor zapojený do aktívnej telefónnej nástennej zásuvky, pripojí sa do systému LATITUDE pomocou pevnej linky.

Program LATITUDE™ GSM Data Plán: Ak komunikátor nie je zapojený v telefónnej nástennej zásuvke, pripojí sa do systému LATITUDE pomocou programu LATITUDE™ GSM Data Plán. Pacient musí mať predplatné programu LATITUDE™ GSM Data Plán, inak toto pripojenie nebude možné.

POZNÁMKA: Niektoré komunikátory Wave majú vstavanú mobilnú funkčnú jednotku a niektoré vyžadujú externý mobilný adaptér.

Ak budete chcieť zistiť, či pacient komunikátor pripája pomocou pevnej linky alebo pomocou programu LATITUDE™ GSM Data Plán, opýtajte sa pacienta, či má komunikátor pripojený do aktívnej telefónnej nástennej zásuvky.

- **Jeden žltý ukazovateľ posielania dát**

Komunikátor nedeteguje oznamovací tón (pevná linka) alebo nedokáže nájsť mobilný signál (program LATITUDE™ GSM Data Plán).

Odporúčania:

Vyskúšajte jeden alebo viac nasledujúcich krokov:

- **V prípade pevnej linky:**
 - Skontrolujte, či pacient použil dodaný telefónny kábel a či je kábel pevne zapojený v komunikátore a v aktívnej telefónnej zásuvke.
 - Ak má pacient k dispozícii internet DSL, uistite sa, že pacient má medzi telefónnou a nástennou zásuvkou vložený filter DSL.
 - Skontrolujte, či pacient používa dodaný adaptér.
- **V prípade programu LATITUDE™ GSM Data Plán:**
 - Overte, či má pacient aktuálne predplatené programu LATITUDE™ GSM Data Plán. V prípade potreby to možno overiť pomocou LATITUDE™ Podpora zákazníka.
 - Ak má pacient komunikátor, ktorý vyžaduje externý mobilný adaptér, skontrolujte, či je bezpečne pripojený ku komunikátoru. Adaptér má indikátor napájania, ktorý by mal v prípade jeho riadneho zapojenia svieťiť.
 - Požiadajte pacienta, aby presunul komunikátor na iné miesto, ktoré má možno lepší príjem signálu.
 - Ak sa ani na iných miestach nenadviaže spojenie pomocou programu LATITUDE™ GSM Data Plán, možno bude potrebné, aby pacient zapojil komunikátor do aktívnej telefónnej nástennej zásuvky a odoslal údaje týmto spôsobom.
 - Ak chcete zistiť, či boli problémy úspešne vyriešené, požiadajte pacienta o pripojenie k systému LATITUDE stlačením a podržaním tlačidla Status na zadnej strane komunikátora, kým sa ukazovateľ Posielania dát postupne opakovane nerozsvieti zeleným svetlom.

Ak pacient potrebuje ďalšiu pomoc, odporučte mu, aby sa obrátil na LATITUDE™ Podporu zákazníka.

Riešenie:

Ak je ikona lekára modrá a ukazovateľ Posielania dát svieti zeleným svetlom, komunikátor sa úspešne pripojil do systému LATITUDE. Problém bol vyriešený zmenou stavu monitorovania pacienta na stránke **Patient Summary (Zhrnutie pacientov)** na hodnotu **Monitored (Monitorovaný)**.

- **Dva žlté ukazovatele posielania dát**

Komunikátor nedokáže nadviazať spojenie (pomocou pevnej linky) alebo sa nedokáže zaregistrovať pomocou mobilnej siete (program LATITUDE™ GSM Data Plán).

Odporúčania:

Vyskúšajte jeden alebo viac nasledujúcich krokov:

- **V prípade pevnej linky:**

- Skontrolujte, či pacient použil dodaný telefónny kábel a či je kábel pevne zapojený v komunikátore a v aktívnej telefónnej zásuvke.
- Skontrolujte, či nikto nezdvihol telefón, kým sa komunikátor pokúšal nadviazať spojenie.
- Požiadajte pacienta, aby odstránil akékoľvek oddeľovače medzi komunikátorom a telefónnou nástennou zásuvkou.
- Ak má pacient k dispozícii internet DSL, uistite sa, že pacient má medzi telefónnou a nástennou zásuvkou vložený filter DSL.
- Požiadajte pacienta, aby našiel biele prepínače na spodnej strane komunikátora. Skontrolujte, či je na komunikátore nastavený správny kód krajiny a číslo na volanie von.

- **V prípade programu LATITUDE™ GSM Data Plán:**

- Skontrolujte, či má pacient aktuálne predplatenú program LATITUDE™ GSM Data Plán. V prípade potreby to možno overiť pomocou LATITUDE™ Podpora zákazníka.
- Požiadajte pacienta, aby presunul komunikátor na iné miesto, ktoré má možno lepší príjem signálu.

- Ak má pacient komunikátor, ktorý vyžaduje externý mobilný adaptér, skontrolujte, či je bezpečne pripojený ku komunikátoru. Adaptér má indikátor napájania, ktorý by mal v prípade jeho riadneho zapojenia svietiť.
- Ak sa ani na iných miestach nenadviaže spojenie pomocou programu LATITUDE™ GSM Data Plán, požiadajte pacienta, aby sa pripojil do aktívnej telefónnej nástennej zásuvky.
- Ak chcete zistiť, či boli problémy úspešne vyriešené, požiadajte pacienta o pripojenie k systému LATITUDE stlačením a podržaním tlačidla Status na zadnej strane komunikátora, kým sa ukazovateľ Posielania dát postupne opakovane nerozsvieti zeleným svetlom.

Ak pacient potrebuje ďalšiu pomoc, odporučte mu, aby sa obrátil na LATITUDE™ Podporu zákazníka.

Riešenie:

Ak je ikona lekára modrá a ukazovateľ Posielania dát svieti zeleným svetlom, komunikátor sa úspešne pripojil do systému LATITUDE. Problém bol vyriešený zmenou stavu monitorovania pacienta na stránke **Patient Summary (Zhrnutie pacientov)** na hodnotu **Monitored (Monitorovaný)**.

- **Tri žlté ukazovatele posielania dát**

Komunikátor nedokáže dokončiť pripojenie k serveru LATITUDE (pomocou programu LATITUDE™ GSM Data Plán).

Odporúčania:

Vyskúšajte jeden alebo viac nasledujúcich krokov:

- Skontrolujte, či je pacient zaradený do programu LATITUDE pomocou zoznamu pacientov alebo funkcie **Search Patients (Vyhľadať pacientov)**.
- Skontrolujte, či sa model komunikátora a výrobné číslo komunikátora zhodujú s modelom a výrobným číslom zaznamenaným na stránke **Edit/View Patient and Equipment Information (Upraviť/zobraziť informácie pacienta a zariadenia)**.

- Požiadajte pacienta, aby našiel biele prepínače na spodnej strane komunikátora. Skontrolujte, či je na komunikátore nastavený správny kód krajiny a číslo na volanie von.
- Ak chcete zistiť, či boli problémy úspešne vyriešené, požiadajte pacienta o pripojenie k systému LATITUDE stlačením a podržaním tlačidla Status na zadnej strane komunikátora, kým sa ukazovateľ Posielania dát postupne opakovane nerozsvieti zeleným svetlom.

Ak pacient potrebuje ďalšiu pomoc, odporučte mu, aby sa obrátil na LATITUDE™ Podporu zákazníka.

Riešenie:

Ak je ikona lekára modrá a ukazovateľ Posielania dát svieti zeleným svetlom, komunikátor sa úspešne pripojil do systému LATITUDE. Problém bol vyriešený zmenou stavu monitorovania pacienta na stránke **Patient Summary (Zhrnutie pacientov)** na hodnotu **Monitored (Monitorovaný)**.

- **Riešenie problémov s červenou alebo žltou ikonou Volat' Lekárovi**
- **Ikona Volat' Lekárovi je červená**

Komunikátor zistil červenú výstrahu a nedokázal odoslať úplné údaje o výstrahе na server dlhšie ako 24 hodín.

Odporúčania:

Vyskúšajte jeden alebo viac nasledujúcich krokov:

- Pomocou PRM (Programátor/nahrávacie zariadenie/monitor) vykonajte interogáciu implantovaného zariadenia, aby ste preskúmali a vyriešili červenú výstrahu.
- Po vyriešení červenej výstrahy v implantovanom zariadení bude ešte potrebné vyriešiť niektoré problémy týkajúce sa komunikátora. Až potom bude možné pokračovať v monitorovaní pacienta.
 - Opýtajte sa pacienta, či svieti ukazovateľ Posielania dát alebo Zbierania dát. Ak nesvieti, požiadajte pacienta, aby stlačil a približne 1 sekundu podržal stlačené tlačidlo Status na zadnej strane komunikátora.
 - Zistite, ktoré vlny svietia a postupujte podľa príslušných častí pri riešení problémov súvisiacich so žltými vlnami.

POZNÁMKA: Ak sa rozhodnete riešiť problémy komunikátora pred interogáciou implantovaného zariadenia pomocou PRM, nezabúdajte, že tak môže dôjsť k ďalšiemu oneskoreniu preskúmania červenej výstrahy. Okrem toho sa nemusí úspešne dokončiť odosielanie údajov v závislosti od toho, aký problém s komunikátorom sa zistí.

Ak pacient potrebuje ďalšiu pomoc, odporučte mu, aby sa obrátil na LATITUDE™ Podporu zákazníka.

Riešenie:

Problém bol vyriešený zmenou stavu monitorovania pacienta na stránke **Patient Summary (Zhrnutie pacientov)** na hodnotu **Monitored (Monitorovaný)**.

- **Ikona Volat' Lekárovi je žltá**

Je niekoľko možných problémov, prečo by mohla byť ikona Volat' Lekárovi žltá:

- Komunikátor zistil stav **Implanted Device not Found (Implantované zariadenie sa nenašlo)** a nahlásil ho serveru.
- Komunikátor bol pozastavený z dôvodu výmeny alebo stavu **No Primary Clinic (Bez primárnej kliniky)**.
- Komunikátor zistil **neriešiteľnú chybu komunikátora** a musí sa vymeniť.

Odporúčania:

Vyskúšajte jeden alebo viac nasledujúcich krokov:

- Skontrolujte, či ukazovateľ Zbierania dát nesvieti žltým svetlom v prípade týchto položiek:
 - Požiadajte pacienta, aby stlačil a približne 1 sekundu podržal stlačené tlačidlo Status na zadnej strane komunikátora.
 - Zistite, ktoré vlny svietia a postupujte podľa príslušných častí pri riešení problémov súvisiacich so žltými vlnami.
- Skontrolujte, či sa model komunikátora a výrobné číslo komunikátora zhodujú s modelom a výrobným číslom zaznamenaným na stránke **Edit/View Patient and Equipment Information (Upraviť/zobraziť informácie pacienta a zariadenia)**.

- Skontrolujte stav monitorovania pacienta v systéme LATITUDE. Ak už pacient nie je zaradený na vašej klinike, alebo ak má stav **No Primary Clinic (Bez primárnej kliniky)**, komunikátor sa zastaví. Postup riešenia problému si prečítajte v krokoch pri stave No Primary Clinic (Bez primárnej kliniky).
- Ak sa vám nepodarí problém vyriešiť pomocou uvedených krokov, požiadajte pacienta, aby odpojil komunikátor z elektrickej zásuvky. Počkajte 30 sekúnd a požiadajte pacienta, aby znovu zapojil komunikátor do nástennej elektrickej zásuvky. Ak ikona Volat' Lekárovi svieti neprerušovaným žltým svetlom a nesvietia žiadne iné kontrolky, komunikátor nemusí fungovať správne a bude ho potrebné vymeniť.

Ak pacient potrebuje ďalšiu pomoc, odporučte mu, aby sa obrátil na LATITUDE™ Podporu zákazníka.

Riešenie:

Problém bol vyriešený zmenou stavu monitorovania pacienta na stránke **Patient Summary (Zhrnutie pacientov)** na hodnotu **Monitored (Monitorovaný)**.

Remote Monitoring Disabled (Vzdialené monitorovanie vypnuté)

Systém LATITUDE už nedokáže monitorovať zariadenie pacienta z dôvodu obmedzenej kapacity batérie.

Ďalšie informácie vám poskytne LATITUDE™ Podpora zákazníka.

Implanted Device Not Found (Implantované zariadenie sa nenašlo)

Komunikátor nedokázal úspešne komunikovať s implantovaným zariadením minimálne 14 dní. Aby bolo možné aktualizovať informácie o implantovanom zariadení zobrazované v systéme LATITUDE, je nutné vykonať úplnú interogáciu.

Odporúčania:

Vyskúšajte jeden alebo viac nasledujúcich krokov:

- Ak má pacient zakázanú interogáciu PII, povoľte jednu interogáciu PII na stránke **Edit/View Schedule and Alert Configuration (Upraviť/zobraziť plán a konfiguráciu výstrah)**.
- Požiadajte pacienta, aby vykonal interogáciu spustenú pacientom (PII) stlačením tlačidla **Srdce** na komunikátore. (Ak telefón pacienta používa tú istú pevnú linku ako komunikátor, bude potrebné, aby pacient pred vykonaním interogácie zložil telefón.)
- Opýtajte sa pacienta, či svieti ukazovateľ Posielania dát alebo Zbierania dát. Ak nesvieti, požiadajte pacienta, aby stlačil a približne 1 sekundu podržal stlačené tlačidlo Status na zadnej strane komunikátora.
- Zistite, ktoré vlny svietia a postupujte podľa nasledujúcich pokynov na riešenie problémov.
- **Riešenie problémov súvisiacich so žltými ukazovateľmi zbierania dát**
Žltý ukazovateľ Zbierania dát indikuje, že sa komunikátor nedokázal spojiť s implantovaným zariadením.

Riešenie problémov súvisiacich so žltým ukazovateľom zbierania dát zahŕňa interogáciu spustenú pacientom (PII) stlačením tlačidla **Srdce**. Ak má pacient zakázanú interogáciu PII, povoľte jednu interogáciu PII na stránke **Edit/View Schedule and Alert Configuration (Upraviť/zobraziť plán a konfiguráciu výstrah)**. Ak telefón pacienta používa tú istú pevnú linku ako komunikátor, bude potrebné, aby pacient pred vykonaním interogácie zložil telefón.

- **Jeden žltý ukazovateľ zbierania dát**

Váš komunikátor nedokáže vyhľadať implantované zariadenie.

Odporúčania:

Vyskúšajte jeden alebo viac nasledujúcich krokov:

- Skontrolujte, či sa model implantovaného zariadenia a výrobné číslo zaznamenané v systéme LATITUDE zhodujú s hodnotami v správe PRM (Programátor/nahrávacie zariadenie/monitor).
- Skontrolujte, či sa model komunikátora a výrobné číslo komunikátora zhodujú s modelom a výrobným číslom zaznamenaným na stránke **Edit/View Patient and Equipment Information (Upraviť/zobraziť informácie pacienta a zariadenia)**.

- Skontrolujte, či má komunikátor optimálnu polohu:
 - Komunikátor je do 3 metrov (10 stôp) od pacienta.
 - Komunikátor je na rovnakej úrovni ako pacient a že medzi ním a pacientom nie sú žiadne prekážky.
 - Požiadajte pacienta, aby systém vypol a v prípade potreby odpojil bezdrôtové elektronické prvky (ako napríklad bezdrôtové telefóny alebo detské monitory) vo vzdialenosti 1 meter (3 stopy) od komunikátora.
 - Pacient by mal byť počas interogácie otočený smerom ku komunikátoru a mal by pohodlne sedieť.
- Požiadajte pacienta, aby vykonal interogáciu spustenú pacientom stlačením tlačidla **Srdce** na komunikátore.

Ak pacient potrebuje ďalšiu pomoc, odporučte mu, aby sa obrátil na LATITUDE™ Podporu zákazníka.

Riešenie:

Ak je ikona lekára modrá, komunikátor úspešne vykonal interogáciu implantovaného zariadenia a preniesol interogáciu. Problém bol vyriešený zmenou stavu monitorovania pacienta na stránke **Patient Summary (Zhrnutie pacientov)** alebo v zozname pacientov na hodnotu **Monitored (Monitorovaný)**.

V prípade potreby skontrolujte telemetriu a prevádzku implantovaného zariadenia pomocou interogácie s PRM (Programátor/nahrávacie zariadenie/monitor).

- **Dva žlté ukazovatele zbierania dát**

Komunikátoru sa podarilo nájsť implantované zariadenie, no nedokázal dokončiť interogáciu.

Odporúčania:

Vyskúšajte jeden alebo viac nasledujúcich krokov:

- Skontrolujte, či sa model implantovaného zariadenia a výrobné číslo zaznamenané v systéme LATITUDE zhodujú s hodnotami v správe PRM (Programátor/nahrávacie zariadenie/monitor).
- Skontrolujte, či sa model komunikátora a výrobné číslo komunikátora zhodujú s modelom a výrobným číslom zaznamenaným na stránke **Edit/View Patient and Equipment Information (Upraviť/zobraziť informácie pacienta a zariadenia)**.
- Skontrolujte, či má komunikátor optimálnu polohu:
 - Komunikátor je do 3 metrov (10 stôp) od pacienta.
 - Komunikátor je na rovnakej úrovni ako pacient a že medzi ním a pacientom nie sú žiadne prekážky.
 - Požiadajte pacienta, aby systém vypol a v prípade potreby odpojil bezdrôtové elektronické prvky (ako napríklad bezdrôtové telefóny alebo detské monitory) vo vzdialenosti 1 meter (3 stopy) od komunikátora.
 - Pacient by mal byť počas interogácie otočený smerom ku komunikátoru a mal by pohodlne sedieť.
 - Požiadajte pacienta, aby vykonal interogáciu spustenú pacientom stlačením tlačidla **Srdce** na komunikátore.

Ak pacient potrebuje ďalšiu pomoc, odporučte mu, aby sa obrátil na LATITUDE™ Podporu zákazníka.

Riešenie:

Ak je ikona lekára modrá, komunikátor úspešne vykonal interogáciu implantovaného zariadenia a preniesol interogáciu. Problém bol vyriešený zmenou stavu monitorovania pacienta na stránke **Patient Summary (Zhrnutie pacientov)** alebo v zozname pacientov na hodnotu **Monitored (Monitorovaný)**.

- **Tri žlté ukazovatele zbierania dát**

Pacient nemá povolené vykonávať interogáciu spustenú pacientom (PII). Tri ukazovatele Zbierania dát sa zobrazia aj vtedy, keď pacient zruší interogáciu.

Odporúčania:

Vyskúšajte jeden alebo viac nasledujúcich krokov:

- Povoľte pacientovi funkciu **Patient Initiated Interrogations (Interogácie spustené pacientom; PII)** alebo povoľte jednu interogáciu PII:
 - Otvorte stránku pacienta **Edit/View Schedule and Alert Configuration (Upraviť/zobraziť plán a konfiguráciu výstrah)**.
 - Ak tento pacient nemá povolené interogácie PII, povoľte ich alebo povoľte jednu interogáciu PII.
 - Požiadajte pacienta, aby znovu skúsil vykonať interogáciu spustenú pacientom stlačením tlačidla **Srdce** na komunikátore.
 - Skontrolujte, či pacient počas prebiehajúcej interogácie nestlačil tlačidlo **Srdce**. Mohol by sa tak zrušiť pokus o interogáciu.

Ak pacient potrebuje ďalšiu pomoc, odporučte mu, aby sa obrátil na LATITUDE™ Podporu zákazníka.

Riešenie:

Ak je ikona lekára modrá, komunikátor úspešne vykonal interogáciu implantovaného zariadenia a preniesol interogáciu. Problém bol vyriešený zmenou stavu monitorovania pacienta na stránke **Patient Summary (Zhrnutie pacientov)** alebo v zozname pacientov na hodnotu **Monitored (Monitorovaný)**.

- **Riešenie problémov súvisiacich so žltými ukazovateľmi Posielania dát**

Žltý ukazovateľ Posielania dát indikuje, že sa komunikátor nedokázal spojiť so systémom LATITUDE.

Komunikátor dokáže nadviazať spojenie pomocou pevnej linky alebo programu LATITUDE™ GSM Data Plán na základe predplatného.

Pevná linka: Ak je komunikátor zapojený do aktívnej telefónnej nástennej zásuvky, pripojí sa do systému LATITUDE pomocou pevnej linky.

Program LATITUDE™ GSM Data Plán: Ak komunikátor nie je zapojený v telefónnej nástennej zásuvke, pripojí sa do systému LATITUDE pomocou programu LATITUDE™ GSM Data Plán. Pacient musí mať predplatné programu LATITUDE™ GSM Data Plán, inak toto pripojenie nebude možné.

POZNÁMKA: Niektoré komunikátory Wave majú vstavanú mobilnú funkčnú jednotku a niektoré vyžadujú externý mobilný adaptér.

Ak budete chcieť zistiť, či pacient komunikátor pripája pomocou pevnej linky alebo pomocou programu LATITUDE™ GSM Data Plán, opýtajte sa pacienta, či má komunikátor pripojený do aktívnej telefónnej nástennej zásuvky.

- **Jeden žltý ukazovateľ posielania dát**

Komunikátor nedeteguje oznamovací tón (pevná linka) alebo nedokáže nájsť mobilný signál (program LATITUDE™ GSM Data Plán).

Odporúčania:

Vyskúšajte jeden alebo viac nasledujúcich krokov:

V prípade pevnej linky:

- Skontrolujte, či pacient použil dodaný telefónny kábel a či je kábel pevne zapojený v komunikátore a v aktívnej telefónnej zásuvke.
- Ak má pacient k dispozícii internet DSL, uistite sa, že pacient má medzi telefónnou a nástennou zásuvkou vložený filter DSL.
- Skontrolujte, či pacient používa dodaný adaptér.

V prípade programu LATITUDE™ GSM Data Plán:

- Skontrolujte, či má pacient aktuálne predplatnú program LATITUDE™ GSM Data Plán. V prípade potreby to možno overiť pomocou LATITUDE™ Podpora zákazníka.
- Ak má pacient komunikátor, ktorý vyžaduje externý mobilný adaptér, skontrolujte, či je bezpečne pripojený ku komunikátoru. Adaptér má indikátor napájania, ktorý by mal v prípade jeho riadneho zapojenia svietiť.

- Požiadajte pacienta, aby presunul komunikátor na iné miesto, ktoré má možno lepší príjem signálu.
- Ak sa ani na iných miestach nenadviaže spojenie pomocou programu LATITUDE™ GSM Data Plán, možno bude potrebné, aby pacient zapojil komunikátor do aktívnej telefónnej nástennej zásuvky a odoslal údaje týmto spôsobom.
- Ak chcete zistiť, či boli problémy úspešne vyriešené, požiadajte pacienta o pripojenie k systému LATITUDE stlačením a podržaním tlačidla Status na zadnej strane komunikátora, kým sa ukazovateľ Posielania dát postupne opakovane nerozsvieti zeleným svetlom.

Ak pacient potrebuje ďalšiu pomoc, odporučte mu, aby sa obrátil na LATITUDE™ Podporu zákazníka.

Riešenie:

Ak je ikona lekára modrá a ukazovateľ Posielania dát svieti zeleným svetlom, komunikátor sa úspešne pripojil do systému LATITUDE. Problém bol vyriešený zmenou stavu monitorovania pacienta na stránke **Patient Summary (Zhrnutie pacientov)** alebo v zozname pacientov na hodnotu **Monitored (Monitorovaný)**.

- **Dva žlté ukazovatele posielania dát**

Komunikátor nedokáže nadviazať spojenie (pomocou pevnej linky) alebo sa nedokáže zaregistrovať pomocou mobilnej siete (program LATITUDE™ GSM Data Plán).

Odporúčania:

Vyskúšajte jeden alebo viac nasledujúcich krokov:

V prípade pevnej linky:

- Skontrolujte, či pacient použil dodaný telefónny kábel a či je kábel pevne zapojený v komunikátore a v aktívnej telefónnej zásuvke.
- Skontrolujte, či nikto nezdvihol telefón, kým sa komunikátor pokúšal nadviazať spojenie.
- Požiadajte pacienta, aby odstránil akékoľvek oddeľovače medzi komunikátorom a telefónnou nástennou zásuvkou.

- Ak má pacient k dispozícii internet DSL, uistite sa, že pacient má medzi telefónnou a nástennou zásuvkou vložený filter DSL.
- Požiadajte pacienta, aby našiel biele prepínače na spodnej strane komunikátora. Skontrolujte, či je na komunikátore nastavený správny kód krajiny a číslo na volanie von.

V prípade programu LATITUDE™ GSM Data Plán:

- Skontrolujte, či má pacient aktuálne predplatenú program LATITUDE™ GSM Data Plán. V prípade potreby to možno overiť pomocou LATITUDE™ Podpora zákazníka.
- Požiadajte pacienta, aby presunul komunikátor na iné miesto, ktoré má možno lepší príjem signálu.
- Ak má pacient komunikátor, ktorý vyžaduje externý mobilný adaptér, skontrolujte, či je bezpečne pripojený ku komunikátoru. Adaptér má indikátor napájania, ktorý by mal v prípade jeho riadneho zapojenia svietiť.
- Ak sa ani na iných miestach nenadviaže spojenie pomocou programu LATITUDE™ GSM Data Plán, požiadajte pacienta, aby sa pripojil do aktívnej telefónnej nástennej zásuvky.
- Ak chcete zistiť, či boli problémy úspešne vyriešené, požiadajte pacienta o pripojenie k systému LATITUDE stlačením a podržaním tlačidla Status na zadnej strane komunikátora, kým sa ukazovateľ Posielania dát postupne opakovane nerozsvieti zeleným svetlom.

Ak pacient potrebuje ďalšiu pomoc, odporučte mu, aby sa obrátil na LATITUDE™ Podporu zákazníka.

Riešenie:

Ak je ikona lekára modrá a ukazovateľ Posielania dát svieti zeleným svetlom, komunikátor sa úspešne pripojil do systému LATITUDE. Problém bol vyriešený zmenou stavu monitorovania pacienta na stránke **Patient Summary (Zhrnutie pacientov)** alebo v zozname pacientov na hodnotu **Monitored (Monitorovaný)**.

- **Tri žlté ukazovatele posielania dát**

Komunikátor nedokáže dokončiť pripojenie k serveru LATITUDE (pomocou programu LATITUDE™ GSM Data Plán).

Odporúčania:

Vyskúšajte jeden alebo viac nasledujúcich krokov:

- Skontrolujte, či je pacient zaradený do programu LATITUDE pomocou zoznamu pacientov alebo funkcie **Search Patients (Vyhľadať pacientov)**.
- Skontrolujte, či sa model komunikátora a výrobné číslo komunikátora zhodujú s modelom a výrobným číslom zaznamenaným na stránke **Edit/View Patient and Equipment Information (Upraviť/zobraziť informácie pacienta a zariadenia)**.
- Požiadajte pacienta, aby našiel biele prepínače na spodnej strane komunikátora. Skontrolujte, či je na komunikátore nastavený správny kód krajiny a číslo na volanie von.
- Ak chcete zistiť, či boli problémy úspešne vyriešené, požiadajte pacienta o pripojenie k systému LATITUDE stlačením a podržaním tlačidla Status na zadnej strane komunikátora, kým sa ukazovateľ Posielania dát postupne opakovane nerozsvieti zeleným svetlom.

Ak pacient potrebuje ďalšiu pomoc, odporučte mu, aby sa obrátil na LATITUDE™ Podporu zákazníka.

Riešenie:

Ak je ikona lekára modrá a ukazovateľ Posielania dát svieti zeleným svetlom, komunikátor sa úspešne pripojil do systému LATITUDE. Problém bol vyriešený zmenou stavu monitorovania pacienta na stránke **Patient Summary (Zhrnutie pacientov)** alebo v zozname pacientov na hodnotu **Monitored (Monitorovaný)**.

- **Riešenie problémov s červenou alebo žltou ikonou Volat' Lekárovi**

- **Ikona Volat' Lekárovi je červená**

Komunikátor zistil červenú výstrahu a nedokázal odoslať úplné údaje o výstraha na server dlhšie ako 24 hodín.

Odporúčania:

Vyskúšajte jeden alebo viac nasledujúcich krokov:

- Pomocou PRM (Programátor/nahrávacie zariadenie/monitor) vykonajte interogáciu implantovaného zariadenia, aby ste preskúmali a vyriešili červenú výstrahu.
- Po vyriešení červenej výstrahy v implantovanom zariadení bude ešte potrebné vyriešiť niektoré problémy týkajúce sa komunikátora. Až potom bude možné pokračovať v monitorovaní pacienta.
 - Opýtajte sa pacienta, či svieti ukazovateľ Posielania dát alebo Zbierania dát. Ak nesvieti, požiadajte pacienta, aby stlačil a približne 1 sekundu podržal stlačené tlačidlo Status na zadnej strane komunikátora.
 - Zistite, ktoré vlny svietia a postupujte podľa príslušných častí pri riešení problémov súvisiacich so žltými vlnami.

POZNÁMKA: Ak sa rozhodnete riešiť problémy komunikátora pred interogáciou implantovaného zariadenia pomocou PRM, nezabúdajte, že tak môže dôjsť k ďalšiemu oneskoreniu preskúmania červenej výstrahy. Okrem toho sa nemusí úspešne dokončiť odosielanie údajov v závislosti od toho, aký problém s komunikátorom sa zistí.

Ak pacient potrebuje ďalšiu pomoc, odporučte mu, aby sa obrátil na LATITUDE™ Podporu zákazníka.

Riešenie:

Problém bol vyriešený zmenou stavu monitorovania pacienta na stránke **Patient Summary (Zhrnutie pacientov)** alebo v zozname pacientov na hodnotu **Monitored (Monitorovaný)**.

- **Ikona Volat' Lekárovi je žltá**

Je niekoľko možných problémov, prečo by mohla byť ikona Volat' Lekárovi žltá:

- *Komunikátor zistil stav **Implanted Device not Found (Implantované zariadenie sa nenašlo)** a nahlásil ho serveru.*
- *Komunikátor bol pozastavený z dôvodu výmeny alebo stavu **No Primary Clinic (Bez primárnej kliniky)**.*
- *Komunikátor zistil neriešiteľnú chybu komunikátora a musí sa vymeniť.*

Odporúčania:

Vyskúšajte jeden alebo viac nasledujúcich krokov:

- Skontrolujte, či ukazovateľ Zbierania dát nesvieti žltým svetlom v prípade týchto položiek:
 - Požiadajte pacienta, aby stlačil a približne 1 sekundu podržal stlačené tlačidlo Status na zadnej strane komunikátora.
 - Zistite, ktoré vlny svetla a postupujte podľa príslušných častí pri riešení problémov súvisiacich so žltými vlnami.
- Skontrolujte, či sa model komunikátora a výrobné číslo komunikátora zhodujú s modelom a výrobným číslom zaznamenaným na stránke **Edit/View Patient and Equipment Information (Upraviť/zobraziť informácie pacienta a zariadenia)**.
- Skontrolujte stav monitorovania pacienta v systéme LATITUDE. Ak už pacient nie je zaradený na vašej klinike, alebo ak má stav **No Primary Clinic (Bez primárnej kliniky)**, komunikátor sa zastaví. Postup riešenia problému si prečítajte v krokoch pri stave No Primary Clinic (Bez primárnej kliniky).
- Ak sa vám nepodarí problém vyriešiť pomocou uvedených krokov, požiadajte pacienta, aby odpojil komunikátor z elektrickej zásuvky. Počkajte 30 sekúnd a požiadajte pacienta, aby znovu zapojil komunikátor do nástennej elektrickej zásuvky. Ak ikona Volat' Lekárovi svieti neprerušovaným žltým svetlom a nesvietia žiadne iné kontrolky, komunikátor nemusí fungovať správne a možno bude potrebné vymeniť ho.

Ak pacient potrebuje ďalšiu pomoc, odporučte mu, aby sa obrátil na LATITUDE™ Podporu zákazníka.

Riešenie:

Problém bol vyriešený zmenou stavu monitorovania pacienta na stránke **Patient Summary (Zhrnutie pacientov)** alebo v zozname pacientov na hodnotu **Monitored (Monitorovaný)**.

Software Mismatch (Softvérová nezhoda)

Komunikátor pacienta nepodporuje aktuálny softvér implantovaného zariadenia.

Ďalšie informácie vám poskytne LATITUDE™ Podpora zákazníka.

Communicator Not Connecting (Komunikátor sa nepripája)

Komunikátor sa k systému LATITUDE nepripojil minimálne 14 dní. Za posledných 14 dní neboli odoslané do systému LATITUDE údaje získané z implantovaného zariadenia, osobnej váhy a/alebo monitora na meranie krvného tlaku.

Odporúčania:

Vyskúšajte jeden alebo viac nasledujúcich krokov:

- Skontrolujte, či je komunikátor zapojený v zásuvke. Opýtajte sa pacienta, či svieti zelená kontrolka napájania v spodnom pravom rohu komunikátora.
- Skontrolujte, či je komunikátor zapojený v aktívnej telefónnej nástennej zásuvke alebo či má pacient aktuálne predplatné programu LATITUDE™ GSM Data Plán.
- Opýtajte sa pacienta, či svieti ukazovateľ Posielania dát alebo Zbierania dát. Ak nesvieti, požiadajte pacienta, aby stlačil a približne 1 sekundu podržal stlačené tlačidlo Status na zadnej strane komunikátora.
- Zistite, ktoré vlny svietia a postupujte podľa nasledujúcich pokynov na riešenie problémov.

- **Riešenie problémov súvisiacich so žltými ukazovateľmi zbierania dát**

Žltý ukazovateľ Zbierania dát indikuje, že sa komunikátor nedokázal spojiť s implantovaným zariadením.

Riešenie problémov súvisiacich so žltým ukazovateľom zbierania dát zahŕňa interogáciu spustenú pacientom (PII) stlačením tlačidla **Srdce**. Ak má pacient zakázanú interogáciu PII, povoľte jednu interogáciu PII na stránke **Edit/View Schedule and Alert Configuration (Upraviť/zobraziť plán a konfiguráciu výstrah)**. Ak telefón pacienta používa tú istú pevnú linku ako komunikátor, bude potrebné, aby pacient pred vykonaním interogácie zložil telefón.

- **Jeden žltý ukazovateľ zbierania dát**

Váš komunikátor nedokáže vyhľadať implantované zariadenie.

Odporúčania:

Vyskúšajte jeden alebo viac nasledujúcich krokov:

- Skontrolujte, či sa model implantovaného zariadenia a výrobné číslo zaznamenané v systéme LATITUDE zhodujú s hodnotami v správe PRM (Programátor/nahrávacie zariadenie/monitor).
- Skontrolujte, či sa model komunikátora a výrobné číslo komunikátora zhodujú s modelom a výrobným číslom zaznamenaným na stránke **Edit/View Patient and Equipment Information (Upraviť/zobraziť informácie pacienta a zariadenia)**.
- Skontrolujte, či má komunikátor optimálnu polohu:
 - Komunikátor je do 3 metrov (10 stôp) od pacienta.
 - Komunikátor je na rovnakej úrovni ako pacient a že medzi ním a pacientom nie sú žiadne prekážky.
 - Požiadajte pacienta, aby systém vypol a v prípade potreby odpojil bezdrôtové elektronické prvky (ako napríklad bezdrôtové telefóny alebo detské monitory) vo vzdialenosti 1 meter (3 stopy) od komunikátora.
 - Pacient by mal byť počas interogácie otočený smerom ku komunikátoru a mal by pohodlne sedieť.
- Požiadajte pacienta, aby vykonal interogáciu spustenú pacientom stlačením tlačidla **Srdce** na komunikátore.

Ak pacient potrebuje ďalšiu pomoc, odporučte mu, aby sa obrátil na LATITUDE™ Podporu zákazníka.

Riešenie:

Ak je ikona lekára modrá, komunikátor úspešne vykonal interogáciu implantovaného zariadenia a preniesol interogáciu. Problém bol vyriešený zmenou stavu monitorovania pacienta na stránke **Patient Summary (Zhrnutie pacientov)** alebo v zozname pacientov na hodnotu **Monitored (Monitorovaný)**.

V prípade potreby skontrolujte telemetriu a prevádzku implantovaného zariadenia pomocou interogácie s PRM (Programátor/nahrávacie zariadenie/monitor).

- **Dva žlté ukazovatele zbierania dát**

Komunikátoru sa podarilo nájsť implantované zariadenie, no nedokázal dokončiť interogáciu.

Odporúčania:

Vyskúšajte jeden alebo viac nasledujúcich krokov:

- Skontrolujte, či sa model implantovaného zariadenia a výrobné číslo zaznamenané v systéme LATITUDE zhodujú s hodnotami v správe PRM (Programátor/nahrávacie zariadenie/monitor).
- Skontrolujte, či sa model komunikátora a výrobné číslo komunikátora zhodujú s modelom a výrobným číslom zaznamenaným na stránke **Edit/View Patient and Equipment Information (Upraviť/zobraziť informácie pacienta a zariadenia)**.
- Skontrolujte, či má komunikátor optimálnu polohu:
 - Komunikátor je do 3 metrov (10 stôp) od pacienta.
 - Komunikátor je na rovnakej úrovni ako pacient a že medzi ním a pacientom nie sú žiadne prekážky.

- Požiadajte pacienta, aby systém vypol a v prípade potreby odpojil bezdrôtové elektronické prvky (ako napríklad bezdrôtové telefóny alebo detské monitory) vo vzdialenosti 1 meter (3 stopy) od komunikátora.
- Pacient by mal byť počas interogácie otočený smerom ku komunikátoru a mal by pohodlne sedieť.
- Požiadajte pacienta, aby vykonal interogáciu spustenú pacientom stlačením tlačidla **Srdce** na komunikátore.

Ak pacient potrebuje ďalšiu pomoc, odporučte mu, aby sa obrátil na LATITUDE™ Podporu zákazníka.

Riešenie:

Ak je ikona lekára modrá, komunikátor úspešne vykonal interogáciu implantovaného zariadenia a preniesol interogáciu. Problém bol vyriešený zmenou stavu monitorovania pacienta na stránke **Patient Summary (Zhrnutie pacientov)** alebo v zozname pacientov na hodnotu **Monitored (Monitorovaný)**.

- **Tri žlté ukazovatele zbierania dát**

Pacient nemá povolené vykonávať interogáciu spustenú pacientom (PII). Tri ukazovatele Zbierania dát sa zobrazia aj vtedy, keď pacient zruší interogáciu.

Odporúčania:

Vyskúšajte jeden alebo viac nasledujúcich krokov:

- Povoľte pacientovi funkciu **Patient Initiated Interrogations (Interogácie spustené pacientom; PII)** alebo povoľte jednu interogáciu PII:
 - Otvorte stránku pacienta **Edit/View Schedule and Alert Configuration (Upraviť/zobraziť plán a konfiguráciu výstrah)**.
 - Ak tento pacient nemá povolené interogácie PII, povoľte ich alebo povoľte jednu interogáciu PII.
- Požiadajte pacienta, aby znovu skúsil vykonať interogáciu spustenú pacientom stlačením tlačidla **Srdce** na komunikátore.
- Skontrolujte, či pacient počas prebiehajúcej interogácie nestlačil tlačidlo Srdce. Mohol by sa tak zrušiť pokus o interogáciu.

Ak pacient potrebuje ďalšiu pomoc, odporučte mu, aby sa obrátil na LATITUDE™ Podporu zákazníka.

Riešenie:

Ak je ikona lekára modrá, komunikátor úspešne vykonal interogáciu implantovaného zariadenia a preniesol interogáciu. Problém bol vyriešený zmenou stavu monitorovania pacienta na stránke **Patient Summary (Zhrnutie pacientov)** alebo v zozname pacientov na hodnotu **Monitored (Monitorovaný)**.

- **Riešenie problémov súvisiacich so žltými ukazovateľmi Posielania dát**

Žltý ukazovateľ Posielania dát indikuje, že sa komunikátor nedokázal spojiť so systémom LATITUDE.

Komunikátor dokáže nadviazať spojenie pomocou pevnej linky alebo programu LATITUDE™ GSM Data Plán na základe predplatného.

Pevná linka: Ak je komunikátor zapojený do aktívnej telefónnej nástennej zásuvky, pripojí sa do systému LATITUDE pomocou pevnej linky.

Program LATITUDE™ GSM Data Plán: Ak komunikátor nie je zapojený v telefónnej nástennej zásuvke, pripojí sa do systému LATITUDE pomocou programu LATITUDE™ GSM Data Plán. Pacient musí mať predplatné programu LATITUDE™ GSM Data Plán, inak toto pripojenie nebude možné.

POZNÁMKA: Niektoré komunikátory Wave majú vstavanú mobilnú funkčnú jednotku a niektoré vyžadujú externý mobilný adaptér.

Ak budete chcieť zistiť, či pacient komunikátor pripája pomocou pevnej linky alebo pomocou programu LATITUDE™ GSM Data Plán, opýtajte sa pacienta, či má komunikátor pripojený do aktívnej telefónnej nástennej zásuvky.

- **Jeden žltý ukazovateľ posielania dát**

Komunikátor nedeteguje oznamovací tón (pevná linka) alebo nedokáže nájsť mobilný signál (program LATITUDE™ GSM Data Plán).

Odporúčania:

Vyskúšajte jeden alebo viac nasledujúcich krokov:

V prípade pevnej linky:

- Skontrolujte, či pacient použil dodaný telefónny kábel a či je kábel pevne zapojený v komunikátore a v aktívnej telefónnej zásuvke.
- Ak má pacient k dispozícii internet DSL, uistite sa, že pacient má medzi telefónnou a nástennou zásuvkou vložený filter DSL.
- Skontrolujte, či pacient používa dodaný adaptér.

V prípade programu LATITUDE™ GSM Data Plán:

- Skontrolujte, či má pacient aktuálne predplatenú program LATITUDE™ GSM Data Plán. V prípade potreby to možno overiť pomocou LATITUDE™ Podpora zákazníka.
- Ak má pacient komunikátor, ktorý vyžaduje externý mobilný adaptér, skontrolujte, či je bezpečne pripojený ku komunikátoru. Adaptér má indikátor napájania, ktorý by mal v prípade jeho riadneho zapojenia svietiť.
- Požiadajte pacienta, aby presunul komunikátor na iné miesto, ktoré má možno lepší príjem signálu.
- Ak sa ani na iných miestach nenadviaže spojenie pomocou programu LATITUDE™ GSM Data Plán, možno bude potrebné, aby pacient zapojil komunikátor do aktívnej telefónnej nástennej zásuvky a odoslal údaje týmto spôsobom.
- Ak chcete zistiť, či boli problémy úspešne vyriešené, požiadajte pacienta o pripojenie k systému LATITUDE stlačením a podržaním tlačidla Status na zadnej strane komunikátora, kým sa ukazovateľ Posielania dát postupne opakovane nerozsvieti zeleným svetlom.

Ak pacient potrebuje ďalšiu pomoc, odporučte mu, aby sa obrátil na LATITUDE™ Podporu zákazníka.

Riešenie:

Ak je ikona lekára modrá a ukazovateľ Posielania dát svieti zeleným svetlom, komunikátor sa úspešne pripojil do systému LATITUDE. Problém bol vyriešený zmenou stavu monitorovania pacienta na stránke **Patient Summary (Zhrnutie pacientov)** alebo v zozname pacientov na hodnotu **Monitored (Monitorovaný)**.

- **Dva žlté ukazovatele posielania dát**

Komunikátor nedokáže nadviazať spojenie (pomocou pevnej linky) alebo sa nedokáže zaregistrovať pomocou mobilnej siete (program LATITUDE™ GSM Data Plán).

Odporúčania:

Vyskúšajte jeden alebo viac nasledujúcich krokov:

V prípade pevnej linky:

- Skontrolujte, či pacient použil dodaný telefónny kábel a či je kábel pevne zapojený v komunikátore a v aktívnej telefónnej zásuvke.
- Skontrolujte, či nikto nezdvihol telefón, kým sa komunikátor pokúšal nadviazať spojenie.
- Požiadajte pacienta, aby odstránil akékoľvek oddelovače medzi komunikátorom a telefónnou nástennou zásuvkou.
- Ak má pacient k dispozícii internet DSL, uistite sa, že pacient má medzi telefónnou a nástennou zásuvkou vložený filter DSL.
- Požiadajte pacienta, aby našiel biele prepínače na spodnej strane komunikátora. Skontrolujte, či je na komunikátore nastavený správny kód krajiny a číslo na volanie von.

V prípade programu LATITUDE™ GSM Data Plán:

- Skontrolujte, či má pacient aktuálne predplatenú program LATITUDE™ GSM Data Plán. V prípade potreby to možno overiť pomocou LATITUDE™ Podpora zákazníka.
- Požiadajte pacienta, aby presunul komunikátor na iné miesto, ktoré má možno lepší príjem signálu.
- Ak má pacient komunikátor, ktorý vyžaduje externý mobilný adaptér, skontrolujte, či je bezpečne pripojený ku komunikátoru. Adaptér má indikátor napájania, ktorý by mal v prípade jeho riadneho zapojenia svietiť.
- Ak sa ani na iných miestach nenadviaže spojenie pomocou programu LATITUDE™ GSM Data Plán, požiadajte pacienta, aby sa pripojil do aktívnej telefónnej nástennej zásuvky.
- Ak chcete zistiť, či boli problémy úspešne vyriešené, požiadajte pacienta o pripojenie k systému LATITUDE stlačením a podržaním tlačidla Status na zadnej strane komunikátora, kým sa ukazovateľ Posielania dát postupne opakovane nerozsvieti zeleným svetlom.

Ak pacient potrebuje ďalšiu pomoc, odporučte mu, aby sa obrátil na LATITUDE™ Podporu zákazníka.

Riešenie:

Ak je ikona lekára modrá a ukazovateľ Posielania dát svieti zeleným svetlom, komunikátor sa úspešne pripojil do systému LATITUDE. Problém bol vyriešený zmenou stavu monitorovania pacienta na stránke **Patient Summary (Zhrnutie pacientov)** alebo v zozname pacientov na hodnotu **Monitored (Monitorovaný)**.

- **Tri žlté ukazovatele posielania dát**

Komunikátor nedokáže dokončiť pripojenie k serveru LATITUDE (pomocou programu LATITUDE™ GSM Data Plán).

Odporúčania:

Vyskúšajte jeden alebo viac nasledujúcich krokov:

- Skontrolujte, či je pacient zaradený do programu LATITUDE pomocou zoznamu pacientov alebo funkcie **Search Patients (Vyhľadať pacientov)**.

- Skontrolujte, či sa model komunikátora a výrobné číslo komunikátora zhodujú s modelom a výrobným číslom zaznamenaným na stránke **Edit/View Patient and Equipment Information (Upraviť/zobraziť informácie pacienta a zariadenia)**.
- Požiadajte pacienta, aby našiel biele prepínače na spodnej strane komunikátora. Skontrolujte, či je na komunikátore nastavený správny kód krajiny a číslo na volanie von.
- Ak chcete zistiť, či boli problémy úspešne vyriešené, požiadajte pacienta o pripojenie k systému LATITUDE stlačením a podržaním tlačidla Status na zadnej strane komunikátora, kým sa ukazovateľ Posielania dát postupne opakovane nerozsvieti zeleným svetlom.

Ak pacient potrebuje ďalšiu pomoc, odporučte mu, aby sa obrátil na LATITUDE™ Podporu zákazníka.

Riešenie:

Ak je ikona lekára modrá a ukazovateľ Posielania dát svieti zeleným svetlom, komunikátor sa úspešne pripojil do systému LATITUDE. Problém bol vyriešený zmenou stavu monitorovania pacienta na stránke **Patient Summary (Zhrnutie pacientov)** alebo v zozname pacientov na hodnotu **Monitored (Monitorovaný)**.

- **Riešenie problémov s červenou alebo žltou ikonou Volat' Lekárovi**
- **Ikona Volat' Lekárovi je červená**

Komunikátor zistil červenú výstrahu a nedokázal odoslať úplné údaje o výstrahu na server dlhšie ako 24 hodín.

Odporúčania:

Vyskúšajte jeden alebo viac nasledujúcich krokov:

- Pomocou PRM (Programátor/nahrávacie zariadenie/monitor) vykonajte interogáciu implantovaného zariadenia, aby ste preskúmali a vyriešili červenú výstrahu.
- Po vyriešení červenej výstrahy v implantovanom zariadení bude ešte potrebné vyriešiť niektoré problémy týkajúce sa komunikátora. Až potom bude možné pokračovať v monitorovaní pacienta.

- Opýtajte sa pacienta, či svieti ukazovateľ Posielania dát alebo Zbierania dát. Ak nesvieti, požiadajte pacienta, aby stlačil a približne 1 sekundu podržal stlačené tlačidlo Status na zadnej strane komunikátora.
- Zistite, ktoré vlny svietia a postupujte podľa príslušných častí pri riešení problémov súvisiacich so žltými vlnami.

POZNÁMKA: *Ak sa rozhodnete riešiť problémy komunikátora pred interogáciou implantovaného zariadenia pomocou PRM, nezabúdajte, že tak môže dôjsť k ďalšiemu oneskoreniu preskúmania červenej výstrahy. Okrem toho sa nemusí úspešne dokončiť odosielanie údajov v závislosti od toho, aký problém s komunikátorom sa zistí.*

Ak pacient potrebuje ďalšiu pomoc, odporučte mu, aby sa obrátil na LATITUDE™ Podporu zákazníka.

Riešenie:

Problém bol vyriešený zmenou stavu monitorovania pacienta na stránke **Patient Summary (Zhrnutie pacientov)** alebo v zozname pacientov na hodnotu **Monitored (Monitorovaný)**.

- **Ikona Volat' Lekárovi je žltá**

Je niekoľko možných problémov, prečo by mohla byť ikona Volat' Lekárovi žltá:

- Komunikátor zistil stav **Implanted Device not Found (Implantované zariadenie sa nenašlo)** a nahlásil ho serveru.
- Komunikátor bol pozastavený z dôvodu výmeny alebo stavu **No Primary Clinic (Bez primárnej kliniky)**.
- Komunikátor zistil neriešiteľnú chybu komunikátora a musí sa vymeniť.

Odporúčania:

Vyskúšajte jeden alebo viac nasledujúcich krokov:

- Skontrolujte, či ukazovateľ Zbierania dát nesvieti žltým svetlom v prípade týchto položiek:
 - Požiadajte pacienta, aby stlačil a približne 1 sekundu podržal stlačené tlačidlo Status na zadnej strane komunikátora.
 - Zistite, ktoré vlny svietia a postupujte podľa príslušných častí pri riešení problémov súvisiacich so žltými vlnami.
- Skontrolujte, či sa model komunikátora a výrobné číslo komunikátora zhodujú s modelom a výrobným číslom zaznamenaným na stránke **Edit/View Patient and Equipment Information (Upraviť/zobraziť informácie pacienta a zariadenia)**.
- Skontrolujte stav monitorovania pacienta v systéme LATITUDE. Ak už pacient nie je zaradený na vašej klinike, alebo ak má stav **No Primary Clinic (Bez primárnej kliniky)**, komunikátor sa zastaví. Postup riešenia problému si prečítajte v krokoch pri stave No Primary Clinic (Bez primárnej kliniky).
- Ak sa vám nepodarí problém vyriešiť pomocou uvedených krokov, požiadajte pacienta, aby odpojil komunikátor z elektrickej zásuvky. Počkajte 30 sekúnd a požiadajte pacienta, aby znovu zapojil komunikátor do nástennej elektrickej zásuvky. Ak ikona Volat' Lekárovi svieti neprerušovaným žltým svetlom a nesvietia žiadne iné kontrolky, komunikátor nemusí fungovať správne a možno bude potrebné vymeniť ho.

Ak pacient potrebuje ďalšiu pomoc, odporučte mu, aby sa obrátil na LATITUDE™ Podporu zákazníka.

Riešenie:

Problém bol vyriešený zmenou stavu monitorovania pacienta na stránke **Patient Summary (Zhrnutie pacientov)** alebo v zozname pacientov na hodnotu **Monitored (Monitorovaný)**.

KOMUNIKÁTOR S DOTYKOVOU OBRAZOVKOU

Táto časť obsahuje informácie, ktoré vám pomôžu riešiť problémy BEZDRÔTOVÉHO KOMUNIKÁTORA S DOTYKOVOU OBRAZOVKOU.

Komunikátor

Táto časť obsahuje informácie, ktoré vám pomôžu riešiť problémy BEZDRÔTOVÉHO KOMUNIKÁTORA S DOTYKOVOU OBRAZOVKOU.

Zobrazený nesprávny jazyk

Odporúčania:

Vyskúšajte jeden alebo viac nasledujúcich krokov:

- Požiadajte pacienta, aby odpojením a opätovným zapojením komunikátora reštartoval proces nastavenia.
- Komunikátor vás požiada o nastavenie jazyka. Požiadajte pacienta, aby stlačil tlačidlo požadovaného jazyka a potom nastavenie dokončite. Zvyšná časť procesu nastavenia sa už vykoná v požadovanom jazyku.
- Ak už pacient dokončil nastavenie komunikátora a chce zmeniť jazyk, požiadajte ho, aby sa obrátil na LATITUDE™ Podporu zákazníka.

„No dial tone“ („Bez oznamovacieho tónu“)

Komunikátor nedeteguje oznamovací tón.

Odporúčania:

Vyskúšajte jeden alebo viac nasledujúcich krokov:

V prípade pevnej linky:

- Skontrolujte, či je telefónny kábel pevne zapojený do komunikátora a aktívnej telefónnej nástennej zásuvky.
- Skontrolujte, či pacient používa správny adaptér pre telefónnu zásuvku.
- Ak má pacient k dispozícii internet DSL, uistite sa, že pacient má medzi telefónnou a nástennou zásuvkou vložený filter DSL.
- Ak má pacient telefónny kábel zapojený na zadnej strane komunikátora, požiadajte ho, aby zdvihol slúchadlo a skontroloval, či počuje oznamovací tón.

V prípade programu LATITUDE™ GSM Data Plán:

- Skontrolujte, či je mobilný adaptér riadne zapojený do komunikátora.

Ak pacient potrebuje ďalšiu pomoc, odporučte mu, aby sa obrátil na LATITUDE™ Podporu zákazníka.

Riešenie:

Komunikátor zistil oznamovací tón, keď zobrazil správu s upozornením na odpojený telefónny kábel.

„LATITUDE is temporarily unavailable“ („LATITUDE nie je dočasne k dispozícii“)

Komunikátor nedokáže dokončiť pripojenie k systému LATITUDE.

POZNÁMKA: Komunikátor bude so správou **LATITUDE is temporarily unavailable (LATITUDE nie je dočasne k dispozícii)** často uvádzať aj 13-miestny kód. Tento kód je určený pre LATITUDE Podporu zákazníka na účely dôsledného riešenia problémov, keď zákazník vykonal tieto kroky.

Odporúčania:

Vyskúšajte jeden alebo viac nasledujúcich krokov:

V prípade pevnej linky:

- Skontrolujte, či sa výrobné číslo komunikátora zhoduje s výrobným číslom zaznamenaným na stránke **Edit/View Patient and Equipment Information (Upraviť/zobraziť informácie pacienta a zariadenia)**.
- Skontrolujte, či nikto nezdvihol telefón, kým sa komunikátor pokúšal nadviazať spojenie.
- Skontrolujte, či pacient používa dodaný telefónny kábel (alebo novší) a či je kábel pevne zapojený v komunikátore a v aktívnej telefónnej zásuvke.
- Skontrolujte, či pacient používa správny adaptér pre pevnú telefónnu linku.
- Požiadajte pacienta, aby odstránil akékoľvek oddelovače medzi komunikátorom a telefónnou nástennou zásuvkou.
- Ak má pacient k dispozícii internet DSL, uistite sa, že pacient má medzi telefónnou a nástennou zásuvkou vložený filter DSL.
- Ak chcete zistiť, či boli problémy úspešne vyriešené, požiadajte pacienta, aby stlačil tlačidlo **Try Again (Skúsiť znova)** na obrazovke komunikátora.

V prípade programu LATITUDE™ GSM Data Plán:

- Skontrolujte, či má pacient aktuálne predplatenú program LATITUDE™ GSM Data Plán. V prípade potreby to možno overiť pomocou LATITUDE™ Podpora zákazníka.
- Skontrolujte, či je mobilný adaptér riadne zapojený do komunikátora.
- Požiadajte pacienta, aby presunul komunikátor na iné miesto, ktoré má možno lepší príjem signálu.
- Ak sa ani na iných miestach nenadviaže spojenie pomocou programu LATITUDE™ GSM Data Plán, možno bude potrebné, aby pacient zapojil komunikátor do aktívnej telefónnej nástennej zásuvky a odoslal údaje týmto spôsobom.

Ak pacient potrebuje ďalšiu pomoc, odporučte mu, aby sa obrátil na LATITUDE™ Podporu zákazníka.

Riešenie:

Ak sa zobrazí správa o tom, že informácie boli odoslané do systému LATITUDE, komunikátor sa úspešne pripojil do systému LATITUDE.

„Interrogation could not be completed“ („Interrogáciu sa nepodarilo dokončiť“)

Komunikátor nedokázal dokončiť interogáciu.

Súčasťou riešenia problémov súvisiacich so správou **Interrogation could not be completed (Interrogáciu sa nepodarilo dokončiť)** je vykonanie interogácie spustenej pacientom (PII). Ak má pacient zakázanú interogáciu PII, povoľte jednu interogáciu PII na stránke **Edit/View Schedule and Alert Configuration (Upraviť/zobraziť plán a konfiguráciu výstrah)**. Ak telefón pacienta používa tú istú pevnú linku ako komunikátor, bude potrebné, aby pacient pred vykonaním interogácie zložil telefón.

Odporúčania:

Vyskúšajte jeden alebo viac nasledujúcich krokov:

- Skontrolujte, či sa model implantovaného zariadenia a výrobné číslo zaznamenané v systéme LATITUDE zhodujú s hodnotami v správe PRM (Programátor/nahrávacie zariadenie/monitor).
- Skontrolujte, či má komunikátor optimálnu polohu:
 - Komunikátor je do 3 metrov (10 stôp) od pacienta.
 - Komunikátor je na rovnakej úrovni ako pacient a že medzi ním a pacientom nie sú žiadne prekážky.

- Požiadajte pacienta, aby systém vypol a v prípade potreby odpojil bezdrôtové elektronické prvky (ako napríklad bezdrôtové telefóny alebo detské monitory) vo vzdialenosti 1 meter (3 stopy) od komunikátora.
- Pacient by mal byť počas interogácie otočený smerom ku komunikátoru a mal by pohodlne sedieť.
- Požiadajte pacienta, aby znovu stlačil tlačidlo **Try Again (Skúsiť znova)** alebo aby stlačil modré tlačidlo PII v ľavom hornom rohu komunikátora.

Ak pacient potrebuje ďalšiu pomoc, odporučte mu, aby sa obrátil na LATITUDE™ Podporu zákazníka.

Riešenie:

Ak sa zobrazí správa o tom, že informácie boli odoslané do systému LATITUDE, komunikátor sa úspešne pripojil do systému LATITUDE.

Monitoring Suspended (Monitorovanie pozastavené)

Pacient nemá primárnu kliniku, ktorá je potrebná na jeho monitorovanie na diaľku.

POZNÁMKA: Ak sa na komunikátore zobrazí kód so správou *Monitoring Suspended (Monitorovanie pozastavené)*, odporučte pacientovi, aby sa obrátil na LATITUDE™ Podporu zákazníka a požiadal o ďalšiu pomoc.

Odporúčania:

Vyskúšajte jeden alebo viac nasledujúcich krokov:

- Zaradte pacienta na svojej klinike alebo mu pomôžte nájsť novú primárnu kliniku.
- Pacienta môžete vyradiť na stránke **Edit/View Patient and Equipment Information (Upraviť/zobraziť informácie pacienta a zariadenia)**. Takto stratíte akýkoľvek prístup k pacientovi a jeho údajom.

Ak pacient potrebuje ďalšiu pomoc, odporučte mu, aby sa obrátil na LATITUDE™ Podporu zákazníka.

Prázdna obrazovka a tlačidlo Action (Činnosť) je žlté

Odporúčania:

Vyskúšajte jeden alebo viac nasledujúcich krokov:

- Požiadajte pacienta, aby stlačil tlačidlo **Action (Činnosť)**.
 - Ak sa na komunikátore zobrazí správa **No dial tone (Bez oznamovacieho tónu)**, postupujte podľa krokov na riešenie problémov chýbajúceho oznamovacieho tónu.
 - Ak sa na komunikátore zobrazí správa o pozastavení monitorovania, postupujte podľa krokov na riešenie problémov pri pozastavení monitorovania.
 - Ak komunikátor neodpovedá a obrazovka zostane prázdna, požiadajte pacienta, aby odpojil napájací kábel z elektrickej nástennej zásuvky a počkal 30 sekúnd. Potom ho požiadajte, aby kábel znovu zapojil. Ak je tlačidlo činnosti žlté a obrazovka zostane prázdna, komunikátor nemusí fungovať správne a možno bude potrebné vymeniť ho.

Ak pacient potrebuje ďalšiu pomoc, odporučte mu, aby sa obrátil na LATITUDE™ Podporu zákazníka.

Tlačidlo Action (Činnosť) na komunikátoru je červené

Komunikátor zistil červenú výstrahu a nedokázal odoslať úplné údaje o výstraha na server dlhšie ako 24 hodín.

Odporúčania:

Vyskúšajte jeden alebo viac nasledujúcich krokov:

- Pomocou PRM (Programátor/nahrávacie zariadenie/monitor) vykonajte interogáciu implantovaného zariadenia, aby ste preskúmali a vyriešili červenú výstrahu.
- Po vyriešení červenej výstrahy v implantovanom zariadení bude ešte potrebné vyriešiť niektoré problémy týkajúce sa komunikátora. Až potom bude možné pokračovať v monitorovaní pacienta. Požiadajte pacienta, aby stlačil tlačidlo **Options (Možnosti)** na obrazovke komunikátora a potom stlačil tlačidlo **Connect to LATITUDE (Pripojiť sa k LATITUDE)** (ak telefón pacienta používa tú istú pevnú linku ako komunikátor, bude potrebné, aby pacient pred stlačením tlačidla **Connect (Pripojiť)** zložil telefón). Takto odošle údaje o výstraha do systému LATITUDE alebo vytvorí správu, ktorú možno použiť na riešenie problémov.

POZNÁMKA: Ak sa rozhodnete riešiť problémy komunikátora pred interogáciou implantovaného zariadenia pomocou PRM, nezabúdajte, že tak môže dôjsť k ďalšiemu oneskoreniu preskúmania červenej výstrahy. Okrem toho sa nemusí úspešne dokončiť odosielanie údajov v závislosti od toho, aký problém s komunikátorom sa zistí.

Ak pacient potrebuje ďalšiu pomoc, odporučte mu, aby sa obrátil na LATITUDE™ Podporu zákazníka.

Senzor

Táto časť obsahuje informácie, ktoré vám pomôžu riešiť problémy senzora BEZDRÔTOVÉHO KOMUNIKÁTORA S DOTYKOVOU OBRAZOVKOU.

Neboli doručené merania z osobnej váhy alebo monitora na meranie krvného tlaku

Pacient má osobnú váhu a monitor na meranie krvného tlaku priradený, no systém LATITUDE NXT nedostáva namerané hodnoty. Komunikátor počká dve hodiny po prvom odčítaní nameraných hodnôt senzora a odošle údaje do systému LATITUDE.

Odporúčania:

Vyskúšajte jeden alebo viac nasledujúcich krokov:

- Požiadajte pacienta, aby stlačil tlačidlo **Options (Možnosti)** na obrazovke komunikátora a potom stlačil tlačidlo **Connect to LATITUDE (Pripojiť sa k LATITUDE)**. Takto odošle všetky namerané hodnoty získané komunikátorom do systému LATITUDE.
- Skontrolujte, či je posuvný prepínač na spodnej strane osobnej váhy nastavený správne na **Weight B kg**.
- Požiadajte pacienta, aby do systému vložil v správnom smere nové nabíjateľné batérie.
- Skontrolujte, či sa výrobné číslo osobnej váhy a monitora na meranie krvného tlaku výrobným číslom zaznamenaným na stránke **Patient and Equipment Information (Informácie pacienta a zariadenia)**.
- Skontrolujte, či pacient používa senzor správne:
 - Pacient stlačil tlačidlo štart na osobnej váhe alebo monitore na meranie krvného tlaku skôr, ako odčítal nameranú hodnotu.
 - Osobná váha alebo monitor na meranie krvného tlaku sa nachádza vo vzdialenosti 6 m (20 stôp) od komunikátora.
 - Pri používaní osobnej váhy má pacient počkať, kým sa na nej zobrazí hodnota 0,0, a potom sa môže na váhu postaviť.

Ak pacient potrebuje ďalšiu pomoc, odporučte mu, aby sa obrátil na LATITUDE™ Podporu zákazníka.

Riešenie:

Po prijatí merania sa na komunikátore zobrazí správa. Namerané hodnoty budú po odovzdaní do systému LATITUDE k dispozícii na stránke pacienta **Health (Zdravie)**.

Chyba monitora na meranie krvného tlaku

Monitor na meranie krvného tlaku zobrazí pacientovi chybu.

Odporúčania:

Vyskúšajte jeden alebo viac nasledujúcich krokov:

- Bežné chyby monitora na meranie krvného tlaku:
 - ERR CUF (chyba manžety) – manžeta nie je správne pripevnená. Skontrolujte, či ju pacient používa správne:
 - Skontrolujte, či pacient používa správnu veľkosť manžety. Manžeta sa dodáva v troch veľkostiach na zabezpečenie pohodlia pacienta: malá (18 – 22 cm), stredná (22 – 32 cm) a veľká (32 – 45 cm). Na stanovenie správnej veľkosti manžety je vhodné odmerať rameno pacienta tesne nad laktom.
 - Manžeta by mala byť približne 2 – 3 cm (jeden palec) nad laktom.
 - Medzi manžetu a rameno pacienta by sa mali bez problémov zmestiť dva prsty.
 - Pacient by mal mať rameno vystreté na úrovni hrudníka a pohodlne opreté.
 - Požiadajte pacienta, aby si manžetu znova pripevnil a vyskúšal to znovu.
 - ERR (chyba) – monitor nezískal správnu nameranú hodnotu. Požiadajte pacienta, aby hadicu odpojil a znova ju pripojil. Požiadajte pacienta, aby meranie zopakoval a aby bol pri meraní v pokoji.

Ak pacient potrebuje ďalšiu pomoc, odporučte mu, aby sa obrátil na LATITUDE™ Podporu zákazníka.

Stav monitorovania

Táto časť obsahuje informácie, ktoré vám pomôžu riešiť problémy so stavom monitorovania BEZDRÔTOVÉHO KOMUNIKÁTORA S DOTYKOVOU OBRAZOVKOU.

Patient Transferred (Pacient presunutý)

Za monitorovanie tohto pacienta na diaľku je zodpovedná iná klinika.

Odporúčania:

Vyskúšajte jeden alebo viac nasledujúcich krokov:

- Na stránke **Follow-up History (História kontrol)** vytlačte všetky správy potrebné pre vaše záznamy.
- Prejdite na stránku **Edit/View Patient and Equipment Information (Upraviť/zobraziť informácie pacienta a zariadenia)** pacienta a vyradte ho. Odstránite tak prístup k tomuto pacientovi a jeho údajom.
- Ak si myslíte, že je to chyba, kontaktujte pacienta a požiadajte ho o súhlas s jeho opätovným zaradením na vašej klinike.

Ďalšie informácie vám poskytne LATITUDE™ Podpora zákazníka.

No Primary Clinic (Bez primárnej kliniky)

Pacient nemá primárnu kliniku, ktorá je potrebná na jeho monitorovanie na diaľku.

Odporúčania:

Vyskúšajte jeden alebo viac nasledujúcich krokov:

- Zaraďte pacienta na svojej klinike alebo mu pomôžte nájsť novú primárnu kliniku.
- Pacienta môžete vyradiť na stránke **Edit/View Patient and Equipment Information (Upraviť/zobraziť informácie pacienta a zariadenia)**. Vyradením stratíte akýkoľvek prístup k pacientovi a jeho údajom.

Ďalšie informácie vám poskytne LATITUDE™ Podpora zákazníka.

No Communicator Assigned (Nie je priradený žiadny komunikátor)

Tomuto pacientovi nie je v súčasnosti priradený žiadny komunikátor a pacient nie je monitorovaný na diaľku.

Odporúčania:

Vyskúšajte jeden alebo viac nasledujúcich krokov:

- Prejdite na stránku **Edit/View Patient and Equipment Information (Upraviť/zobraziť informácie pacienta a zariadenia)** pacienta.
- Skontrolujte, či je na **komunikátore** nastavený správny kód krajiny a číslo na volanie von.

Ďalšie informácie vám poskytne LATITUDE™ Podpora zákazníka.

Riešenie:

Problém bol vyriešený uzavretím stavu pacienta **No Communicator Assigned (Nie je priradený žiadny komunikátor)**.

Implanted Device Replaced (Implantované zariadenie vymenené)

Implantované zariadenie pacienta bolo vymenené a pacient ešte nie je monitorovaný na diaľku. Tento stav sa nezmění, kým komunikátor z nového implantovaného zariadenia úspešne nenazbiera údaje a neodošle ich do systému LATITUDE.

Odporúčania:

Vyskúšajte jeden alebo viac nasledujúcich krokov:

- Požiadajte pacienta, aby stlačil tlačidlo **Options (Možnosti)** na obrazovke komunikátora a potom stlačil tlačidlo **Connect to LATITUDE (Pripojiť sa k LATITUDE)**. (Ak telefón pacienta používa tú istú pevnú linku ako komunikátor, bude potrebné, aby pacient pred stlačením tlačidla Connect (Pripojiť) zložil telefón.)
- Komunikátor sa pripojí do systému LATITUDE a dostane novú konfiguráciu implantovaného zariadenia.
- Stav **Implanted Device Replaced (Implantované zariadenie vymenené)** sa zmaže po ďalšej interogácii alebo po odoslaní interogácie spustenej pacientom do systému LATITUDE.

Ďalšiu pomoc vám poskytne LATITUDE™ Podpora zákazníka.

Riešenie:

Problém bol vyriešený zmenou stavu monitorovania pacienta na stránke **Patient Summary (Zhrnutie pacientov)** na hodnotu **Monitored (Monitorovaný)**.

Communicator Not Set Up (Komunikátor nie je nastavený)

Pacient nenastavil komunikátor. Implantované zariadenie pacienta ešte nie je monitorované na diaľku.

Odporúčania:

Vyskúšajte jeden alebo viac nasledujúcich krokov:

- Skontrolujte, či sa pacient pokúsil komunikátor nastaviť.
- Skontrolujte, či sa model komunikátora a výrobné čísla komunikátora zhodujú s modelom a výrobnými číslami zaznamenanými na stránke **Edit/View Patient and Equipment Information (Upraviť/zobraziť informácie pacienta a zariadenia)**.
- Skontrolujte, či je komunikátor zapojený v zásuvke. Opýtajte sa pacienta, či svieti zelená kontrolka napájania v spodnom pravom rohu komunikátora.
- Skontrolujte, či je komunikátor zapojený v aktívnej telefónnej nástennej zásuvke alebo či má pacient aktuálne predplátné programy LATITUDE™ GSM Data Plán.
- Opýtajte sa pacienta, či sa nevyskytla niektorá z nasledujúcich chýb:
 - **Na komunikátore sa zobrazuje nesprávny jazyk.**

Odporúčania:

Vyskúšajte jeden alebo viac nasledujúcich krokov:

- Požiadajte pacienta, aby odpojením a opätovným zapojením komunikátora reštartoval proces nastavenia.
- Komunikátor vás požiada o nastavenie jazyka. Požiadajte pacienta, aby stlačil tlačidlo požadovaného jazyka a potom nastavenie dokončite. Zvyšná časť procesu nastavenia sa už vykoná v požadovanom jazyku.
- Ak už pacient dokončil nastavenie komunikátora a chce zmeniť jazyk, požiadajte ho, aby sa obrátil na LATITUDE™ Podporu zákazníka.

Riešenie:

Problém bol vyriešený zmenou stavu monitorovania pacienta na stránke **Patient Summary (Zhrnutie pacientov)** na hodnotu **Monitored (Monitorovaný)**.

- **Obrazovka komunikátora je prázdna a tlačidlo Action (Činnosť) je žlté.**

Odporúčania:

Vyskúšajte jeden alebo viac nasledujúcich krokov:

- Požiadajte pacienta, aby stlačil tlačidlo Action (Činnosť).
 - Ak sa na komunikátore zobrazí správa **No dial tone (Bez oznamovacieho tónu)**, postupujte podľa krokov na riešenie problémov chýbajúceho oznamovacieho tónu.
 - Ak sa na komunikátore zobrazí správa o pozastavení monitorovania, postupujte podľa krokov na riešenie problémov pri pozastavení monitorovania.
 - Ak komunikátor neodpovedá a obrazovka zostane prázdna, požiadajte pacienta, aby odpojil napájací kábel z elektrickej nástennej zásuvky a počkal 30 sekúnd. Potom ho požiadajte, aby kábel znovu zapojil. Ak je tlačidlo činnosti žlté a obrazovka zostane prázdna, komunikátor nemusí fungovať správne a možno bude potrebné vymeniť ho.

Ak pacient potrebuje ďalšiu pomoc, odporučte mu, aby sa obrátil na LATITUDE™ Podporu zákazníka.

Riešenie:

Problém bol vyriešený zmenou stavu monitorovania pacienta na stránke **Patient Summary (Zhrnutie pacientov)** na hodnotu **Monitored (Monitorovaný)**.

- **„No dial tone“ („Bez oznamovacieho tónu“)**

Komunikátor nedeteguje oznamovací tón.

Odporúčania:

Vyskúšajte jeden alebo viac nasledujúcich krokov:

V prípade pevnej linky:

- Skontrolujte, či je telefónny kábel pevne zapojený do komunikátora a aktívnej telefónnej nástennej zásuvky.
- Skontrolujte, či pacient používa správny adaptér pre telefónnu zásuvku.
- Ak má pacient k dispozícii internet DSL, uistite sa, že pacient má medzi telefónnou a nástennou zásuvkou vložený filter DSL.
- Ak má pacient telefónny kábel zapojený na zadnej strane komunikátora, požiadajte ho, aby zdvihol slúchadlo a skontroloval, či počuje oznamovací tón.

V prípade programu LATITUDE™ GSM Data Plán:

- Skontrolujte, či je mobilný adaptér riadne zapojený do komunikátora.

Ak pacient potrebuje ďalšiu pomoc, odporučte mu, aby sa obrátil na LATITUDE™ Podporu zákazníka.

Riešenie:

Komunikátor zistil oznamovací tón, keď zobrazil správu s upozornením na odpojený telefónny kábel. Problém bol vyriešený zmenou stavu monitorovania pacienta na stránke **Patient Summary (Zhrnutie pacientov)** na hodnotu **Monitored (Monitorovaný)**.

- **„LATITUDE is temporarily unavailable“ („LATITUDE nie je dočasne k dispozícii“)**

Komunikátor nedokáže dokončiť pripojenie k systému LATITUDE.

POZNÁMKA: Komunikátor bude so správou **LATITUDE is temporarily unavailable (LATITUDE nie je dočasne k dispozícii)** často uvádzať aj 13-miestny kód. Tento kód je určený pre LATITUDE Podporu zákazníka na účely dôsledného riešenia problémov, keď zákazník vykonal tieto kroky.

Odporúčania:

Vyskúšajte jeden alebo viac nasledujúcich krokov:

V prípade pevnej linky:

- Skontrolujte, či sa výrobné číslo komunikátora zhoduje s výrobným číslom zaznamenaným na stránke **Edit/View Patient and Equipment Information (Upraviť/zobraziť informácie pacienta a zariadenia)**.
- Skontrolujte, či nikto nezdvihol telefón, kým sa komunikátor pokúšal nadviazať spojenie.
- Skontrolujte, či pacient používa dodaný telefónny kábel (alebo novší) a či je kábel pevne zapojený v komunikátore a v aktívnej telefónnej zásuvke.
- Skontrolujte, či pacient používa správny adaptér pre pevnú telefónnu linku.
- Požiadajte pacienta, aby odstránil akékoľvek oddeľovače medzi komunikátorom a telefónnou nástennou zásuvkou.
- Ak má pacient k dispozícii internet DSL, uistite sa, že pacient má medzi telefónnou a nástennou zásuvkou vložený filter DSL.
- Ak chcete zistiť, či boli problémy úspešne vyriešené, požiadajte pacienta, aby stlačil tlačidlo **Try Again (Skúsiť znova)** na obrazovke komunikátora.

V prípade programu LATITUDE™ GSM Data Plán:

- Skontrolujte, či má pacient aktuálne predplatenú program LATITUDE™ GSM Data Plán. V prípade potreby to možno overiť pomocou LATITUDE™ Podpora zákazníka.
- Skontrolujte, či je mobilný adaptér riadne zapojený do komunikátora.
- Požiadajte pacienta, aby presunul komunikátor na iné miesto, ktoré má možno lepší príjem signálu.
- Ak sa ani na iných miestach nenadviaže spojenie pomocou programu LATITUDE™ GSM Data Plán, možno bude potrebné, aby pacient zapojil komunikátor do aktívnej telefónnej nástennej zásuvky a odoslal údaje týmto spôsobom.

Ak pacient potrebuje ďalšiu pomoc, odporučte mu, aby sa obrátil na LATITUDE™ Podporu zákazníka.

Riešenie:

Ak sa zobrazí správa o tom, že informácie boli odoslané do systému LATITUDE, komunikátor sa úspešne pripojil do systému LATITUDE. Problém bol vyriešený zmenou stavu monitorovania pacienta na stránke **Patient Summary (Zhrnutie pacientov)** na hodnotu **Monitored (Monitorovaný)**.

- „**Interrogation could not be completed**“ („**Interrogáciu sa nepodarilo dokončiť**“)

Komunikátor nedokázal dokončiť interogáciu.

Súčasťou riešenia problémov súvisiacich so správou **Interrogation could not be completed (Interogáciu sa nepodarilo dokončiť)** je vykonanie interogácie spustenej pacientom (PII). Ak má pacient zakázanú interogáciu PII, povolte jednu interogáciu PII na stránke **Edit/View Schedule and Alert Configuration (Upraviť/zobraziť plán a konfiguráciu výstrah)**. Ak telefón pacienta používa tú istú pevnú linku ako komunikátor, bude potrebné, aby pacient pred vykonaním interogácie zložil telefón.

Odporúčania:

Vyskúšajte jeden alebo viac nasledujúcich krokov:

- Skontrolujte, či sa model implantovaného zariadenia a výrobné číslo zaznamenané v systéme LATITUDE zhodujú s hodnotami v správe PRM (Programátor/nahrávacie zariadenie/monitor).
- Skontrolujte, či má komunikátor optimálnu polohu:
 - Komunikátor je do 3 metrov (10 stôp) od pacienta.
 - Komunikátor je na rovnakej úrovni ako pacient a že medzi ním a pacientom nie sú žiadne prekážky.
- Požiadajte pacienta, aby systém vypol a v prípade potreby odpojil bezdrôtové elektronické prvky (ako napríklad bezdrôtové telefóny alebo detské monitory) vo vzdialenosti 1 meter (3 stopy) od komunikátora.
- Pacient by mal byť počas interogácie otočený smerom ku komunikátoru a mal by pohodlne sedieť.
- Požiadajte pacienta, aby znovu stlačil tlačidlo **Try Again (Skúsiť znova)** alebo aby stlačil modré tlačidlo PII v ľavom hornom rohu komunikátora.

Ak pacient potrebuje ďalšiu pomoc, odporučte mu, aby sa obrátil na LATITUDE™ Podporu zákazníka.

Riešenie:

Ak sa zobrazí správa o tom, že informácie boli odoslané do systému LATITUDE, komunikátor sa úspešne pripojil do systému LATITUDE. Problém bol vyriešený zmenou stavu monitorovania pacienta na stránke **Patient Summary (Zhrnutie pacientov)** na hodnotu **Monitored (Monitorovaný)**.

Remote Monitoring Disabled (Vzdialené monitorovanie vypnuté)

Systém LATITUDE už nedokáže monitorovať zariadenie pacienta z dôvodu obmedzenej kapacity batérie.

Ďalšie informácie vám poskytne LATITUDE™ Podpora zákazníka.

Implanted Device Not Found (Implantované zariadenie sa nenašlo)

Komunikátor nedokázal úspešne komunikovať s implantovaným zariadením minimálne 14 dní. Aby bolo možné aktualizovať informácie o implantovanom zariadení zobrazované v systéme LATITUDE, je nutné vykonať úplnú interogáciu.

Odporúčania:

Vyskúšajte jeden alebo viac nasledujúcich krokov:

- Ak má pacient zakázanú interogáciu PII, povoľte jednu interogáciu PII na stránke **Edit/View Schedule and Alert Configuration (Upraviť/zobraziť plán a konfiguráciu výstrah)**.
- Opýtajte sa pacienta, či tlačidlo činnosti na komunikátore bliká bielym svetlom.
 - Ak tlačidlo činnosti bliká bielym svetlom, požiadajte pacienta, aby ho stlačil a sledoval pokyny na obrazovke.
 - Ak tlačidlo činnosti neblinká bielym svetlom, požiadajte pacienta, aby vykonal interogáciu spustenú pacientom stlačením modrého tlačidla na komunikátore. (Ak telefón pacienta používa tú istú pevnú linku ako komunikátor, bude potrebné, aby pacient pred vykonaním interogácie zložil telefón.)
- Ak pacient nedokáže vykonať interogáciu, opýtajte sa ho, či sa nevyskytla niektorá z nasledujúcich chýb.

- **„Interrogation could not be completed“ („Interogáciu sa nepodarilo dokončiť“)**

Komunikátor nedokázal dokončiť interogáciu.

Súčasťou riešenia problémov súvisiacich so správou **Interrogation could not be completed (Interogáciu sa nepodarilo dokončiť)** je vykonanie interogácie spustenej pacientom (PII). Ak má pacient zakázanú interogáciu PII, povoľte jednu interogáciu PII na stránke **Edit/View Schedule and Alert Configuration (Upraviť/zobraziť plán a konfiguráciu výstrah)**. Ak telefón pacienta používa tú istú pevnú linku ako komunikátor, bude potrebné, aby pacient pred vykonaním interogácie zložil telefón.

Odporúčania:

Vyskúšajte jeden alebo viac nasledujúcich krokov:

- Skontrolujte, či sa model implantovaného zariadenia a výrobné číslo zaznamenané v systéme LATITUDE zhodujú s hodnotami v správe PRM (Programátor/nahrávacie zariadenie/monitor).
- Skontrolujte, či má komunikátor optimálnu polohu:
 - Komunikátor je do 3 metrov (10 stôp) od pacienta.
 - Komunikátor je na rovnakej úrovni ako pacient a že medzi ním a pacientom nie sú žiadne prekážky.
- Požiadajte pacienta, aby systém vypol a v prípade potreby odpojil bezdrôtové elektronické prvky (ako napríklad bezdrôtové telefóny alebo detské monitory) vo vzdialenosti 1 meter (3 stopy) od komunikátora.
- Pacient by mal byť počas interogácie otočený smerom ku komunikátoru a mal by pohodlne sedieť.
- Požiadajte pacienta, aby znovu stlačil tlačidlo **Try Again (Skúsiť znova)** alebo aby stlačil modré tlačidlo PII v ľavom hornom rohu komunikátora.

Ak pacient potrebuje ďalšiu pomoc, odporučte mu, aby sa obrátil na LATITUDE™ Podporu zákazníka.

Riešenie:

Ak sa zobrazí správa o tom, že informácie boli odoslané do systému LATITUDE, komunikátor sa úspešne pripojil do systému LATITUDE. Problém bol vyriešený zmenou stavu monitorovania pacienta na stránke **Patient Summary (Zhrnutie pacientov)** alebo v zozname pacientov na hodnotu **Monitored (Monitorovaný)**.

- **„No dial tone“ („Bez oznamovacieho tónu“)**

Komunikátor nedeteguje oznamovací tón.

Odporúčania:

Vyskúšajte jeden alebo viac nasledujúcich krokov:

V prípade pevnej linky:

- Skontrolujte, či je telefónny kábel pevne zapojený do komunikátora a aktívnej telefónnej nástennej zásuvky.
- Skontrolujte, či pacient používa správny adaptér pre telefónnu zásuvku.
- Ak má pacient k dispozícii internet DSL, uistite sa, že pacient má medzi telefónnou a nástennou zásuvkou vložený filter DSL.
- Ak má pacient telefónny kábel zapojený na zadnej strane komunikátora, požiadať ho, aby zdvihol slúchadlo a skontroloval, či počuje oznamovací tón.

V prípade programu LATITUDE™ GSM Data Plán:

- Skontrolujte, či je mobilný adaptér riadne zapojený do komunikátora.

Ak pacient potrebuje ďalšiu pomoc, odporučte mu, aby sa obrátil na LATITUDE™ Podporu zákazníka.

Riešenie:

Komunikátor zistil oznamovací tón, keď zobrazil správu s upozornením na odpojený telefónny kábel. Problém bol vyriešený zmenou stavu monitorovania pacienta na stránke **Patient Summary (Zhrnutie pacientov)** alebo v zozname pacientov na hodnotu **Monitored (Monitorovaný)**.

- **„LATITUDE is temporarily unavailable“ („LATITUDE nie je dočasne k dispozícii“)**

Komunikátor nedokáže dokončiť pripojenie k systému LATITUDE.

POZNÁMKA: *Komunikátor bude so správou **LATITUDE is temporarily unavailable (LATITUDE nie je dočasne k dispozícii)** často uvádzať aj 13-miestny kód. Tento kód je určený pre LATITUDE Podporu zákazníka na účely dôsledného riešenia problémov, keď zákazník vykonal tieto kroky.*

Odporúčania:

Vyskúšajte jeden alebo viac nasledujúcich krokov:

V prípade pevnej linky:

- Skontrolujte, či sa výrobné číslo komunikátora zhoduje s výrobným číslom zaznamenaným na stránke **Edit/View Patient and Equipment Information (Upraviť/zobraziť informácie pacienta a zariadenia)**.
- Skontrolujte, či nikto nezdvihol telefón, kým sa komunikátor pokúšal nadviazať spojenie.
- Skontrolujte, či pacient používa dodaný telefónny kábel (alebo novší) a či je kábel pevne zapojený v komunikátore a v aktívnej telefónnej zásuvke.
- Skontrolujte, či pacient používa správny adaptér pre pevnú telefónnu linku.
- Požiadajte pacienta, aby odstránil akékoľvek oddeľovače medzi komunikátorom a telefónnou nástennou zásuvkou.
- Ak má pacient k dispozícii internet DSL, uistite sa, že pacient má medzi telefónnou a nástennou zásuvkou vložený filter DSL.
- Ak chcete zistiť, či boli problémy úspešne vyriešené, požiadajte pacienta, aby stlačil tlačidlo **Try Again (Skúsiť znova)** na obrazovke komunikátora.

V prípade programu LATITUDE™ GSM Data Plán:

- Skontrolujte, či má pacient aktuálne predplatenú program LATITUDE™ GSM Data Plán: V prípade potreby to možno overiť pomocou LATITUDE™ Podpora zákazníka.
- Skontrolujte, či je mobilný adaptér riadne zapojený do komunikátora.
- Požiadajte pacienta, aby presunul komunikátor na iné miesto, ktoré má možno lepší príjem signálu.
- Ak sa ani na iných miestach nenadviaže spojenie pomocou programu LATITUDE™ GSM Data Plán, možno bude potrebné, aby pacient zapojil komunikátor do aktívnej telefónnej nástennej zásuvky a odoslal údaje týmto spôsobom.

Ak pacient potrebuje ďalšiu pomoc, odporučte mu, aby sa obrátil na LATITUDE™ Podporu zákazníka.

Riešenie:

Ak sa zobrazí správa o tom, že informácie boli odoslané do systému LATITUDE, komunikátor sa úspešne pripojil do systému LATITUDE. Problém bol vyriešený zmenou stavu monitorovania pacienta na stránke **Patient Summary (Zhrnutie pacientov)** alebo v zozname pacientov na hodnotu **Monitored (Monitorovaný)**.

- **Tlačidlo Action (Činnosť) na komunikátore je červené**

Komunikátor zistil červenú výstrahu a nedokázal odoslať úplné údaje o výstrahu na server dlhšie ako 24 hodín.

Odporúčania:

Vyskúšajte jeden alebo viac nasledujúcich krokov:

- Pomocou PRM (Programátor/nahrávacie zariadenie/monitor) vykonajte interogáciu implantovaného zariadenia, aby ste preskúmali a vyriešili červenú výstrahu.
- Po vyriešení červenej výstrahy v implantovanom zariadení bude ešte potrebné vyriešiť niektoré problémy týkajúce sa komunikátora. Až potom bude možné pokračovať v monitorovaní pacienta. Požiadajte pacienta, aby stlačil tlačidlo **Options (Možnosti)** na obrazovke komunikátora a potom stlačil tlačidlo **Connect to LATITUDE (Pripojiť sa k LATITUDE)** (ak telefón pacienta používa tú istú pevnú linku ako komunikátor, bude potrebné, aby pacient pred stlačením tlačidla Connect (Pripojiť) zložil telefón). Takto odošle údaje o výstrahu do systému LATITUDE alebo vytvorí správu, ktorú možno použiť na riešenie problémov.

POZNÁMKA: *Ak sa rozhodnete riešiť problémy komunikátora pred interogáciou implantovaného zariadenia pomocou PRM, nezabúdajte, že tak môže dôjsť k ďalšiemu oneskoreniu preskúmania červenej výstrahy. Okrem toho sa nemusí úspešne dokončiť odosielanie údajov v závislosti od toho, aký problém s komunikátorom sa zistí.*

Ak pacient potrebuje ďalšiu pomoc, odporučte mu, aby sa obrátil na LATITUDE™ Podporu zákazníka.

Riešenie:

Problém bol vyriešený zmenou stavu monitorovania pacienta na stránke **Patient Summary (Zhrnutie pacientov)** alebo v zozname pacientov na hodnotu **Monitored (Monitorovaný)**.

Software Mismatch (Softvérová nezhoda)

Komunikátor pacienta nepodporuje aktuálny softvér implantovaného zariadenia.

Ďalšie informácie vám poskytne LATITUDE™ Podpora zákazníka.

Communicator Not Connecting (Komunikátor sa nepripája)

Komunikátor sa k systému LATITUDE nepripojil minimálne 14 dní. Za posledných 14 dní neboli odoslané do systému LATITUDE údaje získané z implantovaného zariadenia, osobnej váhy a/alebo monitora na meranie krvného tlaku.

Odporúčania:

Vyskúšajte jeden alebo viac nasledujúcich krokov:

- Skontrolujte, či je komunikátor zapojený v zásuvke. Opýtajte sa pacienta, či svieti zelená kontrolka napájania v spodnom pravom rohu komunikátora.
- Skontrolujte, či je komunikátor zapojený v aktívnej telefónnej nástennej zásuvke alebo či má pacient aktuálne predplatné programu LATITUDE™ GSM Data Plán.
- Požiadajte pacienta, aby stlačil tlačidlo **Options (Možnosti)** na obrazovke komunikátora a potom stlačil tlačidlo **Connect to LATITUDE (Pripojiť sa k LATITUDE)**. (Ak telefón pacienta používa tú istú pevnú linku ako komunikátor, bude potrebné, aby pacient pred stlačením tlačidla Connect (Pripojiť) zložil telefón.)
- Ak sa nezobrazí správa **No dial tone (Bez oznamovacieho tónu)** alebo **LATITUDE temporarily unavailable (LATITUDE nie je dočasne k dispozíci)**, postupujte podľa pokynov na riešenie problémov v prípade týchto správ:
- **Obrazovka komunikátora je prázdna a tlačidlo Action (Činnosť) je žlté.**

Odporúčania:

Vyskúšajte jeden alebo viac nasledujúcich krokov:

- Požiadajte pacienta, aby stlačil tlačidlo **Action (Činnosť)**.
- Ak sa na komunikátore zobrazí správa **No dial tone (Bez oznamovacieho tónu)**, postupujte podľa krokov na riešenie problémov chýbajúceho oznamovacieho tónu.

- Ak sa na komunikátore zobrazí správa o pozastavení monitorovania, postupujte podľa krokov na riešenie problémov pri pozastavení monitorovania.
- Ak komunikátor neodpovedá a obrazovka zostane prázdna, požiadajte pacienta, aby odpojil napájací kábel z elektrickej nástennej zásuvky a počkal 30 sekúnd. Potom ho požiadajte, aby kábel znovu zapojil. Ak je tlačidlo činnosti žlté a obrazovka zostane prázdna, komunikátor nemusí fungovať správne a možno bude potrebné vymeniť ho.

Ak pacient potrebuje ďalšiu pomoc, odporučte mu, aby sa obrátil na LATITUDE™ Podporu zákazníka.

Riešenie:

Problém bol vyriešený zmenou stavu monitorovania pacienta na stránke **Patient Summary (Zhrnutie pacientov)** alebo v zozname pacientov na hodnotu **Monitored (Monitorovaný)**.

- „No dial tone“ („Bez oznamovacieho tónu“)

Komunikátor nedeteguje oznamovací tón.

Odporúčania:

Vyskúšajte jeden alebo viac nasledujúcich krokov:

V prípade pevnej linky:

- Skontrolujte, či je telefónny kábel pevne zapojený do komunikátora a aktívnej telefónnej nástennej zásuvky.
- Skontrolujte, či pacient používa správny adaptér pre telefónnu zásuvku.
- Ak má pacient k dispozícii internet DSL, uistite sa, že pacient má medzi telefónnou a nástennou zásuvkou vložený filter DSL.
- Ak má pacient telefónny kábel zapojený na zadnej strane komunikátora, požiadajte ho, aby zdvihol slúchadlo a skontroloval, či počuje oznamovací tón.

V prípade programu LATITUDE™ GSM Data Plán:

- Skontrolujte, či je mobilný adaptér riadne zapojený do komunikátora.

Ak pacient potrebuje ďalšiu pomoc, odporučte mu, aby sa obrátil na LATITUDE™ Podporu zákazníka.

Riešenie:

Komunikátor zistil oznamovací tón, keď zobrazil správu s upozornením na odpojený telefónny kábel. Problém bol vyriešený zmenou stavu monitorovania pacienta na stránke **Patient Summary (Zhrnutie pacientov)** alebo v zozname pacientov na hodnotu **Monitored (Monitorovaný)**.

- „**LATITUDE is temporarily unavailable**“ („**LATITUDE nie je dočasne k dispozícii**“)

Komunikátor nedokáže dokončiť pripojenie k systému LATITUDE.

POZNÁMKA: Komunikátor bude so správou **LATITUDE is temporarily unavailable (LATITUDE nie je dočasne k dispozícii)** často uvádzať aj 13-miestny kód. Tento kód je určený pre LATITUDE Podporu zákazníka na účely dôsledného riešenia problémov, keď zákazník vykonal tieto kroky.

Odporúčania:

Vyskúšajte jeden alebo viac nasledujúcich krokov:

V prípade pevnej linky:

- Skontrolujte, či sa výrobné číslo komunikátora zhoduje s výrobným číslom zaznamenaným na stránke **Edit/View Patient and Equipment Information (Upraviť/zobraziť informácie pacienta a zariadenia)**.
- Skontrolujte, či nikto nezdvihol telefón, kým sa komunikátor pokúšal nadviazať spojenie.
- Skontrolujte, či pacient používa dodaný telefónny kábel (alebo novší) a či je kábel pevne zapojený v komunikátore a v aktívnej telefónnej zásuvke.
- Skontrolujte, či pacient používa správny adaptér pre pevnú telefónnu linku.
- Požiadajte pacienta, aby odstránil akékoľvek oddeľovače medzi komunikátorom a telefónnou nástennou zásuvkou.
- Ak má pacient k dispozícii internet DSL, uistite sa, že pacient má medzi telefónnou a nástennou zásuvkou vložený filter DSL.
- Ak chcete zistiť, či boli problémy úspešne vyriešené, požiadajte pacienta, aby stlačil tlačidlo **Try Again (Skúsiť znova)** na obrazovke komunikátora.

V prípade programu LATITUDE™ GSM Data Plán:

- Skontrolujte, či má pacient aktuálne predplatenú program LATITUDE™ GSM Data Plán. V prípade potreby to možno overiť pomocou LATITUDE™ Podpora zákazníka.
- Skontrolujte, či je mobilný adaptér riadne zapojený do komunikátora.
- Požiadajte pacienta, aby presunul komunikátor na iné miesto, ktoré má možno lepší príjem signálu.
- Ak sa ani na iných miestach nenadviaže spojenie pomocou programu LATITUDE™ GSM Data Plán, možno bude potrebné, aby pacient zapojil komunikátor do aktívnej telefónnej nástennej zásuvky a odoslal údaje týmto spôsobom.

Ak pacient potrebuje ďalšiu pomoc, odporučte mu, aby sa obrátil na LATITUDE™ Podporu zákazníka.

Riešenie:

Ak sa zobrazí správa o tom, že informácie boli odoslané do systému LATITUDE, komunikátor sa úspešne pripojil do systému LATITUDE. Problém bol vyriešený zmenou stavu monitorovania pacienta na stránke **Patient Summary (Zhrnutie pacientov)** alebo v zozname pacientov na hodnotu **Monitored (Monitorovaný)**.

- **Tlačidlo Action (Činnosť) na komunikátore je červené**

Komunikátor zistil červenú výstrahu a nedokázal odoslať úplné údaje o výstraha na server dlhšie ako 24 hodín.

Odporúčania:

Vyskúšajte jeden alebo viac nasledujúcich krokov:

- Pomocou PRM (Programátor/nahrávacie zariadenie/monitor) vykonajte interogáciu implantovaného zariadenia, aby ste preskúmali a vyriešili červenú výstrahu.
- Po vyriešení červenej výstrahy v implantovanom zariadení bude ešte potrebné vyriešiť niektoré problémy týkajúce sa komunikátora. Až potom bude možné pokračovať v monitorovaní pacienta. Požiadajte pacienta, aby stlačil tlačidlo **Options (Možnosti)** na obrazovke komunikátora a potom stlačil tlačidlo **Connect to LATITUDE (Pripojiť sa k LATITUDE)** (ak telefón pacienta používa tú istú pevnú linku ako komunikátor, bude potrebné, aby pacient pred stlačením tlačidla Connect (Pripojiť) zložil telefón). Takto odošle údaje o výstraha do systému LATITUDE alebo vytvorí správu, ktorú možno použiť na riešenie problémov.



POZNÁMKA: Ak sa rozhodnete riešiť problémy komunikátora pred interogáciou implantovaného zariadenia pomocou PRM, nezabúdajte, že tak môže dôjsť k ďalšiemu oneskoreniu preskúmania červenej výstrahy. Okrem toho sa nemusí úspešne dokončiť odosielanie údajov v závislosti od toho, aký problém s komunikátorom sa zistí.

Ak pacient potrebuje ďalšiu pomoc, odporučte mu, aby sa obrátil na LATITUDE™ Podporu zákazníka.

Riešenie:

Problém bol vyriešený zmenou stavu monitorovania pacienta na stránke **Patient Summary (Zhrnutie pacientov)** alebo v zozname pacientov na hodnotu **Monitored (Monitorovaný)**.

Tabuľka 5. Vysvetlenie symbolov na produkte a štítkoch

Symbol	Význam
	Výrobca
	Splnomocnený zástupca v Európskom spoločenstve

Outdated version. Do not use.
Version überholt. Nicht verwenden.
Version obsolète. Ne pas utiliser.
Versión obsoleta. No utilizar.
Versione obsoleta. Non utilizzare.
Verouderde versie. Niet gebruiken.
Föråldrad version. Använd ej.
Παλιά έκδοση. Μην την χρησιμοποιείτε.
Versão obsoleta. Não utilize.
Forældet version. Må ikke anvendes.
Zastaralá verze. Nepoužívat.
Utdatert versjon. Skal ikke brukes.
Zastaraná verzia. Nepoužívať.
Elavult verzió. Ne használja!
Wersja nieaktualna. Nie używać.

Boston Scientific



Boston Scientific
4100 Hamline Avenue North
St. Paul, MN 55112-5798 USA



Guidant Europe NV/SA; Boston Scientific
Green Square, Lambroekstraat 5D
1831 Diegem, Belgium

1.800.CARDIAC (227.3422)
+1.651.582.4000

www.bostonscientific.com

© 2013 Boston Scientific Corporation or its affiliates.
All Rights Reserved.
358827-017 SK Europe 2013-08

CE0086

Authorized 2012

