

MANUÁL K ELEKTRÓDE PRE LEKÁRA

INGEVITY™ MRI

Stimulačná/snímacia elektróda

Bipolárny konektor IS-1

Fixácia hrotmi

Rovná

REF 7731,7732

Predtvarovaná predsieňová v tvare J

REF 7735,7736

Остаряла версия. Да не се използва.
Zastaralá verze. Nepoužívat.
Forældet version. Må ikke anvendes.
Version überholt. Nicht verwenden.
Aegunud version. Må ekki notuð.
Παλιά έκδοση. Μην την χρησιμοποιείτε.
Outdated version. Do not use.
Version obsolete. Ne pas utiliser.
Version périmée. Nemojte upotrebljavati.
Zastarjela verzija. Ne uporabite.
Úrejt útɡáfa. Notið ekki.
Versione obsoleta. Non utilizzare.
Novcojusi versija. Nenaudokite.
Pasenusi versija. Neizmantot.
Elavult verzió. Ne használjal.
Dit is een verouderde versie. Niet gebruiken.
Utdatert versjon. Skal ikke brukes.
Wersja przeterminowana. Nie używać.
Versão obsoleta. Não utilize.
Versiune expirată. A nu se utiliza.
Zastaraná verzija. Nepoužívat.
Zastarela različica. Ne uporabite.
Vanhentunut versio. Älä käytä.
Föråldrad version. Använd ej.
Güncel olmayan sürüm. Kullanmayın.

Obsah

INFORMÁCIE O POUŽÍVANÍ	1
Opis zariadenia	1
Súvisiace informácie	2
Informácie o stimulačnom systéme podmienene kompatibilnom s prostredím MR	2
Indikácie a použitie	3
Kontraindikácie	4
Varovania	4
Preventívne opatrenia	5
Možné nežiaduce účinky	9
Informácie o záruke	10
INFORMÁCIE O STAVE PRED IMPLANTÁCIOU	11
Príprava na chirurgický zákrok	11
Priložené položky	11
Príslušenstvo	11
Držiak na žilu	11
Röntgenkontrastný návlek na prísitie	11
Mandrény	12
Krytka elektródy	12
IMPLANTÁCIA	13
Vloženie mandrénu	13
Vloženie elektródy	14
Umiestnenie elektródy v pravej predsieni	17
Umiestnenie elektródy v pravej komore	18
Kontrola stability elektródy	19
Vyhodnotenie výkonu elektródy	19
Pripevnenie elektródy	21
Pripojenie ku generátoru impulzov	24
Elektrický výkon	25
PO IMPLANTÁCII	25
Poimplantačné vyhodnotenie	25
Explantácia	25
ŠPECIFIKÁCIE	27
Špecifikácie (nominálne)	27
Zavádzač elektródy	28
Symboly na balení	28

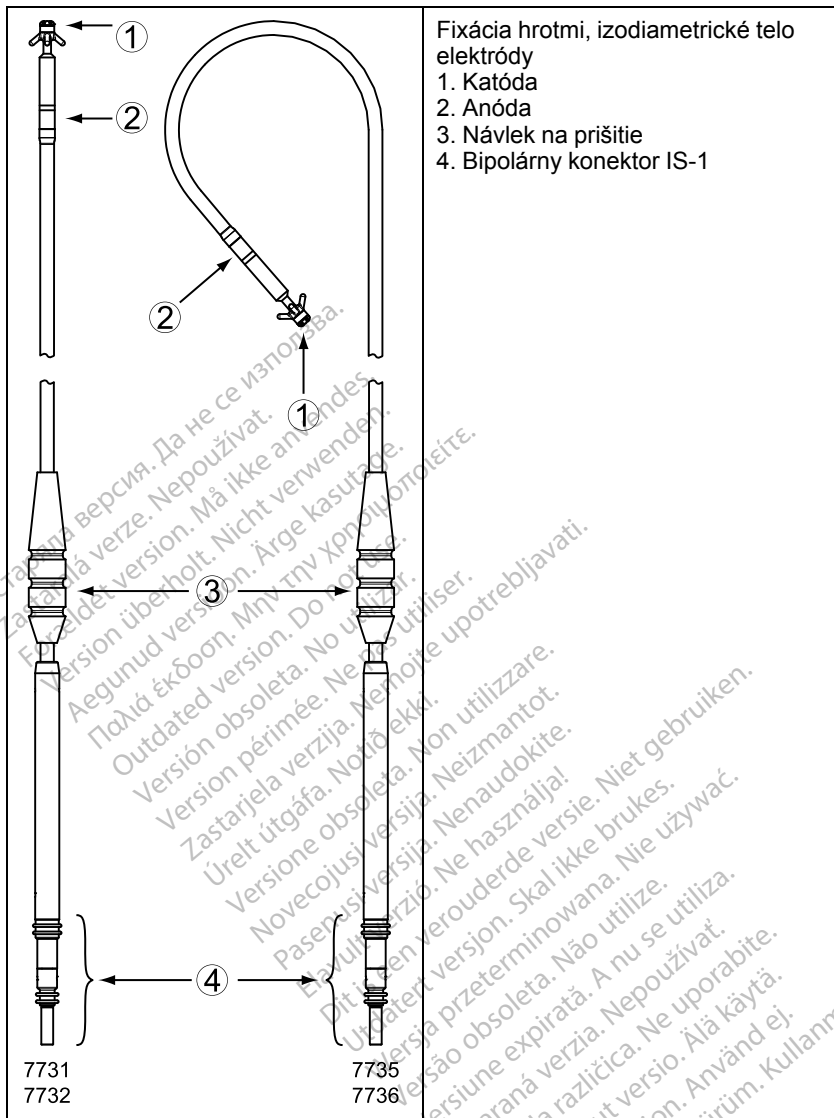

Nasledujúce sú obchodné značky spoločnosti Boston Scientific Corporation alebo jej sesterských spoločností: IMAGEREADY, INGEVITY, IROX.

INFORMÁCIE O POUŽÍVANÍ

Opis zariadenia

Tento typový rad elektród má nasledujúce vlastnosti:

- Endokardiálna stimulačná/snímacia elektróda – určená na permanentnú bipolárnu stimuláciu a snímanie v predsieni a/alebo komore.
- Bipolárny konektor IS-1¹ – štandardný konektor používaný v spojení s kompatibilným kardiologickým zariadením, do ktorého sa dá zapojiť konektor IS-1.
- Podmienečne kompatibilné s prostredím MR – elektródy možno použiť ako súčasť stimulačného systému ImageReady podmienečne kompatibilného s prostredím MR alebo defibrilačného systému ImageReady podmienečne kompatibilného s prostredím MR, ak sú pripojené ku generátorom impulzov spoločnosti Boston Scientific podmienečne kompatibilným s prostredím MR ("Informácie o stimulačnom systéme podmienečne kompatibilnom s prostredím MR" na strane 2).
- Pól špičky elektródy – slúži ako katóda na intrakardiálnu pravopredsieňovú a/alebo pravokomorovú stimuláciu/snímanie s použitím dizajnu z platiny-irídia, ktorý zväčšuje účinnú aktívnu oblasť na snímanie a zvyšuje permanentnú stabilitu špičky elektródy a súčasne zachováva malú povrchovú oblasť na stimuláciu. Vysoký impedančný výkon a nízke stimulačné prahy sa môžu kombinovať s cieľom zvýšiť stimulačnú životnosť generátora impulzov.
- Póly elektródy potiahnuté IROX – póly elektródy sú potiahnuté vrstvou IROX, aby sa zvýšila mikroskopická povrchová oblasť.
- Steroid uvoľňujúca – pri vystavení telesným tekutinám sa z elektródy uvoľňuje steroid, čo pomáha znížiť zápalovú reakciu tkaniva na distálnom póle elektródy. Steroid potláča zápalovú reakciu, ktorá sa považuje za príčinu zvýšenia prahov typicky spájaných s implantovanými stimulačnými pólmi elektródy. Žiaduce sú nižšie prahy, pretože dokážu zvýšiť bezpečnostné rezervy stimulácie a znížiť energetické požiadavky stimulácie, a tým potenciálne zvýšiť životnosť generátora impulzov. Nominálna dávka a štruktúra steroidu sú uvedené v špecifikáciách (Tabuľka 5 Špecifikácie (nominálne) na strane 27).
- Röntgenkontrastný návlek na prísitie – röntgenkontrastný návlek na prísitie je viditeľný v skiaskopickom zobrazení a používa sa na zaistenie, znehybnenie a ochranu elektródy na mieste vstupu do žily po umiestnení elektródy. Funkcia okienka uľahčuje pritlačenie návleku na elektródu počas šitia.
- Predtvarovaná predsieňová fixácia v tvare J – distálna časť predtvarovanej predsieňovej elektródy v tvare J sa ukotvuje do svojej polohy odstránením mandrénu a tým, že umožní distálnemu koncu nadobudnúť tvar J, ktorý sa umiestni v predsieňovom ušku.

1. IS-1 sa vzťahuje na medzinárodnú normu ISO 5841-3:2013.

- Hrotová – hroty zo silikónovej gumy nachádzajúce sa proximálne k distálnemu stimulačnému pólu elektródy poskytujú fixáciu v predsieňovom uchu (predtvarované predsieňové v tvare J) alebo v apexe pravej komory (rovné).
- Skiaskopická viditeľnosť – dizajn pólu elektródy z platiny-irídia zvyšuje viditeľnosť pasívnej špičky elektródy v skiaskopickom zobrazení.
- Telo elektródy – izodiametrické telo elektródy je založené na koaxiálnom dizajne zahŕňajúcom jednovláknovú vnútornú a vonkajšiu cievku, ktoré sú určené na použitie v prostredí MRI v stave podmiennečnej kompatibility s prostredím MR, ako aj na zníženie únavy z ohybu. Vodiče sú oddelené silikónovou gumou a polytetrafluóretylénovým (PTFE) okrajom. Vnútorná i vonkajšia cievka sú pokryté etylén-tetrafluóretylénom (ETFE) zaisťujúcim ďalšiu izolačnú ochranu. Celé telo elektródy je uzavreté vo vonkajšej izolácii z polyuretánu.
- Metóda zavedenia mandrénom – tento dizajn sa skladá z cievky vodiča s otvoreným lumenom, takže umožňuje zavedenie elektródy pomocou mandrénu. Pozrite si informácie o mandréne ("Mandrénny" na strane 12).

Súvisiace informácie

Pokyny v návode k elektróde sa musia používať spolu s inými informačnými materiálmi vrátane príslušnej príručky generátora impulzov pre lekárov a návodu na použitie iného príslušenstva a nástrojov pre implantáciu.

Ďalšie referenčné informácie nájdete na adrese www.bostonscientific-elabeling.com.

Pozrite technickú príručku MR stimulačného systému ImageReady podmiennečne kompatibilného s prostredím MR alebo technickú príručku MR defibrilačného systému ImageReady podmiennečne kompatibilného s prostredím MR². (ďalej sú obe uvádzané ako Technická príručka MR) pre informácie o vyšetrení pomocou systému MR.

CIELOVÁ SKUPINA

Táto literatúra je určená na použitie profesionálmi vyškolenými alebo skúsenými v oblasti implantovania zariadení a/alebo následných postupoch.

Informácie o stimulačnom systéme podmiennečne kompatibilnom s prostredím MR

Tieto elektródy³ sa môžu pri pripojení na generátory impulzov spoločnosti Boston Scientific, ktoré sú podmiennečne kompatibilné s prostredím MR, používať ako súčasť stimulačného systému ImageReady podmiennečne kompatibilného s prostredím MR alebo defibrilačného systému ImageReady podmiennečne kompatibilného s prostredím MR (ďalej nazývaným len systém podmiennečne kompatibilný s prostredím MR). Pacienti so systémom

2. Nájdete ich na webovej stránke www.bostonscientific-elabeling.com

3. Niektoré ponúkané elektródy INGEVITY na MR a všetky elektródy INGEVITY na MR používané v rámci klinickej štúdie SAMURAI majú dva rádiokontrastné značkovacie pásiky na ich proximálnom konci.

podmienečne kompatibilným s prostredím MR môžu byť schopní podstúpiť vyšetrenie na systéme MR, ak sú splnené všetky podmienky použitia definované v technickej príručke MR. Medzi súčasti vyžadované pre udelenie stavu „Podmienečne kompatibilný s prostredím MR“ patria špecifické modely generátorov impulzov Boston Scientific, elektródy a príslušenstvo; programátor/nahrávacie zariadenie/monitor (PRM) a softvérová aplikácia PRM. Čísla modelov generátorov impulzov a súčastí podmienečne kompatibilných s prostredím MR, ako aj úplný opis systému ImageReady podmienečne kompatibilného s prostredím MR nájdete v príslušnej technickej príručke MR.

Podmienky použitia systémov MR v súvislosti s implantátom

Nasledujúca podskupina podmienok použitia MR sa vzťahuje k implantácii a je priložená ako pomôcka zaistiť úplnú implantáciu kompletného stimulačného systému ImageReady podmienečne kompatibilného s prostredím MR. Úplný zoznam podmienok používania nájdete v technickej príručke MR. Musia byť splnené všetky položky úplného zoznamu podmienok používania, aby sa dalo zariadenie pri snímaní v systéme MR považovať za podmienečne kompatibilné s prostredím MR.

- Pacient má implantovaný stimulačný systém ImageReady podmienečne kompatibilný s prostredím MR⁴ alebo defibrilačný systém ImageReady podmienečne kompatibilný s prostredím MR⁴
- V tele pacienta sa nenachádzajú žiadne aktívne alebo zanechané implantované zariadenia, komponenty alebo príslušenstvo, ako sú adaptéry elektród, nastavce, elektródy ani generátory impulzov
- Bipolárna stimulácia alebo vypnutá stimulácia so stimulačným systémom ImageReady podmienečne kompatibilným s prostredím MR
- Lokalizácia implantovaného generátora impulzov je striktno vymedzená na ľavú alebo pravú hrudnú oblasť
- Od implantácie a/alebo revízie elektród či chirurgickej modifikácie systému podmienečne kompatibilného s prostredím MR uplynulo aspoň šesť (6) týždňov
- Prah stimulácie $\leq 2,0$ V u pacientov závislých od stimulácie so stimulačným systémom ImageReady podmienečne kompatibilným s prostredím MR
- Nevyskytujú sa žiadne stopy nalomenia elektródy ani narušenia integrity systému generátora impulzov – elektródy

Indikácie a použitie

Táto elektróda od spoločnosti Boston Scientific je indikovaná na používanie nasledovne:

- Pri používaní s kompatibilným generátorom impulzov je určená na chronickú stimuláciu a snímanie v pravej predsieni (predtvarovaná predsieňová v tvare J) alebo pravej komore (rovná)
4. Definovaný ako generátor impulzov a elektróda (elektródy) spoločnosti Boston Scientific podmienečne kompatibilné s prostredím MR so všetkými portami obsadenými elektródou alebo záslepkou portu.

Kontraindikácie

Používanie tejto elektródy od spoločnosti Boston Scientific je kontraindikované u týchto pacientov:

- Pacienti s precitlivosťou na nominálnu jednotlivú dávku 0,61 mg dexametazón acetátu
- Pacienti s mechanickými náhradami trikuspidálnej srdcovej chlopne

VAROVANIA

Všeobecné

- **Informácie na štítkoch.** Pred implantáciou si dôkladne prečítajte túto príručku, aby ste predišli poškodeniu generátora impulzov alebo elektródy. Takéto poškodenie môže spôsobiť poranenie alebo smrť pacienta.
- **Len pre jedného pacienta.** Zariadenie opakovane nepoužívajte, nespracúvajte ani nesterilizujte. Opätovným používaním, spracovaním alebo sterilizáciou sa môže porušiť integrita štruktúry zariadenia alebo spôsobiť zlyhanie zariadenia a následne spôsobiť poranenie, chorobu alebo smrť pacienta. Opätovné používanie, spracúvanie alebo sterilizácia môžu taktiež spôsobiť riziko kontaminácie zariadenia alebo infekciu pacienta, či krížovú infekciu vrátane prenosu infekčných chorôb z jedného pacienta na iného. Kontaminácia zariadenia môže mať za následok zranenie, chorobu alebo smrť pacienta.
- **Záložná defibrilačná ochrana.** Počas implantácie a elektrofyziologického testovania majte vždy k dispozícii externé defibrilačné zariadenie. Ak sa indukovaná komorová tachyarytmia neukončí včas, môže dôjsť k smrti pacienta.
- **Dostupnosť resuscitácie.** Zabezpečte, aby bol počas testovania zariadenia po implantácii pripravený externý defibrilátor a zdravotnícky personál vyškolený v poskytovaní kardiopulmonálnej resuscitácie (CPR) pre prípad, že by bolo potrebné začať externú záchranu pacienta.
- **Zlomenie elektródy.** Pri zlomení, dislokácii, otere alebo neúplnom pripojení elektródy môže dôjsť k opakovanej alebo súvislej strate stimulácie, alebo snímania, resp. oboch.

Manipulácia

- **Nadmerné ohýbanie.** Hoci je elektróda pružná, nebola navrhnutá tak, aby dokázala zniesť nadmerné ohýbanie, krivenie alebo napínanie. Mohlo by to spôsobiť slabosť štruktúry, prerušenie vodiča alebo uvoľnenie elektródy.
- **Elektródy nezalamujte.** Elektródu nezalamujte, neskrúčajte ani neprepletajte s inými elektródami, pretože by mohlo dôjsť k poškodeniu izolácie elektródy oterom alebo k poškodeniu vodiča.

Súvisiace s implantátom

- **Neimplantujte v zóne III prostredia MR.** Implantáciu systému nie je možné vykonať v zóne III prostredia MR (a vyššej), ako je uvedené v

publikácii American College of Radiology Guidance Document for Safe MR Practices⁵. Časť príslušenstva dodávaného ako súčasť balenia generátorov impulzov a elektród vrátane momentového kľúča a mandrénového drôtu nie je podmienene kompatibilná s prostredím MR a nemala by sa prenášať do miestnosti so systémom MR, riadiacej miestnosti alebo oblastí zón III a IV prostredia MR.

- **Dosiahnite vhodnú polohu pólu elektródy.** Dávajte pozor, aby ste dosiahli vhodnú polohu pólu elektródy. V opačnom prípade môže dôjsť k suboptimálnym meraniam elektródy.

Po implantácii

- **Vystavenie pôsobeniu systémov zobrazovania magnetickou rezonanciou (MR).** Ak nie sú splnené všetky podmienky používania MR (ako sú popísané v technickej príručke MR), nevyhovuje snímanie pacienta na systéme MR požiadavkám pre podmienene kompatibilitu implantovaného systému s prostredím MR a môže dôjsť k významnému poškodeniu zdravia pacienta alebo jeho smrti a/alebo poškodeniu implantovaného systému.

Možné nežiaduce účinky, ktoré sa môžu objaviť pri dodržaní podmienok používania aj pri ich nedodržaní, a úplný zoznam varovaní a preventívnych opatrení spojených s prostredím MR, nájdete v technickej príručke MR.

- **Diatermia.** Pacienta s implantovaným generátorom impulzov alebo elektródou nevystavujte diatermii, pretože diatermia môže spôsobiť fibriláciu, popálenie myokardu a nezvratné poškodenie generátora impulzov indukovaným prúdom.

PREVENTÍVNE OPATRENIA

Klinické faktory

- **Dexametazónacetát:** Doposiaľ nebolo stanovené, či sa varovania, preventívne opatrenia alebo komplikácie, ktoré sa zvyčajne spájajú s injekčným dexametazónacetátom, vzťahujú aj na používanie zariadenia s nízkou koncentráciou, vysokou lokalizovanosťou a riadeným uvoľňovaním. Zoznam možných nežiaducich účinkov nájdete v dokumente Physicians' Desk Reference^{™ 6}.

Sterilizácia a skladovanie

- **Ak je poškodený obal.** Zostava puzdra PG a jeho obsah sa pred konečným zabalením sterilizujú plynným etylénoxidom. Generátor impulzov a/alebo elektróda sú pri dodaní sterilné, ak je schránka neporušená. Ak je obal puzdra mokrá, prepichnutý, otvorený alebo inak poškodený, generátor impulzov a/alebo elektródu vráťte spoločnosti Boston Scientific.

5. Kanal E, et al., American Journal of Roentgenology 188:1447-74, 2007.

6. Physicians' Desk Reference je ochrannou známkou spoločnosti Thomson Healthcare Inc.

- **Teplota pri skladovaní.** Skladujte pri teplote 25 °C (77 °F). Povolené sú odchýlky v rozmedzí od 15 °C do 30 °C (59 °F až 86 °F). Počas prepravy sú povolené výkyvy do 50 °C (122 °F).
- **Dátum „Použiteľné do“.** Generátor impulzov a/alebo elektródu implantujte pred uplynutím dátumu „Použiteľné do“ (vrátane tohto dňa) vyznačenom na štítku balenia, pretože tento dátum odráža platnú životnosť produktu. Ak je týmto dátumom napr. 1. január, zariadenie neimplantujte 2. januára ani neskôr.

Manipulácia

- **Neponárajte do kvapaliny.** Špičku pólu elektródy neutierajte v kvapaline ani ju neponárajte do kvapaliny. Takéto ošetrenie zníži množstvo dostupného steroidu po implantácii elektródy.
- **Chronická repozícia.** Optimálny prahový výkon sa nemusí dosiahnuť, ak sa elektróda premiestňuje, pretože steroid môže byť vyčerpaný.
- **Chráňte pred povrchovou kontamináciou.** Elektróda obsahuje silikónovú gumu, ktorá môže priťahovať partikulárne látky, a preto sa vždy musí chrániť pred povrchovou kontamináciou.
- **Na špičke elektródy žiadne minerálne oleje.** Pól elektródy na špičke by nikdy nemal prísť do styku s minerálnym olejom. Minerálny olej na špičke elektródy môže inhibovať vedené signály.
- **Zaistíte polohu návleku na prišitie.** Zaistíte, aby návlek na prišitie počas zákroku zostal proximálne k miestu vstupu do žily a v blízkosti ochranného tvarovania konektora, až kým nenastane čas zaistiť elektródu.

Implantácia

- **Vyhodnotenie pacienta pre chirurgický zákrok.** Môžu tu vplyvať ďalšie faktory týkajúce sa celkového zdravia pacienta a zdravotného stavu, ktorý síce nesúvisí s funkciou alebo účelom zariadenia, ale pre ktorý môže byť pacient nevhodným kandidátom na implantáciu systému. Skupiny presadzujúce srdcové zdravie mohli vydať smernice, ktoré môžu napomôcť pri takomto vyhodnocovaní.
- **Kompatibilita elektródy.** Pred implantáciou potvrdte kompatibilitu elektródy s generátorom impulzov. Používanie nekompatibilných elektród a generátorov impulzov môže poškodiť konektor a/alebo spôsobiť možné nežiaduce následky, napr. nedostatočné snímanie srdcovej aktivity alebo neschopnosť podávania potrebnej liečby.
- **Používajte odporúčaný mandrén.** Odporúčame, aby ste použili mandrén určený na používanie s touto elektródou.
- **Zariadenie napájané z elektrickej siete.** Ak elektródy testujete pomocou zariadenia napájaného zo siete, dávajte mimoriadny pozor, pretože zvodový prúd prekračujúci 10 µA dokáže indukovať komorovú fibriláciu. Zabezpečte, aby bolo zariadenie napájané zo siete v rámci špecifikácií.
- **Neohýbajte elektródu v blízkosti rozhrania elektródy a hlavy.** Koncovku elektródy vložte rovno do portu elektródy. Neohýbajte elektródu

v blízkosti rozhrania elektródy a hlavy. Pri nesprávnom vložení môže dôjsť k poškodeniu izolácie alebo konektora.

- **Držiak na žilu.** Držiak na žilu nie je určený na punkciu žily ani na disekciu tkaniva počas nárezu. Držiak na žilu nesmie prepichnúť izoláciu elektródy. Mohli by ste tým znemožniť správnu funkciu elektródy.
 - **Neohýbajte elektródu s vloženým mandrénom.** Neohýbajte elektródu s vloženým mandrénom. Ohýbanie elektródy by mohlo poškodiť vodič a izolačný materiál.
 - **Nástroje používané na distálnom konci.** Na distálnom konci elektródy nepoužívajte nástroje, pretože by sa elektróda mohla poškodiť. Nedržte distálny koniec elektródy ani s ním nemanipulujte.
 - **Zahnutie mandrénu.** Na zahnutie distálneho konca mandrénu nepoužívajte ostré predmety. Pokiaľ sa mandrén nachádza v elektróde, neohýbajte ho. Ak uprednostňujete zahnutý mandrén, rovný mandrén jemne zahňte pred zavedením do elektródy, aby sa mandrén ani elektróda nepoškodili.
 - **Elektródu neimplantujte pod kľúčnu kosť.** Keď skúšate elektródu implantovať podkľúčnou punkciou, elektródu nevkładajte pod oblasť stredovej jednej tretiny kľúčnej kosti. Ak by sa elektróda implantovala týmto spôsobom, mohlo by dôjsť k jej poškodeniu alebo chronickému uvoľneniu. Ak sa vyžaduje implantácia cez podkľúčnu žilu, elektróda sa musí vložiť do podkľúčnej žily v blízkosti laterálnej hranice prvého rebra, aby sa predišlo zachyteniu podkľúčnym svalom alebo šľachovými štruktúrami spojenými s úzkou kostoklavikulárnou oblasťou. Literatúra uvádza, že zlomenie elektródy môže byť spôsobené zachytením elektródy do štruktúr mäkkého tkaniva, ako sú podkľúčny sval, ligamentum costocoracoidalis alebo ligamentum costoclavicularis.⁷
 - **Uvoľnenie elektródy.** Ak by došlo k dislokácii elektródy, pacientovi je nutné ihneď poskytnúť lekársku pomoc – vyriešiť polohu pólov elektródy a minimalizovať poškodenie endokardu.
 - **Ak bola hrotová elektróda vyťahnutá cez závädzač, nepoužívajte ju.** Ak bola hrotová elektróda vyťahnutá cez závädzač, elektródu už ďalej nepoužívajte, pretože by mohlo dôjsť k poškodeniu hrotov.
 - **Kompatibilné závädzacie nástroje.** Na zavedenie elektródy používajte len kompatibilné závädzacie nástroje, pretože použitím nekompatibilných závädzacích nástrojov môže dôjsť k poškodeniu elektródy alebo poraneniu pacienta.
 - **Nepriväzujte príliš natesno.** Pri podväzovaní žily nepriväzujte príliš natesno. Tesné priviazanie môže narušiť izoláciu alebo poškodiť žilu. Počas procedúry ukotvenia zabráňte uvoľneniu distálneho konca.
 - **Neprišívajte priamo cez elektródu.** Neprišívajte priamo nad telom elektródy, pretože môže dôjsť k poškodeniu štruktúry. Na zaistenie
7. Magney JE, et al. Anatomical mechanisms explaining damage to pacemaker leads, defibrillator leads, and failure of central venous catheters adjacent to the sternoclavicular joint. PACE. 1993;16:445–457.

elektrody proximálne k miestu vstupu do žily použite návlek pre prišitie, aby ste predišli posunu elektródy.

- **Pri odstraňovaní návleku na prišitie postupujte opatrne.** Z elektródy neodstraňujte ani neodrezávajte návlek na prišitie. Ak je odstránenie návleku na prišitie nevyhnutné, postupujte opatrne, aby sa elektróda nepoškodila.
- **Použitie viacerých návlekov na prišitie sa nevyhodnocovalo.** Použitie viacerých návlekov na prišitie sa nevyhodnocovalo a neodporúča sa.

Nemocničné a zdravotnícke prostredie

- **Elektrokauterizácia.** Elektrokauterizácia môže indukovať komorové arytmie a/alebo fibriláciu a môže spôsobovať asynchrónnu stimuláciu, inhibíciu stimulácie a/alebo zníženie výkonu stimulácie generátora impulzov s prípadnou stratou zachytenia.

Ak je elektrokauterizácia medicínsky potrebná, dodržiavajte nasledujúce body, aby ste znížili riziko pre elektródu na minimum. Pozrite si aj etiketu generátora impulzov, na ktorej sa nachádzajú odporúčania k programovaniu zariadenia a dodatočné informácie o minimalizácii rizika pre pacienta a systém.

- Predchádzajte priamemu kontaktu medzi elektrokauterizačným zariadením a generátorom impulzov alebo elektródami.
- Cestu prechodu elektrického prúdu udržiavajte čo najďalej od generátora impulzov a elektród.
- Ak sa elektrokauterizácia vykonáva na tkanive v blízkosti zariadenia alebo elektród, monitorujte pred meraniami a po nich snímanie a stimulačné prahy a impedancie, aby ste mohli určiť integritu a stabilitu systému.
- Používajte krátke, prerušované a nepravidelné rázy pri najnižších vhodných energetických úrovniach.
- Ak je to možné, používajte bipolárny elektrokauterizačný systém.
- **Rádiofrekvenčná (RF) ablácia.** RF ablácia môže vyvolávať komorové arytmie a/alebo fibriláciu a môže spôsobovať asynchrónnu stimuláciu, inhibíciu stimulácie a/alebo zníženie výkonu stimulácie generátora impulzov, čo môže spôsobiť stratu zachytenia. RF ablácia môže spôsobiť aj komorovú stimuláciu až po úroveň Maximum Tracking Rate (Maximálna sledovacia frekvencia) (MTR) a/alebo zmeny stimulačných prahov. U pacientov s implantovanými zariadeniami postupujte opatrne aj pri vykonávaní procedúr srdcovej ablácie akéhokoľvek iného typu.

Ak je RF ablácia z lekárskeho hľadiska nevyhnutná, dodržiavajte nasledujúce body, aby ste znížili riziko pre elektródu na minimum. Pozrite si aj štítok generátora impulzov, na ktorom sa nachádzajú odporúčania na programovanie zariadenia a ďalšie informácie o minimalizácii rizika pre pacienta a systém.

- Predchádzajte priamemu kontaktu medzi ablačným katétrom a generátorom impulzov a elektródami. RF ablácia v blízkosti pólu elektródy môže poškodiť rozhranie medzi elektródou a tkanivom.

- Cestu prechodu elektrického prúdu udržiavajte čo najďalej od generátora impulzov a elektród.
- Ak sa RF ablácia vykonáva na tkanive v blízkosti zariadenia alebo elektród, monitorujte pred meraniami a po nich snímacie a stimulačné prahy a impedancie, aby ste mohli určiť integritu a stabilitu systému.
- **Zavedenie vodiaceho drôtu centrálneho katétra.** Pri zavádzaní vodiacich drôtov s cieľom umiestniť iné typy centrálnych venózných katérových systémov, ako sú vedenia PIC alebo katétre Hickman na miesta, kde sa možno stretnúť s elektródami generátora impulzov, buďte obozretný. Zavádzanie takýchto vodiacich drôtov do žíl obsahujúcich elektródy by mohlo spôsobiť poškodenie alebo uvoľnenie elektród.

Kontrolné testovanie

- **Výkon elektródy v chronickom stave.** U niektorých pacientov nemusí výkon elektródy pri implantácii predpovedať výkon v chronickom stave. Preto sa veľmi odporúča, aby sa po implantácii uskutočnila kontrola na vyhodnotenie elektródy pri rutínnej kontrole generátora impulzov a ďalej podľa potreby.

Možné nežiaduce účinky

Nasledujúci zoznam vytvorený na základe literatúry a skúseností s implantáciou generátora impulzov a/alebo elektród obsahuje možné nežiaduce udalosti súvisiace s implantáciou produktov uvedených v tejto literatúre:

- Vzduchová embólia
- Alergická reakcia
- Poškodenie artérie s následnou stenózou
- Krvácanie
- Bradykardia
- Zlomenie alebo zlyhanie implantačných prístrojov
- Perforácia srdca
- Srdcová tamponáda
- Chronické poškodenie nervu
- Zlyhanie súčasti
- Zlomenie cievky vodiča
- Smrť
- Nerovnováha elektrolytov/dehydratácia
- Zvýšené prahy
- Erózia
- Nadmerný rast fibrotického tkaniva
- Extrakardiálna stimulácia (stimulácia svalu/nervu)
- Akumulácia tekutiny

- Fenomén odmietnutia cudzieho telesa
- Tvorba hematómov a serómov
- Blokáda srdca
- Hemoragia
- Hemothorax
- Neschopnosť stimulovať
- Nevhodná liečba (napr. výboje a antitachykardická stimulácia [ATP], podľa nastavenia, stimulácia)
- Bolesť rany
- Neúplné spojenie elektródy s generátorom impulzov
- Infekcia vrátane endokarditídy
- Uvoľnenie elektródy
- Zlomenie elektródy
- Zlomenie alebo abrázia izolácie elektródy
- Deformácia a/alebo zlomenie špičky elektródy
- Malignancia alebo popálenie kože v dôsledku skioskopického žiarenia
- Trauma myokardu (napríklad poškodenie tkaniva, poškodenie chlopne)
- Myopotenciálne snímanie
- Nadmerné/nedostatočné snímanie
- Perikardiálne poškodenie, vytekanie
- Pneumotorax
- Migrácia generátora impulzov a/alebo elektród
- Synkopa
- Tachyarytmie, ktoré zahŕňajú zrýchlenie arytmií a skorú, rekurentnú predsieňovú fibriláciu
- Trombóza/tromboembólie
- Poškodenie chlopne
- Vazovagálna odpoveď
- Upchatie žily
- Trauma žily (napríklad perforácia, disekcia, erózia)

Zoznam možných nežiaducich účinkov spojených s vyšetrením pomocou systému MR nájdete v príslušnej technickej príručke MR pre stimulačný alebo defibrilačný systém ImageReady podmienične kompatibilný s prostredím MR.

Informácie o záruke

Certifikát obmedzenej záruky na elektródu je k dispozícii. Ak máte záujem o kópiu, obráťte sa na spoločnosť Boston Scientific, ktorej kontaktné údaje nájdete na zadnej strane.

INFORMÁCIE O STAVE PRED IMPLANTÁCIOU

Za správne chirurgické postupy a techniky zodpovedá zdravotnícky pracovník. Opísané postupy implantácie sú poskytované iba na informačné účely. Informácie v týchto pokynoch musí každý lekár aplikovať na základe profesionálneho medicínskeho školenia a skúseností.

Elektroda je skonštruovaná, predávaná a má sa používať iba tak, ako je uvedené.

Príprava na chirurgický zákrok

Pred implantačnou procedúrou zvážte nasledujúce body:

- Počas implantácie musia byť k dispozícii prístroje na monitorovanie srdca, zobrazovanie (skiaskopia), externú defibriláciu a merania signálov elektródy.
- Pri používaní elektrických prístrojov pacienta vždy izolujte od potenciálne nebezpečného zvodového prúdu.
- K dispozícii musia byť všetky implantabilné položky dvojmo, pričom musia byť sterilné, aby sa mohli použiť v prípade náhodného poškodenia alebo kontaminácie.

Priložené položky

S elektródou sa dodávajú nasledujúce položky:

Držiak na žilu

Mandrény

Mandrénový vodič

Literatúra

Príslušenstvo

K dispozícii je okrem príslušenstva z balenia elektródy aj samostatne zabalené príslušenstvo elektródy.

Držiak na žilu

Držiak na žilu je jednorazové plastové zariadenie, ktoré je určené na uľahčenie vloženia do žily počas procedúry podrezávania.

Röntgenkontrastný návlek na prišitie

Röntgenkontrastný návlek na prišitie je nastaviteľná rúrkovitá výstuž, ktorá je viditeľná v skiaskopickom zobrazení. Nachádza sa nad vonkajšou izoláciou elektródy a je určený na zaistenie a ochranu elektródy na mieste vstupu do žily po umiestnení elektródy. Pri použití návleku na prišitie sa znižuje možnosť štrukturálneho poškodenia spôsobeného priamym zošivaním cez telo elektródy. Návlek na prišitie posuniete tak, že ho jemne zovriete a budete ho

posúvať ponad elektródu, kým sa nedostane do želanej polohy. Funkcia okienka uľahčuje pritlačenie návleku na elektródu počas šitia.

POZNÁMKA: Röntgenkontraštný návlek na prišitie je už uložený na elektróde a je k dispozícii ako príslušenstvo aj v tvare s výrezom (model 6402). Prídavný návlek na prišitie s výrezom je určený na použitie ako náhrada za návlek na prišitie, ktorý je uložený na elektróde, v prípade poškodenia alebo straty.

UPOZORNENIE: Použitie viacerých návlekov na prišitie sa nevyhodnocovalo a neodporúča sa.

Mandrény

Mandrény pomáhajú pri umiestňovaní elektródy do jej polohy. Používajte dĺžku, ktorá je vhodná pre elektródu. K dispozícii sú mandrény s rôznymi stupňami tuhosti v závislosti od implantačnej techniky a anatómie pacienta.

Tabuľka 1. Dĺžky a tuhosť mandrénu

Číslo modelu elektródy (typ)	Dĺžka (cm) (vytlačená na krytke gombíka mandrénu)	Číslo odporúčaného modelu mandrénu (typ)	Tuhosť mandrénu a farba gombíka	Farba krytky mandrénu
7735 (predvarovateľný predsieňový v tvare J)	45	5012 (dlhý zahrotý)	Mäkky = zelená	Biela
		5003 (rovný)	Mimoriadne mäkký = žltá	
7731 (rovný)	52	5013 (dlhý zahrotý)	Mäkky = zelená	Červená
7736 (predvarovateľný predsieňový v tvare J)		5004 (rovný)	Mimoriadne mäkký = žltá	
7732 (rovný)	59	5014 (dlhý zahrotý)	Mäkky = zelená	Žltá
		5005 (rovný)	Mimoriadne mäkký = žltá	

UPOZORNENIE: Odporúčame, aby ste použili mandrén určený na používanie s touto elektródou.

Krytka elektródy

Krytka elektródy sa môže použiť na izolovanie alebo zakrytie konektora elektródy, ktorý nie je zasunutý do generátora impulzov. Drážku krytky elektródy dookola prišite, aby ste pripevnili krytku elektródy ku konektoru elektródy. Pre elektródu použite vhodnú krytku.

IMPLANTÁCIA

POZNÁMKA: Zvoľte vhodnú dĺžku elektródy pre daného pacienta. Je dôležité zvoliť dostatočne dlhú elektródu, aby ste predišli ostrým uhlom alebo zalomeniam a umožnili jemné zahnutie nadbytočnej elektródy do kapsy. Zvyčajne postačuje na dosiahnutie takejto konfigurácie v kapse prebytok 5 až 10 cm elektródy.

POZNÁMKA: V príslušnej technickej príručke stimulačného alebo defibrilačného systému ImageReady podmienične kompatibilného s prostredím MR sú takisto uvedené fakty ovplyvňujúce možnosti voľby a implantácie elektródy pri použití ako súčasti systému podmienične kompatibilného s prostredím MR. Implantovaný systém bude považovaný za podmienične kompatibilný s prostredím MR iba za predpokladu, že boli použité generátory impulzov a elektródy Boston Scientific, ktoré sú podmienične kompatibilné s prostredím MR. Čísla modelov generátorov impulzov, elektród, príslušenstva a iných systémových súčastí potrebných na splnenie podmienok pre snímanie podmienične kompatibilné s prostredím MR nájdete v príslušnej technickej príručke MR stimulačného alebo defibrilačného systému ImageReady podmienične kompatibilného s prostredím MR.

POZNÁMKA: Iné implantované zariadenia alebo stavy pacienta môžu viesť k tomu, že pacient nebude schopný podstúpiť vyšetrenie v systéme MR bez ohľadu na stav pacientovho systému ImageReady, ktorý je podmienične kompatibilný s prostredím MR.

Vloženie mandrénu

Mandrén vložte vykonaním nasledujúcich krokov.

1. Pred vložením iného mandrénu vyberte už prípadne vložený mandrén.
2. Mandrén zvoľte podľa funkcie a želanej pevnosti. V prípade potreby jemne ohnite mandrén sterilným nástrojom s hladkým povrchom (napr. valcom 10 ml alebo 12 ml striekačky) (Obrázok 1 Ohýbanie mandrénu na strane 13).

UPOZORNENIE: Na zahnutie distálneho konca mandrénu nepoužívajte ostré predmety. Pokiaľ sa mandrén nachádza v elektróde, neohýbajte ho. Ak uprednostňujete zahnutý mandrén, rovny mandrén jemne zahnite pred zavedením do elektródy, aby sa mandrén ani elektróda nepoškodili.

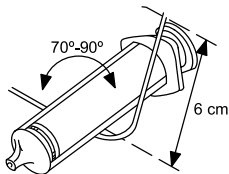

Obrázok 1. Ohýbanie mandrénu

3. Zvolený mandrén vložte cez koncový kolík alebo mandrénový vodič, ak ho používate (Obrázok 2 Vložte mandrén na strane 14).

POZNÁMKA: Ak chcete optimalizovať vloženie do elektródy, zabráňte tomu, aby sa telesné tekutiny dostali do kontaktu s mandrénom.

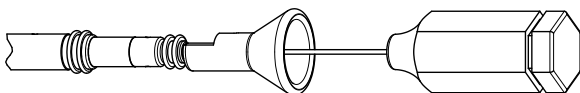

Obrázok 2. Vložte mandrén

4. Pred vkladáním elektródy do žily overte, či je mandrén v elektróde úplne vložený.

UPOZORNENIE: Neohýbajte elektródu s vloženým mandrénom. Ohýbanie elektródy by mohlo poškodiť vodič a izolačný materiál.

Vloženie elektródy

Elektródu môžete vložiť jedným z nasledujúcich spôsobov: cez venu cephalicu alebo cez podkľúčnu, alebo vnútornú jugulárnu žilu.

- **Nárezom cez ľavú alebo pravú vena cephalica.** Na prístup do pravej alebo ľavej vena cephalica v sulcus deltoideopectoralis je potrebný iba jeden rez nad sulcus deltoideopectoralis.

Držiak na žilu, ktorý je súčasťou balenia tejto elektródy, sa môže použiť na uľahčenie prístupu počas procedúry podrezávania. Zvolenú žilu izolujte a hrot držiaka na žilu zavedte cez tento rez do lumeny žily. Jemne nadvihnite a nakloňte držiak na žilu tak, aby bol jeho hrot otočený čelom k smeru želaného priechodu elektródy. Elektródu zavedte popod držiak na žilu do žily.

UPOZORNENIE: Držiak na žilu nie je určený na punkciu žily ani na disekciu tkaniva počas nárezu. Držiak na žilu nesmie prepichnúť izoláciu elektródy. Mohli by ste tým znemožniť správnu funkciu elektródy.



Obrázok 3. Použitie držiaka na žilu

- **Perkutánne alebo podrezaním cez podkľúčnu žilu.** Súprava podkľúčneho zavádzачa je k dispozícii na použitie počas perkutánneho zavádzania elektródy. Odporúčanú veľkosť zavádzачa si pozrite v špecifikáciách.

UPOZORNENIE: Keď skúšate elektródu implantovať podkľúčnou punkciou, elektródu nevkladajte pod oblasť stredovej jednej tretiny kľúčnej

kosti. Ak by sa elektróda implantovala týmto spôsobom, mohlo by dôjsť k jej poškodeniu alebo chronickému uvoľneniu. Ak sa vyžaduje implantácia cez podkľúčnu žilu, elektróda sa musí vložiť do podkľúčnej žily v blízkosti laterálnej hranice prvého rebra, aby sa predišlo zachyteniu podkľúčnym svalom alebo šľachovými štruktúrami spojenými s úzkou kostoklavikulárnou oblasťou. Literatúra uvádza, že zlomenie elektródy môže byť spôsobené zachytením elektródy do štruktúr mäkkého tkaniva, ako sú podkľúčny sval, ligamentum costocoracoidalis alebo ligamentum costoclavicularis.⁸

Elektródy umiestnené pomocou perkutánneho napichnutia podkľúčnej žily musia vstupovať do podkľúčnej žily v mieste, kde prechádza ponad prvé rebro (namiesto viac k stredu). Zabráni sa tým zachyteniu musculus subclavius alebo šľachovitých štruktúr spojených s úzkou kostoklavikulárnou oblasťou.⁹ Odporúča sa elektródu zaviesť do podkľúčnej žily v blízkosti laterálnej hranice prvého rebra.

Striekačka by mala byť umiestnená priamo nad v. axillaris a paralelne k nej, aby sa znížila možnosť kontaktu ihly s a. axillaris alebo a. suclavia, alebo brachiálnym plexom. Pri vyhľadávaní prvého rebra a zavádzaní ihly je užitočné použitie skiaskopie.

V nasledujúcich krokoch je vysvetlené, ako sa má identifikovať miesto vstupu na koži a určovať postup ihly smerom k podkľúčnej žile, kde sa kríži s prvým rebrom.

1. Identifikujte body St (angulus sterni) a Cp (processus coracoideus) (Obrázok 4 Miesto vstupu pre perkutánne podkľúčne napichnutie žily na strane 16).

8. Magney JE, et al. Anatomical mechanisms explaining damage to pacemaker leads, defibrillator leads, and failure of central venous catheters adjacent to the sternoclavicular joint. PACE. 1993;16:445–457.
9. Magney JE, et al. A new approach to percutaneous subclavian venipuncture to avoid lead fracture or central venous catheter occlusion. STIMULÁCIA. 1993;16:2133–2142.

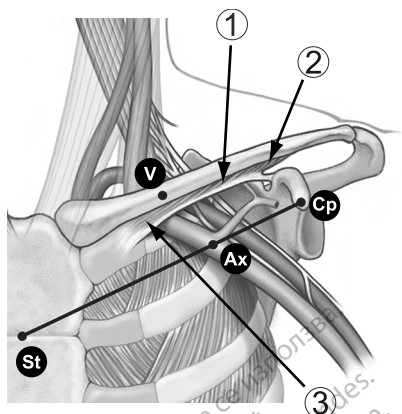

[1] M. subclavius [2] Ligamentum costocoracoidale [3] Ligamentum costoclaviculare

Obrázok 4. Miesto vstupu pre perkutánne podkľúčne napichnutie žily

2. Vizuálne vedte čiaru od St k Cp a tento segment rozdelte na tretiny. Ihla by mala prepichnúť kožu na priesečníku strednej a laterálnej tretiny, priamo nad v. axillaris (bod Ax).
3. Ukazovák položte na kľúčnu kosť na priesečníku stredových tretín (bod V), pod bodom ktorého by sa mala nachádzať podkľúčna žila.
4. Palec prilaďte proti ukazováku a premietnite 1–2 centimetre pod kľúčnou kosťou, aby ste ochránili podkľúčny sval pred ihlou (ak je zjavná hypertrofia hrudného svalu, palec by sa mal premietiť asi 2 centimetre pod kľúčnou kosťou, pretože podkľúčny sval môže byť tiež postihnutý hypertrofiou) (Obrázok 5 Umiestnenie palca a vstupu ihly na strane 16).

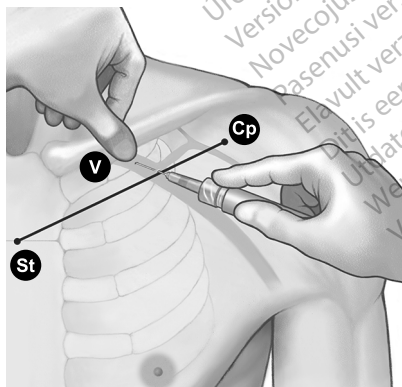

Obrázok 5. Umiestnenie palca a vstupu ihly

5. Palcom nahmatajte tlak z priechodu ihly cez povrchovú fasciu. Ihlu nasmerujte hlboko do tkanív smerom k podkľúčnej žile a dolu

ležiacemu prvému rebro. Skiaskopickým zobrazením znížite možnosť, že ihla prejde popod prvé rebro a do pľúc.

Umiestnenie elektródy v pravej predsieni

Správne fungovanie elektródy závisí od vhodného umiestnenia pólov elektródy. Pri umiestňovaní elektródy do správnej polohy postupujte podľa nasledujúcich pokynov.

1. Na posúvanie elektródy do pravej predsieni použite rovný mandrén.
2. Mandrén čiastočne vyťahnite, aby distálny koniec elektródy začal opäť nadobúdať tvar písmena J.
3. Ak chcete umiestniť predtvarovanú predsieňovú elektródu v tvare J, nehybne podržte mandrén. Zasúvanie špičky elektródy neustále sledujte v skiaskopickom zobrazení, až kým špička nevstúpi a neupevní sa v predsieňovom ušku (Obrázok 6 Predsieňové umiestnenie na strane 17).

VAROVANIE: Dávajte pozor, aby ste dosiahli vhodnú polohu pólu elektródy. V opačnom prípade môže dôjsť k suboptimálnym meraniam elektródy.

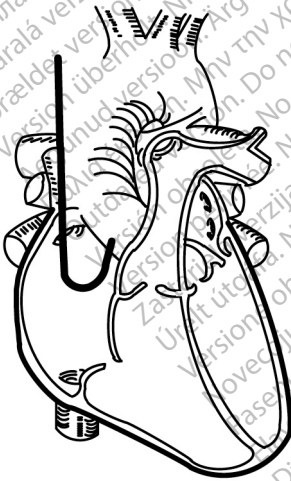

Obrázok 6. Predsieňové umiestnenie

Umiestnenie elektródy v pravej komore

Správne fungovanie elektródy závisí od vhodného umiestnenia pólov elektródy. Pri umiestňovaní elektródy do správnej polohy postupujte podľa pokynov.

1. Počas umiestňovania elektródy čiastočne vytiahnite mandrén, aby ste mohli využiť ohybné silikónové hrdlo. Vytiahnutie špičky mandrénu proximálne k anóde minimalizuje tuhosť špičky a zvyšuje flexibilitu oblasti špičky.
2. Na posúvanie elektródy do pravej predsene použite rovný mandrén.
3. Elektródu posúvajte cez trikuspidálnu chlopnú alebo umiestnite špičku elektródy proti laterálnej stene predsene a ťahajte zahnuté telo elektródy dozadu cez trikuspidálnu chlopnú.

POZNÁMKA: Manipuláciu môže uľahčiť zahnutý mandrén.

4. Pod skiaskopickým zobrazením a s mandrénom v elektróde posúvajte elektródu čo najďalej, aby sa špička dostala a upevnila v zdravom myokarde, v apexe pravej komory.

VAROVANIE: Dávajte pozor, aby ste dosiahli vhodnú polohu pólu elektródy. V opačnom prípade môže dôjsť k suboptimálnym meraniam elektródy.

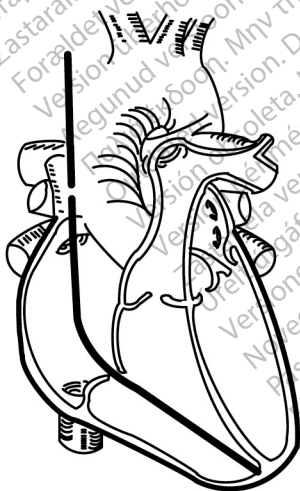

Obrázok 7. Komorové umiestnenie

5. Pod skiaskopickým zobrazením overte, či sa pól elektródy na distálnom konci nachádza v pravej komore.

Kontrola stability elektródy

Pri kontrole stability elektródy postupujte takto:

1. Po fixácii mandrén čiastočne vytiahnite o 8 až 10 cm. (Pozrite si aj krok 5 tohto zoznamu.)
2. Pod skiaskopickým zobrazením skontrolujte stabilitu elektródy. Neťahajte za elektródu. Ak je to možné, požiadajte pacienta, aby zakašľal alebo sa niekoľkokrát zhlboka nadýchol.
3. Pri predsieňovej implantácii skontrolujte po pripnutí špičky elektródy k stene srdca správny pohyb elektródy a vôľu elektródy v predsieni:
 - Pri výdychu pacienta by sa tvar J elektródy mal bezpečne objaviť v predsieňovom ušku.
 - Pri nádychu pacienta by sa tvar J mal vyrovať a vytvoriť tvar L. Dostatočná vôľa je prítomná vtedy, ak elektróda nadobudne tvar L. Nadmerná vôľa je prítomná vtedy, ak elektróda klesne k trikuspidálnej chlopni.
4. Pri komorovej implantácii skontrolujte po pripnutí konca elektródy k stene srdca správny pohyb elektródy a vôľu elektródy v komore.
5. Keď je poloha pólu elektródy uspokojivá, vytiahnite mandrén.

UPOZORNENIE: Ak by došlo k dislokácii elektródy, pacientovi je nutné ihneď poskytnúť lekársku pomoc – vyriešiť polohu pólův elektródy a minimalizovať poškodenie endokardu.

UPOZORNENIE: Ak bola hrotová elektróda vytiahnutá cez zavádzač, elektródu už ďalej nepoužívajte, pretože by mohlo dôjsť k poškodeniu hrotov.

Vyhodnotenie výkonu elektródy

Pred upevnením elektródy ku generátoru impulzov skontrolujte pomocou analyzátoru stimulačného systému (PSA) elektrický výkon elektródy. Overenie elektrického výkonu overí integritu elektródy.

1. Keď je elektróda umiestnená na želanom mieste, čiastočne vytiahnite mandrén, aby bol prístupný koncový kolík.
2. Elektródu pripojte k PSA.
 - Pri bipolárnych elektródach je špička konektora elektródy vodič katódy (–) a mala by byť pripojená k zápornému vodiču kábla pacienta na PSA. Krúžok konektora elektródy je vodič anódy (+) a mal by byť pripojený ku kladnému vodiču kábla pacienta.

3. Vykonaťte merania podľa údajov v tabuľke.

Tabuľka 2. Odporúčané prahové a snímacie merania

Merania	Údaje predsiene	Údaje komory
Napät'ový prah (šírka impulzu nastavená na 0,5 ms)	$\leq 1,5 \text{ V}$	$\leq 1,0 \text{ V}$
Vlna P/Vlna R	$\geq 2,0 \text{ mV}$	$\geq 5,0 \text{ mV}$
Impedancia	200 – 2000 Ω	200 – 2000 Ω

- Merania generátora impulzov nemusia presne korelovať s meraniami PSA kvôli filtrovaniu signálu. Merania počiatocnej hodnoty by mali patriť do rozsahu odporúčaných hodnôt uvedených v tabuľke.
- Nižšie vnútorné potenciály, dlhšie trvania a vyšší stimulačný prah môže indikovať umiestnenie elektródy v ischemickom alebo zjazvenom tkanive. Pretože kvalita signálu sa môže zhoršiť, v prípade potreby elektródu premiestnite, aby ste získali signál s najväčšou možnou amplitúdou, najkratším trvaním a najnižším stimulačným prahom.

4. Ak merania nie sú v súlade s hodnotami v tabuľke, vykonajte nasledujúce kroky:

- PSA vyberte z elektródy.
- Opätovne vložte mandrén a elektródu premiestnite pomocou už spomínaných postupov a zopakujte proces vyhodnotenia elektródy.
- Ak sú výsledky testovania neuspokojivé, môže sa vyžadovať ďalšie premiestnenie alebo výmena systému elektród.

UPOZORNENIE: Ak bola hrotová elektróda vytiahnutá cez zavádzač, elektródu už ďalej nepoužívajte, pretože by mohlo dôjsť k poškodeniu hrotov.

Zoberte do úvahy nasledujúce informácie:

- Nízke hodnoty stimulačného prahu indikujú potrebnú bezpečnostnú rezervu, pretože stimulačný prah sa po implantácii môže zvýšiť.
- Počiatocné elektrické merania sa môžu odchyľovať od odporúčaných hodnôt z dôvodu kritickej bunkovej traumy. V takomto prípade vyčakajte približne 10 minút a zopakujte testovanie. Hodnoty môžu závisieť od špecifických faktorov pacienta, ako je stav tkaniva, rovnováha elektrolytu a interakcie s liekmi.
- Meranie amplitúdy a trvania nie sú súčasťou prúdu poranenia a nerobia sa pri normálnom základnom rytme pacienta.

5. Otestujte bránicovú stimuláciu stimuláciou elektródy s vysokým výstupným napätím, ktoré zvolíte na základe odborného lekárskeho úsudku. Podľa potreby upravte konfigurácie a polohu elektródy. Možno zvážiť aj testovanie PSA pri vyššom výkone na lepšiu charakterizáciu stimulačných rezerv. Testovanie sa má uskutočniť pre všetky umiestnenia elektródy.
6. Po získaní prijateľných meraní odstráňte spojenia analyzátor a vyberte mandrén.

Pripevnenie elektródy

Po umiestnení pólův elektródy do uspokojivej polohy zaistíte elektródu pomocou návleku na prišítie, čím dosiahnete trvalú hemostázu a stabilizáciu elektródy. Techniky pripevnenia návleku na prišítie sa môžu odlišovať v závislosti od použitej techniky zavedenia elektródy. Pri zaistovaní elektródy zvažte nasledujúce varovania a preventívne opatrenia.

VAROVANIE: Elektródu nezalamujte, neskrúcajte ani neprepletajte s inými elektródami, pretože by mohlo dôjsť k poškodeniu izolácie elektródy oterom alebo k poškodeniu vodiča.

UPOZORNENIE: Pri podväzovaní žily nepriväzujte príliš natesno. Tesné príväzanie môže narušiť izoláciu alebo poškodiť žilu. Počas procedúry ukotvenia zabráňte uvoľneniu distálneho konca.

UPOZORNENIE: Neprišívajte priamo nad telom elektródy, pretože môže dôjsť k poškodeniu štruktúry. Na zaistenie elektródy proximálne k miestu vstupu do žily použite návlek pre prišítie, aby ste predišli posunu elektródy.

UPOZORNENIE: Z elektródy neodstraňujte ani neodrezávajte návlek na prišítie. Ak je odstránenie návleku na prišítie nevyhnutné, postupujte opatrne, aby sa elektróda nepoškodila.

UPOZORNENIE: Použitie viacerých návlekov na prišítie sa nevyhodnocovalo a neodporúča sa.

Perkutánná implantačná technika

1. Zlúpnite zadnú stranu puzdra zavádzača a návlek na prištie zasuňte hlboko do tkaniva (Obrázok 8 Príklad návleku na prištie, perkutánná implantačná technika na strane 22).

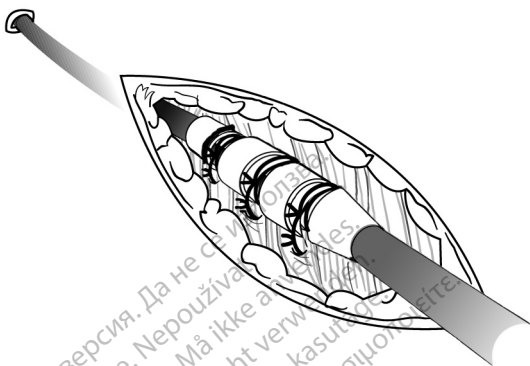

Obrázok 8: Príklad návleku na prištie, perkutánná implantačná technika

2. Návlek na prišitie a elektródu priviažte k fascii pomocou aspoň dvoch drážok na návleku. Pre dodatočnú stabilitu možno návlek pripevniť k elektróde pred pripevnením návleku k fascii.
3. Návlek na prišitie po pripevnení skontrolujte tak, že návlek na prišitie uchopíte prstami a elektródu skúsíte posunúť obomi smermi. Dokáže sa tým stabilita a absencia posúvania.

Technika podrezania žily

1. Návlek na prišitie zasuňte do žily popri distálnej drážke.
2. Žilu podviažte okolo návleku na prišitie, aby ste dosiahli hemostázu.
3. Pomocou rovnakej drážky pripevnite elektródu a žilu k príľahlej fascii (Obrázok 9 Príklad návleku na prišitie, technika podrezania žily na strane 23).

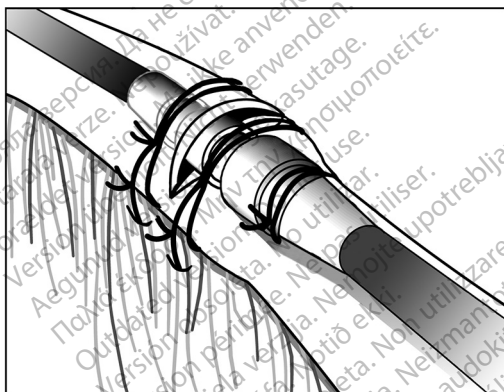

Obrázok 9. Príklad návleku na prišitie, technika podrezania žily

4. Pri pripieňovaní návleku k elektróde použite aspoň dve drážky. Pripieňte elektródu a návlak na prišitie k priľahlej fascii.
5. Návlek na prišitie po pripieňení skontrolujte tak, že návlek na prišitie uchopíte prstami a elektródu skúsíte posunúť obomi smermi. Dokáže sa tým stabilizovať a absencia posúvania.

Pripojenie ku generátoru impulzov

Ďalšie pokyny pre pripojenie konektorov elektródy ku generátoru impulzov si pozrite v príručke pre lekára k príslušnému generátoru impulzov.

1. Pred pripojením elektródy ku generátoru impulzov skontrolujte, či sú mandrén a prípadné príslušenstvo špičky konektora vybraté.
2. Keď je elektróda pripieňená na mieste vstupu do žily, opätovne skontrolujte polohu a prahové merania a potom pripojte elektródu ku generátoru impulzov pomocou procedúry popísanej v príslušnej príručke generátora impulzov pre lekára.
3. Konektor uchopíte okamžite distálne ku kontaktom krúžku konektora a konektor elektródy úplne vložte do portu generátora impulzov, kým nebude špička konektora viditeľná za blokom nastavovacích skrutiek. Ak sa špička konektora dá len ťažko vložiť, skontrolujte, či je úplne zasunutá nastavovacia skrutka.

POZNÁMKA: V prípade potreby namažte konektory elektródy striedmo sterilnou vodou, aby ste uľahčili zavedenie.

4. Na elektródu vyvíňte jemný ťah, tak že ju uchopíte za telo v označenej oblasti, aby ste zabezpečili bezpečné pripojenie.

UPOZORNENIE: Koncovku elektródy vložte rovno do portu elektródy. Neohýbajte elektródu v blízkosti rozhrania elektródy a hlavy. Pri nesprávnom vložení môže dôjsť k poškodeniu izolácie alebo konektora.

POZNÁMKA: Ak konektor elektródy nebude pripojený ku generátoru impulzov v čase implantácie elektródy, musíte zakryť konektor pred zatvorením rezu kapsy. Krytka elektródy je špeciálne určená na tento účel. Aby krytka elektródy ostala na svojom mieste, okolo ju prišite.

5. Zvážte anatómiu pacienta a veľkosť a pohyb generátora impulzov, nadbytočnú elektródu jemne naviňte a umiestnite ju vedľa generátora impulzov. Je dôležité elektródu umiestniť do kapsy spôsobom, ktorý minimalizuje napnutie, skrútenie, ostré zahnutia elektródy a/alebo tlak na ňu.

Elektrický výkon

1. Vyhodnoťte signály elektródy pomocou generátora impulzov.
2. Generátor impulzov vložte do implantačnej kapsy, ako uvádza príručka pre lekárov ku generátoru impulzov. Pozrite si aj pokyny v tejto príručke ("Pripojenie ku generátoru impulzov" na strane 24).
3. Na EGM v reálnom čase vyhodnoťte signály elektródy. Zoberte do úvahy nasledujúce informácie:
 - Signál z implantovanej elektródy by mal byť nepretržitý a bez artefaktov, podobný EKG z povrchu tela.
 - Prerušovaný signál môže indikovať zlomenie alebo iné poškodenie elektródy, prípadne poškodenie izolácie, ktoré si bude vyžadovať výmenu elektródy.
 - Neprimerané signály môžu mať za následok neschopnosť systému generátora impulzov zistiť arytmiu alebo zbytočné dodanie liečby.
4. Otestujte bránicovú stimuláciu elektródy s vysokým výstupným napätím, ktoré zvolíte na základe odborného lekárskeho úsudku. Podľa potreby upravte konfigurácie a polohu elektródy. Testovanie sa má uskutočniť pre všetky umiestnenia elektródy.

PO IMPLANTÁCII

Poimplantačné vyhodnotenie

Vykonajte následné kontrolné vyhodnotenie podľa odporúčaní v príručke pre lekára k príslušnému generátoru impulzov.

UPOZORNENIE: U niektorých pacientov nemusí výkon elektródy pri implantácii predpovedať výkon v chronickom stave. Preto sa veľmi odporúča, aby sa po implantácii uskutočnila kontrola na vyhodnotenie elektródy pri rutinnej kontrole generátora impulzov a ďalej podľa potreby.

VAROVANIE: Zabezpečte, aby bol počas testovania zariadenia po implantácii pripravený externý defibrilátor a zdravotnícky personál vyškolený v poskytovaní kardiopulmonálnej resuscitácie (CPR) pre prípad, že by bolo potrebné začať externú záchranu pacienta.

POZNÁMKA: Chronické premiestnenie elektródy môže byť kvôli vniknutiu telesnej tekutiny alebo fibrotického tkaniva náročné.

Explantácia

POZNÁMKA: Všetky explantované generátory impulzov a elektródy vráťte spoločnosti Boston Scientific. Analýza explantovaných generátorov impulzov

a elektród môže poskytnúť informácie na účely nepretržitého zlepšovania spoľahlivosti systému a podmienok poskytovania záruky.

VAROVANIE: Zariadenie opakovane nepoužívajte, nespracúvajte ani nesterilizujte. Opätovným používaním, spracovaním alebo sterilizáciou sa môže porušiť integrita štruktúry zariadenia alebo spôsobiť zlyhanie zariadenia a následne spôsobiť poranenie, chorobu alebo smrť pacienta. Opätovné používanie, spracúvanie alebo sterilizácia môžu taktiež spôsobiť riziko kontaminácie zariadenia alebo infekciu pacienta, či krížovú infekciu vrátane prenosu infekčných chorôb z jedného pacienta na iného. Kontaminácia zariadenia môže mať za následok zranenie, chorobu alebo smrť pacienta.

Obráťte sa na spoločnosť Boston Scientific, ak dôjde k akejkoľvek z nasledujúcich situácií:

- Keď sa produkt vyradí z prevádzky.
- V prípade smrti pacienta (bez ohľadu na príčinu), spolu so správou o pitve, ak bola vykonaná.
- Z iných dôvodov pri pozorovaní alebo komplikáciách.

POZNÁMKA: *Likvidácia explantovaných generátorov impulzov a/alebo elektród podlieha príslušným zákonom a predpisom. Ak potrebujete súpravu na vrátenie produktu (Returned Product Kit), obráťte sa na spoločnosť Boston Scientific s použitím informácií uvedených na zadnej strane.*

Pri explantácii a vracaní generátora impulzov a/alebo elektródy zväžte nasledujúce informácie:

- Interrogujte generátor impulzov a vytlačte podrobnú správu.
- Pred explantáciou deaktivujte generátor impulzov.
- Odpojte elektródy od generátora impulzov.
- Ak sú elektródy explantované, skúste ich vybrať tak, aby sa neporušili, a vráťte ich bez ohľadu na ich stav. Elektródy nevyberajte hemostatmi ani inými zvieračimi nástrojmi, ktoré môžu elektródy poškodiť. Nástroje použite iba vtedy, ak nie je možné elektródu uvoľniť ručnou manipuláciou.
- Generátor impulzov a elektródy umyte od telesných tekutín a zvyškov dezinfekčným roztokom, ale neponárajte ich. Zabráňte vniknutiu tekutín do portov pre elektródy na generátore impulzov.
- Na správne zabalenie generátora impulzov a/alebo elektródy použite súpravu na vrátenie produktu od spoločnosti Boston Scientific a zašlite ju spoločnosti Boston Scientific.

ŠPECIFIKÁCIE

Špecifikácie (nominálne)

Tabuľka 3. Číslo modelu a dĺžka elektródy, predtvarovaná predsieňová v tvare J

Model	Dĺžka (cm)
7735	45
7736	52

Tabuľka 4. Číslo modelu a dĺžka elektródy, komorová rovná

Model	Dĺžka (cm)
7731	52
7732	59

Tabuľka 5. Špecifikácie (nominálne)

Charakteristika	Nominálna hodnota
Typ konektora	IS-1BI
Kompatibilita	Generátory impulzov s portom IS-1 port, do ktorého sa dá zasunúť konektor IS-1
Fixácia	Hrotmi
Nominálne rozmery pólu elektródy:	
Povrch špičky	5 mm ²
Vzdialenosť medzi pólmi elektródy	10,7 mm
Anódový pól elektródy	20 mm ²
Nominálny priemer:	
Vloženie	2,0 mm (6 F)
Anódový pól elektródy	2,0 mm
Telo elektródy	1,9 mm
Materiál:	
Vonkajšia izolácia	Polyuretán (55D)
Vnútorňá izolácia	Silikónová guma

Tabuľka 5. Špecifikácie (nominálne) (pokračovanie)

Charakteristika	Nominálna hodnota
Materiál hrotu	Silikónová guma
Kontakt krúžku konektora	Nehrdzavejúca oceľ 316L
Kontakt koncového kolíka IS-1	Nehrdzavejúca oceľ 316L
Pól špičky elektródy	IROX (oxid iridičitý) potiahnutý Pt-Ir
Anódový pól elektródy	IROX (oxid iridičitý) potiahnutý Pt-Ir
Typ vodiča	Jednoduché navíjané špirálové cievky z MP35N™ a
Steroid	0,61 mg dexametazón acetátu
Návlek na prišitie	Röntgenkontrastná biela silikónová guma
Maximálny odpor vodiča elektródy:	
Od krúžku konektora k anódovému pólu (alebo krúžku) elektródy	45 cm: 130 Ω 52 cm: 152 Ω 59 cm: 174 Ω
Od koncového kolíka k pólu špičky elektródy	45 cm: 180 Ω 52 cm: 209 Ω 59 cm: 238 Ω

a. MP35N je ochranná známka spoločnosti SPS Technologies, Inc.

Zavádzač elektródy

Tabuľka 6. Zavádzač elektródy

Odporúčany zavádzač elektródy	
Zavádzač bez vodiaceho drôtu	6 F (2,0 mm)
Zavádzač s vodiacim drôtom	9 F (3,0 mm)

Symbols na balení

Nasledujúce symboly môžu byť použité na obaloch a štítkoch (Tabuľka 7, Symboly na obale na strane 28):

Tabuľka 7. Symboly na obale

Symbol	Popis
REF	Referenčné číslo
SN	Výrobné číslo

Tabuľka 7. **Symbyly na obale** (pokračovanie)

Symbol	Popis
	Použiteľné do
	Číslo šarže
	Dátum výroby
	Sterilizované použitím etylénoxidu
	Nesterilizujte opakovane
	Na jednorazové použitie
	Nepoužívajte, ak je obal poškodený
	Vid' návod na použitie na tejto webovej lokalite: www.bostonscientific-labeling.com
	Značka CE zhody s identifikáciou príslušného úradu, ktorý schvaľuje používanie značky
	Pokyny na otvorenie
	Spĺnomocnený zástupca v Európskom spoločenstve
	Výrobca
	Adresa sponzora pre Austráliu
	Podmienečne kompatibilné s prostredím MR

Остаряла версия. Да не се използва.
Zastaralá verze. Nepoužívat.
Forældet version. Må ikke anvendes.
Version überholt. Nicht verwenden.
Aegunud version. Må ekki notuð.
Παλιά έκδοση. Μην την χρησιμοποιείτε.
Outdated version. Do not use.
Version obsolete. Ne pas utiliser.
Version périmée. Nemojte upotrebljavati.
Zastarjela verzija. Ne koristiti.
Úrejt útgáfa. Notið ekki.
Versione obsoleta. Non utilizzare.
Novcojusi versija. Nenaudokite.
Pasenusi versija. Neizmantot.
Elavult verzió. Ne használjal.
Dit is een verouderde versie. Niet gebruiken.
Utdatert versjon. Skal ikke brukes.
Wersja przeterminowana. Nie używać.
Versão obsoleta. Não utilize.
Versiune expirată. A nu se utiliza.
Zastaraná verzija. Nepoužívat.
Zastarela različica. Ne uporabite.
Vanhentunut versio. Älä käytä.
Föråldrad version. Använd ej.
Güncel olmayan sürüm. Kullanmayın.

Остаряла версия. Да не се използва.
Zastaralá verze. Nepoužívat.
Forældet version. Må ikke anvendes.
Version überholt. Nicht verwenden.
Aegunud version. Må ekki notuð.
Παλιά έκδοση. Μην την χρησιμοποιείτε.
Outdated version. Do not use.
Version obsolete. Ne pas utiliser.
Version périmée. Nemojte upotrebljavati.
Zastarjela verzija. Ne koristiti.
Úreilt útgáfa. Notið ekki.
Versione obsoleta. Non utilizzare.
Novcojusi versija. Nenaudokite.
Pasenusi versija. Neizmantot.
Elavult verzió. Ne használjal.
Dit is een verouderde versie. Niet gebruiken.
Utdatert versjon. Skal ikke brukes.
Wersja przeterminowana. Nie używać.
Versão obsoleta. Não utilize.
Versiune expirată. A nu se utiliza.
Zastaraná verzija. Nepoužívat.
Zastarela različica. Ne uporabite.
Vanhentunut versio. Älä käytä.
Föråldrad version. Använd ej.
Güncel olmayan sürüm. Kullanmayın.

Boston Scientific



Boston Scientific Corporation
4100 Hamline Avenue North
St. Paul, MN 55112-5798 USA

EC REP

Guidant Europe NV/SA; Boston Scientific
Green Square, Lambroekstraat 5D
1831 Diegem, Belgium

AUS

Boston Scientific (Australia) Pty Ltd
PO Box 332
Botany NSW 1455 Australia
Free Phone 1 800 676 133
Free Fax 1 800 836 666

www.bostonscientific.com

1.800.CARDIAC (227.3422)

+1.651.582.4000

© 2018 Boston Scientific Corporation or its affiliates.

All rights reserved.
358661-125 SK Europe 2020-01

CE 2797

Authorized 2014

